

Montageanleitung Einbaurahmen Fiat Ducato / Citroën Jumper / Peugeot Boxer kurzer Radstand 2850 mm, ohne Fahrerhausausschnitt, Art.-Nr. 24013

Achtung!

Bevor Sie mit den nachfolgend beschriebenen Arbeiten beginnen, sollten Sie die Montageanleitung einmal komplett durchgelesen haben und sich anschließend das benötigte Werkzeug bereitlegen.

Führen Sie die Montage nur in der beschriebenen Reihenfolge durch.

Bei Nichtbeachtung dieser Montageanleitung und Änderungen an Dach und Rahmen erlischt jegliche Haftung für entstehende Schäden sowie alle Garantie- und Gewährleistungsansprüche durch und von Reimo.

Hinweise für den Fahrzeughalter

Unverzügliche Durchführung und Bestätigung der Änderungsabnahme in Verbindung mit dem beigefügten Teilegutachten:

Durch die vorgenommene Änderung erlischt die Betriebserlaubnis des Fahrzeuges, wenn nicht unverzüglich die gemäß StVZO § 19 Abs. 3 vorgeschriebene Änderungsabnahme durchgeführt und bestätigt wird oder wenn festgelegte Auflagen nicht eingehalten werden.

Nach der Durchführung der technischen Änderung ist das Fahrzeug unter Vorlage des vorliegenden Teilegutachtens unverzüglich einem amtlich anerkannten Sachverständigen oder Prüfer einer Technischen Prüfstelle oder einem Prüfer einer amtlich anerkannten Überwachungsorganisation zur Durchführung und Bestätigung der vorgeschriebenen Änderungsabnahme vorzuführen.

Es werden folgende Werkzeuge und Materialien benötigt:

Bohrmaschine, Stahlbohrer 5.1, 6.0, 10.0 mm, Stichsäge mit Metallsägeblatt, Filzstift, Bandmaß, Kartuschenpistole, Klebeband, Nietzange für Stahlnieten Ø 5 mm, Metallfeile, Schutzbrille, Arbeitshandschuhe, Korrosionsschutzfarbe, 4 Spannzwingen. Schleifvlies oder vergleichbares.

Sika Entferner 208 (Art.-Nr. 294161) oder anderer geeigneter Verdünner.

Sika Aktivator 205 (Art.-Nr. 29415)

Sika Sikaflex 522 weiß (Art.-Nr. 294104), Menge 1

1. Fahrzeugvorbereitung:

- Den Fahrzeughimmel komplett demontieren, Sitze ausbauen und Boden und Armaturenbrett abdecken.
- Fahrzeug ab oberem Bereich der Scheiben außen abdecken, damit keine Metallspäne den Lack beschädigen können.

2. Dach ausschneiden:

- Kabel und Leitungen im Ausschnittbereich entfernen, damit sie beim Schneiden nicht beschädigt werden. Markieren Sie die Steckverbindungen, um den Zusammenbau zu erleichtern!
- Nach untenstehender Zeichnung die Maße auf das Fahrzeugdach anzeichnen und überprüfen.
- An den Ecken jeweils eine Bohrung 10mm setzen, zum Eintauchen der Stichsäge.
- Blechdach entlang der angezeichneten Linie aussägen. Am einfachsten beginnen Sie mit den Ecken, sägen erst zur Mitte, dann längs. Ist die Ecke ausgesägt, stützen Sie das ausgesägte Blech mittels Holzleisten ab. **Schutzbrille tragen!**
- Das komplett ausgesägte Blechdach zu zweit vom Fahrzeug heben.
- **Arbeitshandschuhe tragen!**
- Schnittkanten mit einer Feile entgraten und mit Korrosionsschutzmittel behandeln

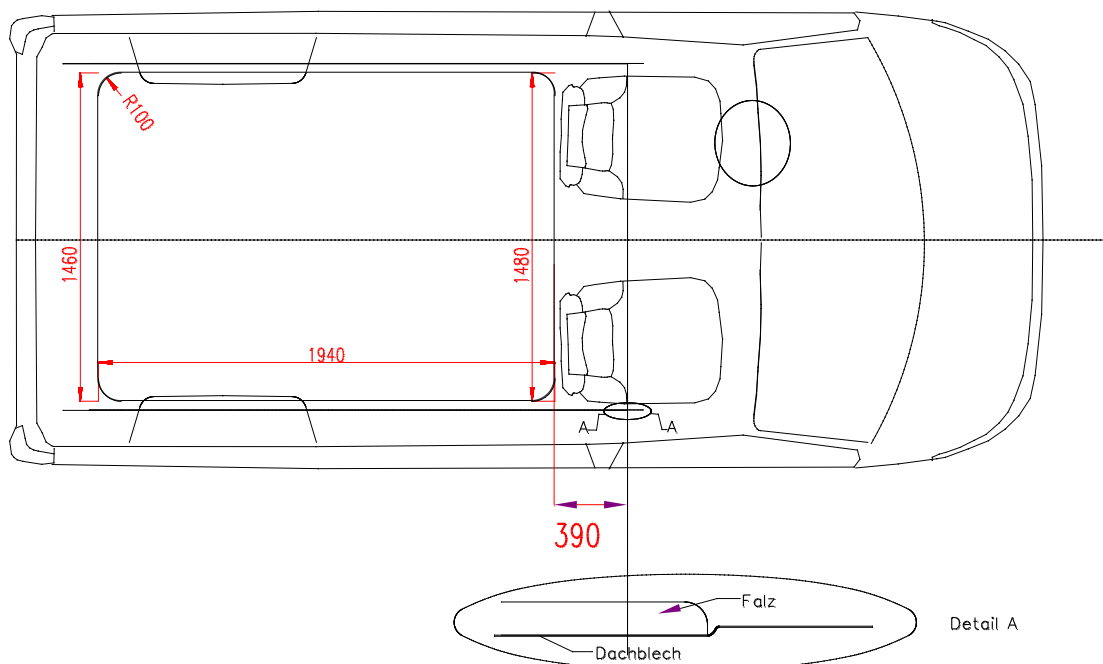

3. Montage Dachverstärkungsrahmen:

- Den Rahmen in den Dachausschnitt einpassen und mit Schraubzwingen festklemmen.
- Die Bohrungen für die Nieten dem Plan entnehmen, mit einem Bohrer 5.1mm bohren.
- Rahmen entfernen, Bohrungen entgraten und Bohrspäne sorgfältigst entfernen.
- Klebeflächen beidseitig (Verstärkungsrahmen zu Karosserie) mit **Sika Aktivator 205** nach Vorschrift (1. Mit Schleifvlies fein anschleifen. 2. Reinigen mit Sika Aktivator 205. Abluftzeit: min. 10 Min. / max. 2 Std.) behandeln.
- Den Rahmen mit Sikaflex bestreichen und wieder einsetzen.
- Den Rahmen mit den Nieten befestigen.
- Das Fahrzeug von den Metallspänen gründlich reinigen.

Tipp: Das austretende Sikaflex sofort entfernen. Überprüfen Sie die wiederhergestellten Originalverbindungen!

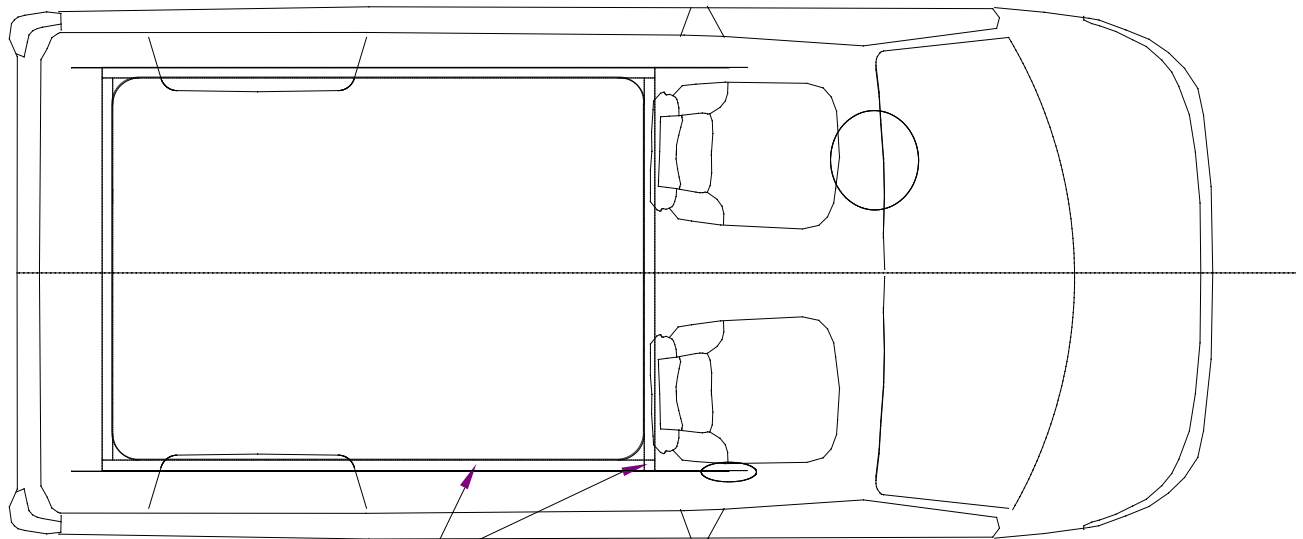

Vierkanthrohrrahmen 40*20*1.5 umlaufend
unter dem Dachblech, vernietet und verklebt
ca. alle 20cm umlaufend vernietet

Sehr geehrter Kunde,
diese Montageanleitung ist das Produkt von Erfahrung, technischer Sachkenntnis und 25 Jahren Erfahrung mit und von unseren Kunden.
Bitte helfen Sie uns weiterhin mit, diese Anleitungen für Sie, den Kunden, in begreiflicher Weise auf dem Stand der Zeit zu halten.
Für Kritik oder Anregungen stehen wir Ihnen rund um die Uhr unter der Faxnr. 06103/481695 dankbar zur Verfügung.

Mit freundlichen Grüßen

Ihr REIMO - Team

REIMO Reisemobilcenter GmbH
Boschring 10 - 63329 Egelsbach