

## Montageanleitung Schlafdach Ford Transit Custom

Modell: Superflach 2-teilig vorne hoch, Art.-Nr. 221150

### Achtung!

Bevor Sie mit den nachfolgend beschriebenen Arbeiten beginnen, sollten Sie die Montageanleitung einmal komplett durchgelesen haben und sich anschließend das benötigte Werkzeug bereitlegen.

Führen Sie die Montage nur in der beschriebenen Reihenfolge durch.

Bei Nichtbeachtung dieser Montageanleitung und Änderungen an Dach, Rahmen und Verschluss-System erlischt jegliche Haftung für entstehende Schäden sowie alle Garantie- und Gewährleistungsansprüche durch und von Reimo.

### Hinweise für den Fahrzeughalter

**Unverzügliche Durchführung und Bestätigung der Änderungsabnahme in Verbindung mit der beigefügten Herstellerbescheinigung / Aufbaurichtlinie.**

Durch die vorgenommene Änderung erlischt die Betriebserlaubnis des Fahrzeuges, wenn nicht unverzüglich die gemäß StVZO § 19 Abs. 3 vorgeschriebene Änderungsabnahme durchgeführt und bestätigt wird oder wenn festgelegte Auflagen nicht eingehalten werden.

Nach der Durchführung der technischen Änderung ist das Fahrzeug unter Vorlage des vorliegenden Teilegutachtens unverzüglich einem amtlich anerkannten Sachverständigen oder Prüfer einer Technischen Prüfstelle oder einem Prüfsingenieur einer amtlich anerkannten Überwachungsorganisation zur Durchführung und Bestätigung der vorgeschriebenen Änderungsabnahme vorzuführen.

### Es werden folgende Werkzeuge und Materialien benötigt:

Bohrmaschine, Stahlbohrer 2.5 mm, 3.0 mm - 10.0 mm, Stichsäge mit Metallsägeblatt, Filzstift, Bandmaß, Kartuschenpistole, Klebeband, Teppichmesser, Nietzange für Stahlniete Ø 5 mm, Nietmutterzange für Nietmutter M6, Metallfeile, 2 Schraubenschlüssel SW 10, Schraubendreher, Schutzbrille, Arbeitshandschuhe, Korrosionsschutzfarbe, 2 Spannzwingen.

- Sikaflex-Entferner Art.-Nr. 294161 oder anderer geeigneter Verdünner.
- Sikaflex-Haftreiniger Art.-Nr. 29415. Schleifvlies oder vergleichbares
- REIMO-Einbaurahmen Art.-Nr. 22114

### Empfohlenes Zubehör:

Schlafdachbett Ar.-Nr. 22115B

# 1 Dachausschnitt

1. Dachhimmel und Anbauteile darunter demontieren.
2. Ausschnitt nach Zeichnung anzeichnen
3. Scheiben und Regenrinne gegen Spanflug mit Folie abkleben
4. Löcher für Stichsägeblatt bohren,
5. Aussägen mit Stichsäge, dabei das Dachblech jeweils mit einer über Eck gelegten Holzleiste gegen herunterfallen sichern.
6. Beim Herunternehmen des Dachblechs Schutzhandschuhe tragen
7. Entgraten, Rostschutz



Abb. 1-1: Dachausschnitt [A0003772]

## 2 Einbau des Metallrahmens

1. Rahmen zum Ausschnitt vermitteln und fixieren
2. Originalgewinde zur Rahmenbefestigung am Fahrzeug überprüfen
3. Verbindungsfläche zwischen Rahmen und Karosserie zur Verklebung vorbereiten: reinigen und primern

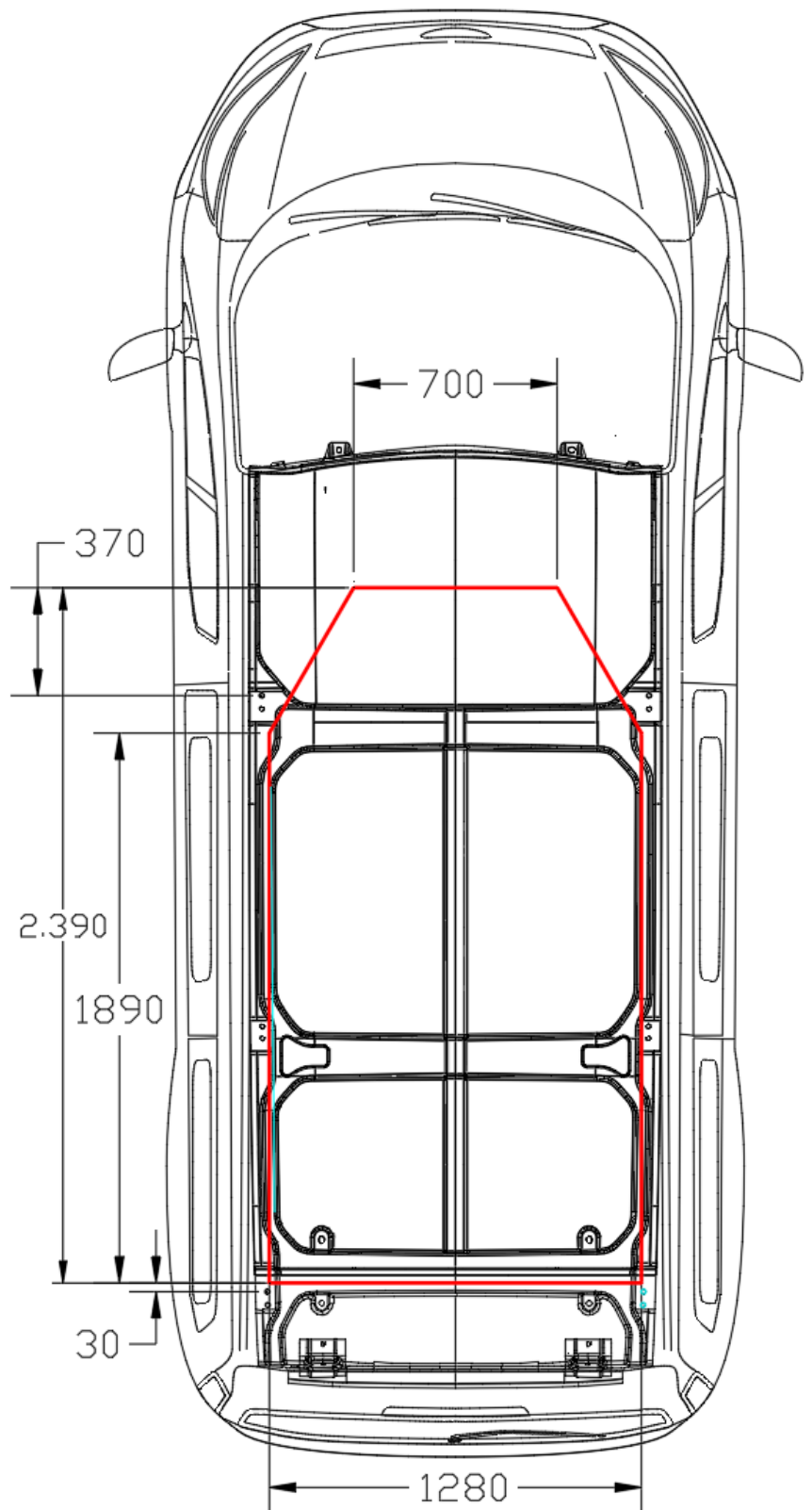

Abb. 2-1: Verklebung des Metallrahmens [A0003772]

4. Rahmen mit Sikaflex einsetzen und verschrauben
5. Übergang vom Rahmen zur Karosserie fein mit Sikaflex abdichten
6. Den Rahmen mit den Adaptern an den Resten der Fahrzeugholme befestigen
7. Hilfsrahmen zur Abstützung des Dachblechs im Fahrerhaus verschrauben und verkleben

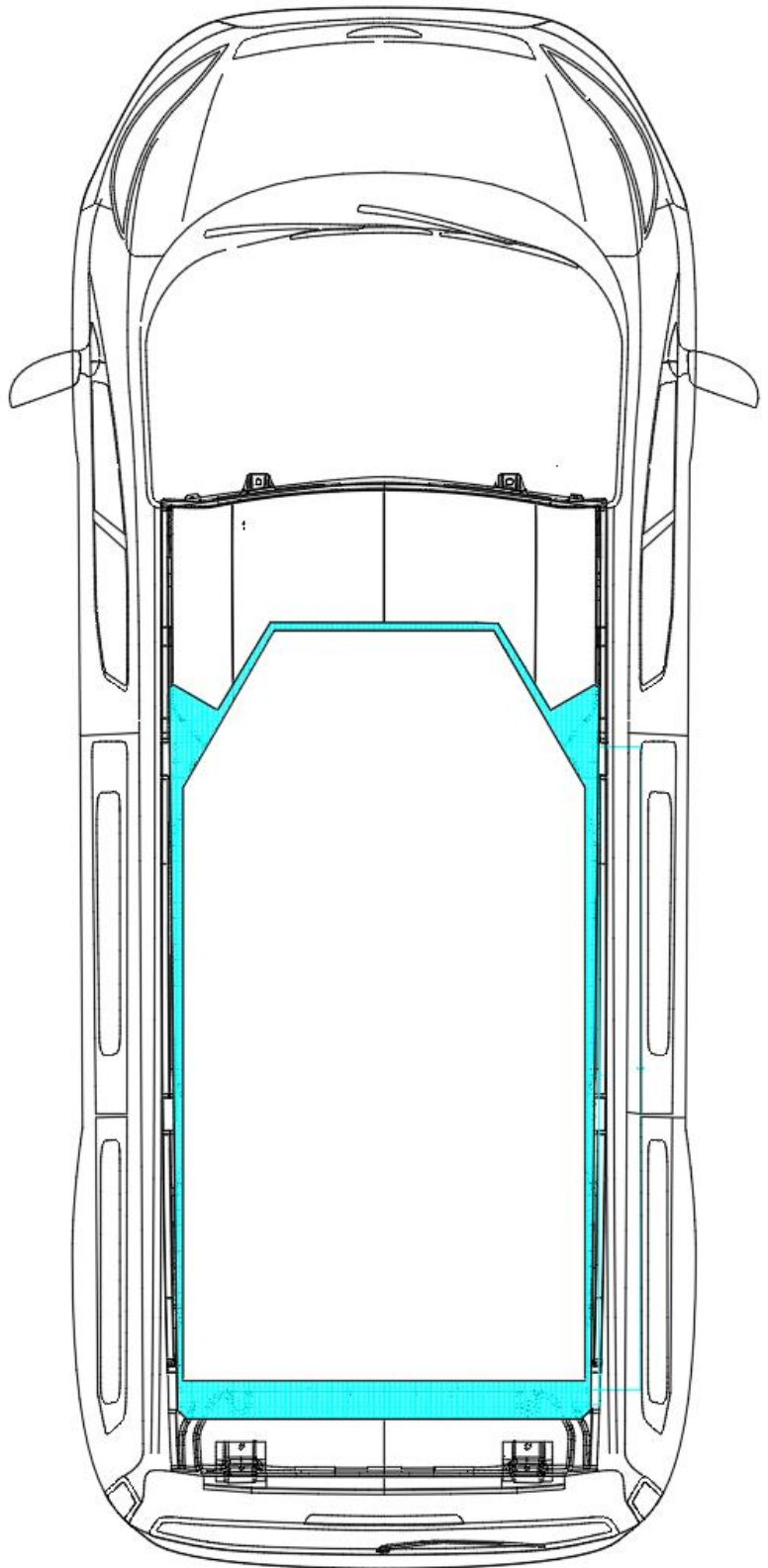

Abb. 2-2: Montage des Metallrahmens [A0003772]

### 3 Zeltbalgvorbereitungen

1. Zeltbalgleisten auf angegebene Maße zuschneiden, positionieren und alle ca 100 mm vorbohren 2,5 mm
2. Späne entfernen deburring

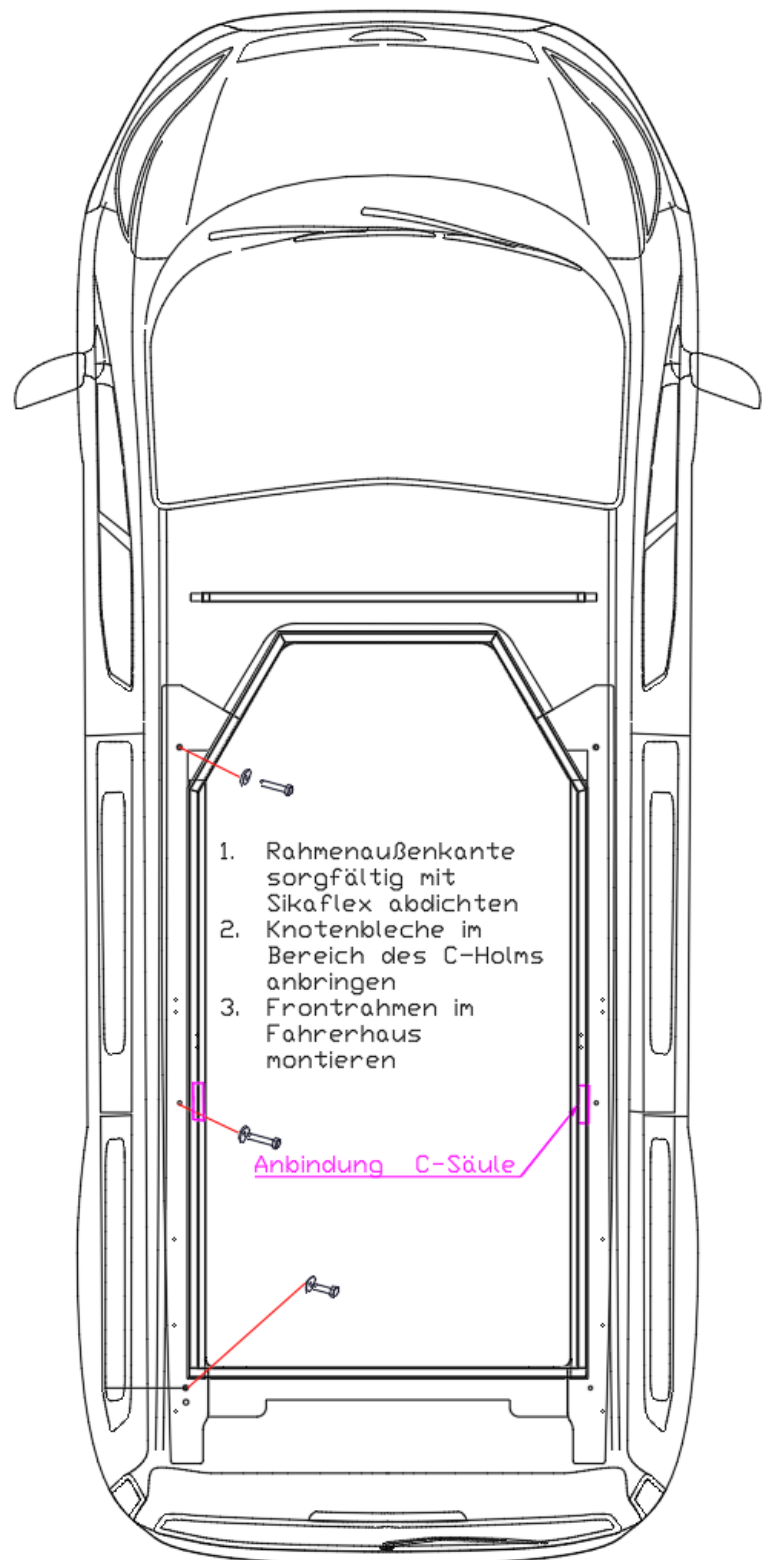

Abb. 3-1: Zeltbalgvorbereitungen [A0003772]

## 4 Montage der Mechanik

1. Dämpferhalter wie dargestellt mit Kugelkopf nach innen montieren
2. Dach auf das Fahrzeug heben und Mechanik wie dargestellt verschrauben
3. Dach vorne anheben und Gasfedern einrasten
4. Dämpferhalter für Dachbett montieren

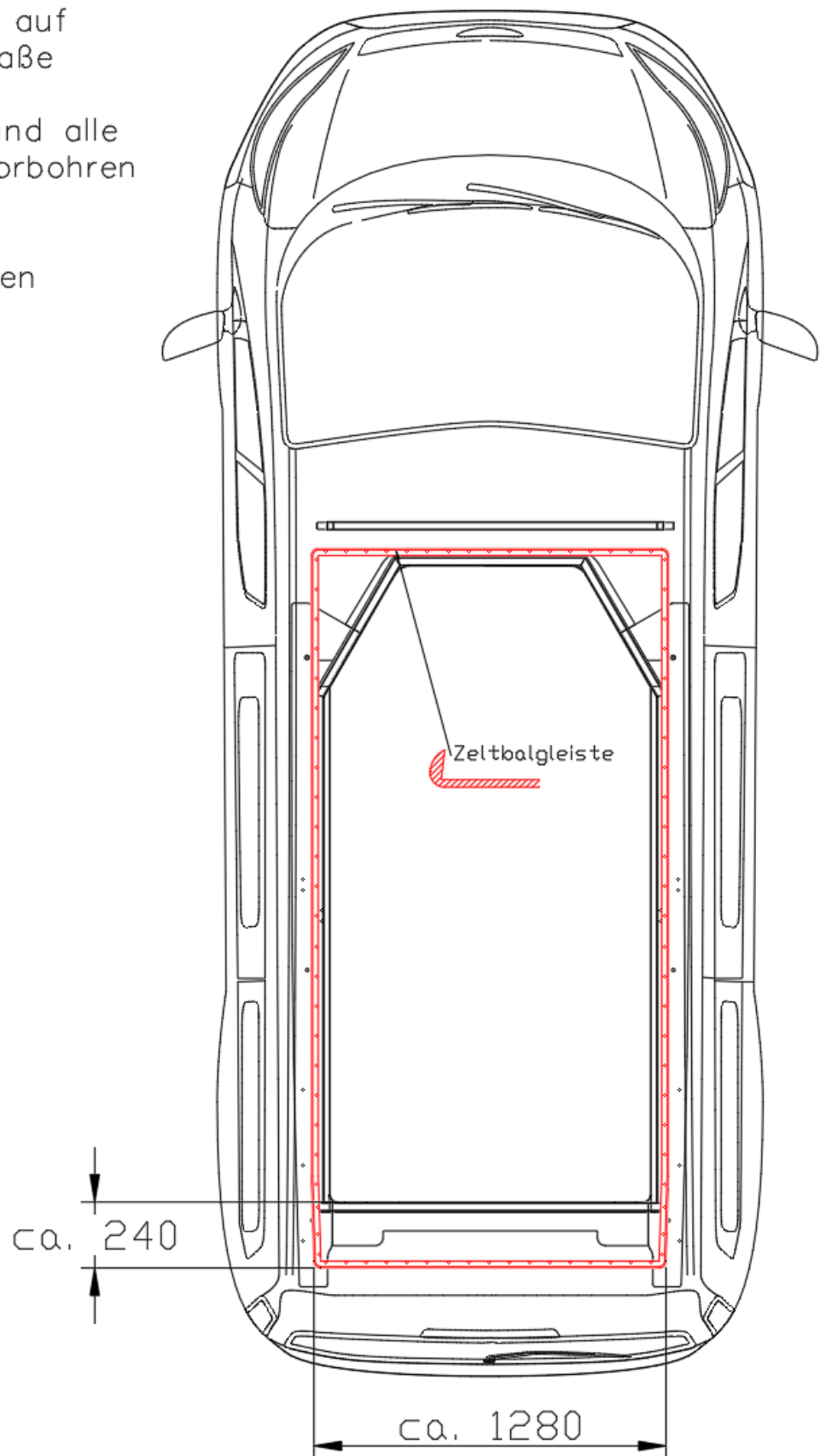

Abb. 4-1: Montage der Mechanik [A0003772]

## 5 Zeltbalgmontage

- Das Schlaufdach vorsichtig aus dem überspannten Bereich der Schlaufdachscheren holen (dabei hinten von Hand das Dach etwas herunterdrücken) und 2-3 Mal zur Hälfte schließen.
- Vor dem Spannen des Zeltbalges das Dach mit Spanngurten etwa 3 cm vor der maximalen Öffnung fixieren. Der Zeltbalg ist so später straff gespannt.
- Alle Reißverschlüsse vor der Montage schließen.
- Die Ecknähte an den Ecken ausrichten und die vordere sowie hintere Zeltbalgleiste mit einer Schraube in der Mitte fixieren.
- Den Zeltbalg ringsum unter die Schienen legen.
- Die Ecken, mit Unterstützung des Handrückens der zweiten Hand, langsam ausspannen.
- Den Zeltbalg von der Front aus nach hinten komplett umlaufend ausspannen.
- Zeltbalg von außen im Bereich zur Karosserie absilikonieren (eine feine Raupe ringsum aufspritzen und diese dann mit einem angefeuchteten Finger als Hohlkehle glätten. Dichtheit kontrollieren. Eventuell die Karosserie vorher mit Klebeband abkleben). Im Bereich der Mechanik benötigt man eine Verlängerung. Diese gelingt am besten mit einem Stück Schlauch und einer weiteren Tülle.
- Nach Aushärtung des Silikons das Restmaterial des Zeltbalgs von innen an der Schiene abschneiden. Die Schnittkanten ebenfalls absilikonieren.

### a) Montage des Zeltbalgs

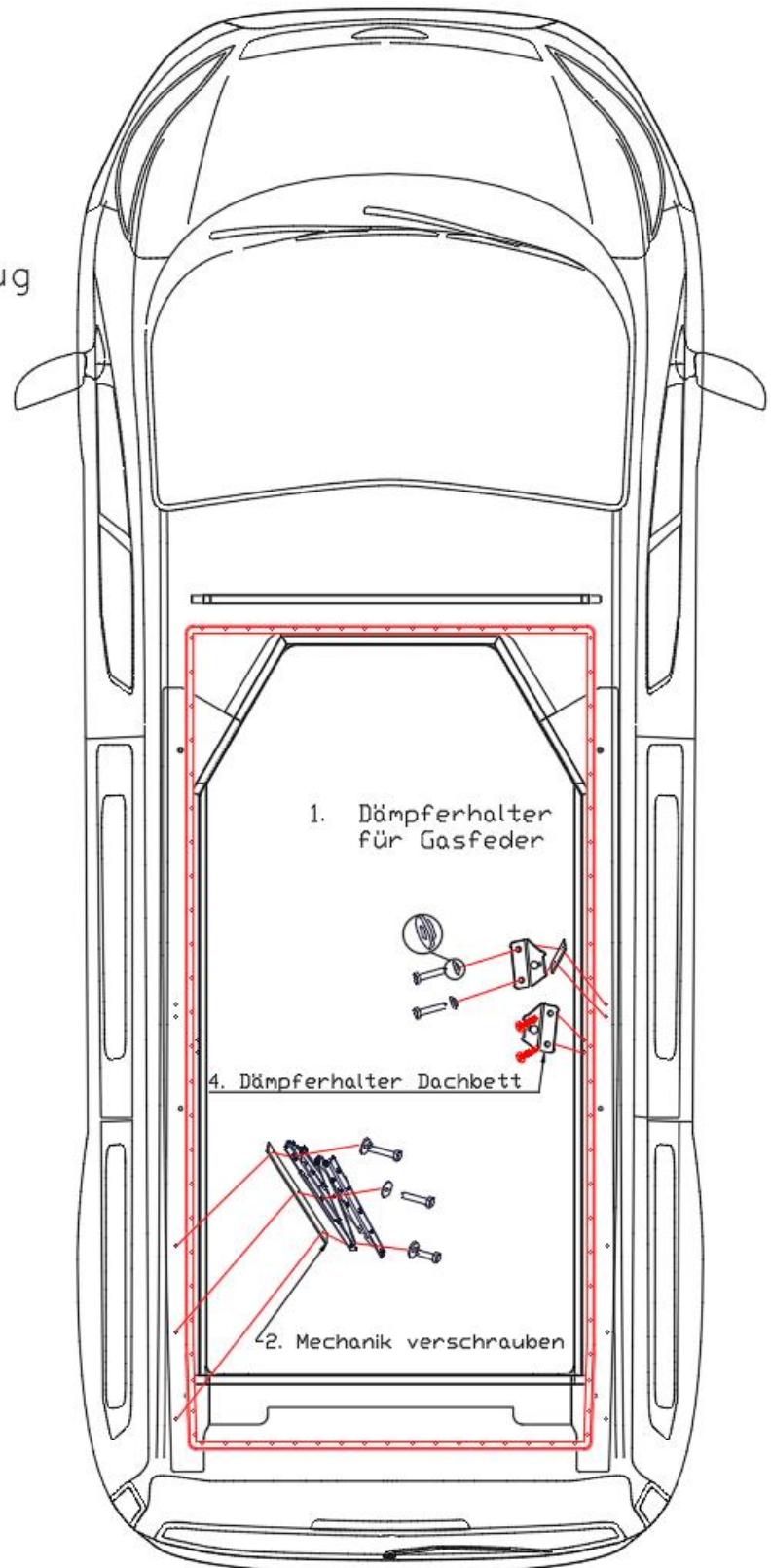
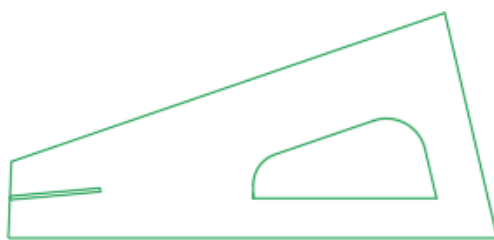
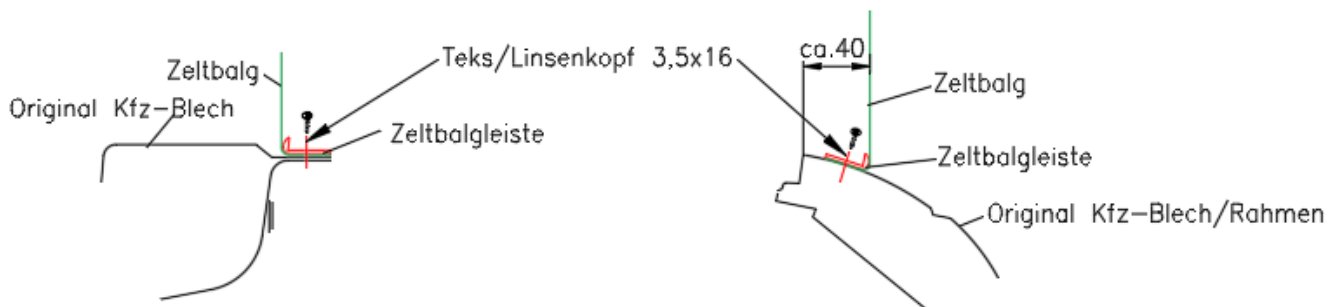

1. Zeltbalg rundum straff montieren!

### b) Mit Silikon abdichten



Abb. 5-1: Zeltbalgmontage [A0003772]

## 6 Montage des Frontspoilers

- Den Frontspoiler auf das Fahrzeug legen und die Passgenauigkeit prüfen. Gegebenenfalls mit einer Feile, einem Fräser oder Winkelschleifer den Spoiler nacharbeiten, bis er rundum gleichmäßig aufliegt.
- Die spätere Dichtnaht (Breite ca. 6 mm) des Außenbereichs sorgfältig auf dem Frontspoiler und dem Fahrzeug mit Klebeband abkleben.
- Den Frontspoiler vom Fahrzeug nehmen und umgedreht auf den Boden legen.
- Schleifen Sie jetzt mit einem Winkelschleifer (mit Gummiteller und Schleifpapier) die Innenseite des Spoilers bis ca. 50 mm oberhalb der Kante an (Schutzbrille und Staubschutzmaske tragen).
- Mit einem Schleifvlies den äußeren Verklebebereich etwas anrauen.
- **Am Fahrzeug:** Rauen Sie ebenso den Lack im Verklebebereich ca. 60 mm breit mit dem Schleifvlies vorsichtig an. Eventuell vorhandene Roststellen müssen sorgfältig entfernt und nachlackiert werden, um später größere Schäden zu vermeiden. Rost führt zu Ablösung des Klebstoffes, der im Laufe der Zeit von den Roststellen unterwandert wird.
- Reinigen Sie anschließend den Frontspoiler und das Fahrzeug im Verklebebereich gründlich.
- Geben Sie großzügige Kleckse Sikaflex auf den Verklebebereich des Frontspoilers über der Windschutzscheibe.
- Positionieren Sie den Spoiler auf dem Fahrzeug und fixieren Sie ihn mit Klebeband. Dieser darf dabei nicht gewaltsam verspannt werden, um Risse zu vermeiden.
- Überquellendes Sikaflex auf der Außenseite sofort entfernen.
- Lassen Sie die Klebeverbindung über Nacht aushärten.

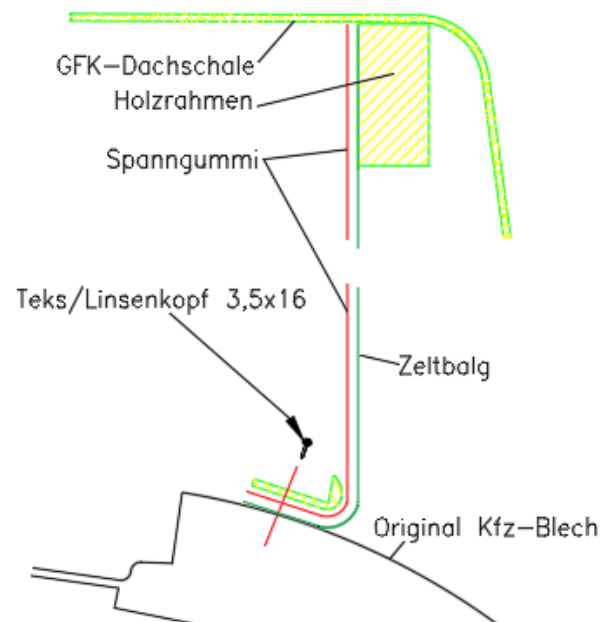
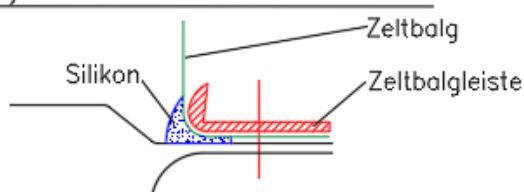

Abb 6-1: Verklebung des Frontspoilers (Abbildung ähnlich)

- Die spätere Dichtnaht (Breite ca. 6 mm) auf der Außenseite mit Klebeband abkleben.
- Die Außenseite des Frontspoilers mit schwarzem Sikaflex 221 verfugen.
- Die Naht mit einem Fugenglätter oder einem Finger in Kombination mit Sika Abglättmittel N oder einer Seifenlauge glattziehen.
- Das Klebeband nach Fertigstellung der Klebenaht sofort entfernen.
- Die Dichtnaht sollte etwa Abb. 6-2 entsprechen.
- Lassen Sie die Klebeverbindung über Nacht aushärten.



Abb. 6-2: Montage des Frontspoilers (Abbildung ähnlich)

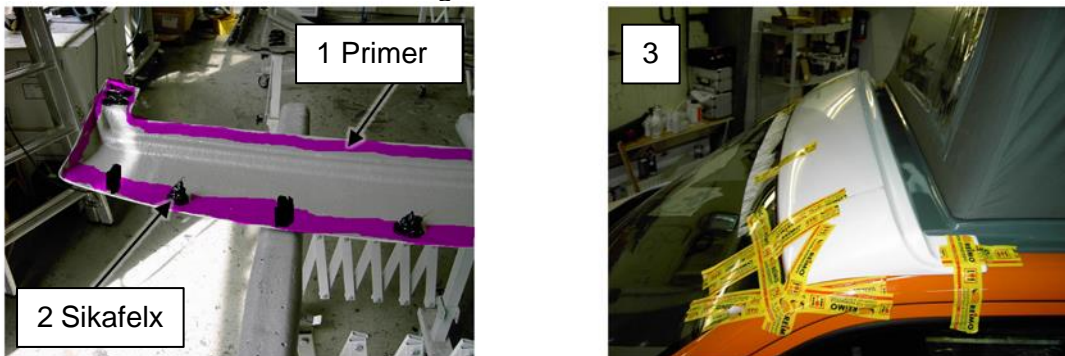

## 7 Montage der Verriegelung

- Das Gurtband entsprechend Abb. 7-1 anbringen und straffziehen: **Die Schnalle (1) muss auf dem Bügel (2) aufliegen!**
- Das mitgelieferte Hinweisschild an eine deutlich erkennbare Stelle des Armaturenbretts anbringen.



Abb. 7-1: Montage der Gurtbandführung [A0003772]

**Achtung: Vergewissern Sie sich vor jedem Fahrtantritt, dass die Gurte ordentlich verzurrt sind und das Dach gleichmäßig geschlossen ist!**

**Die Verschlussgurte sind in regelmäßigen Abständen (mindestens vor jedem großen Urlaub) auf Beschädigungen zu überprüfen.**

**Beschädigte oder eingerissene Gurte sind sofort zu ersetzen.**

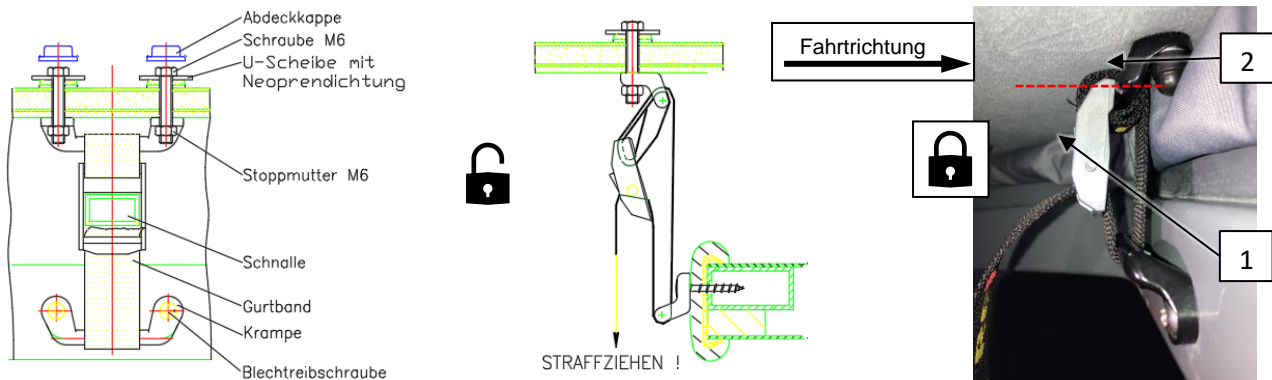
**Wir empfehlen Ihnen zur eigenen Sicherheit, die Gurte alle 5 – 6 Jahre zu erneuern.**

## 8 Montage des Schlafdachbettes

- Am Bett die Dämpferhalter mit dem Kugelkopf nach außen befestigen.
- Das selbstklebende Flauschband im Auflagebereich des Schlafdachbettes auf den Rahmen aufkleben. Es verhindert ein Klappern des Bettes während der Fahrt.
- Das Bett in das Fahrzeug einlegen und bündig nach hinten schieben.
- Das starre Element des Schlafdachbettes mit dem Rahmen verschrauben.
- Dämpfer mit dem Zylinderrohr zum Schlafdachbett einhängen.
- Die Matratze auflegen.

Sehr geehrter Kunde,

diese Montageanleitung ist das Produkt von Erfahrungen, technischer Sachkenntnis und über 30 Jahren Erfahrung mit unseren Kunden.

Bitte helfen Sie weiterhin mit, diese Anleitung für Sie, den Kunden, in begreiflicher Weise auf dem Stand der Zeit zu halten.

Für Kritik oder Anregungen stehen wir Ihnen rund um die Uhr unter der Fax-Nr. 06150 8662395 oder der E-Mailadresse [dachabteilung@reimo.com](mailto:dachabteilung@reimo.com) dankbar zur Verfügung.

Mit freundlichen Grüßen

Ihr REIMO-Team

Reimo Reisemobil-Center GmbH  
Boschring 10 – 63329 Egelsbach

## Einbaubestätigung zur Vorlage bei der Änderungsabnahme

Hiermit bestätigte ich, dass ich das folgende Reimo Schlafdach gemäß der Montagerichtlinie der Firma Reimo Reisemobil-Center GmbH montiert habe.

Dachtyp: Schlafdach superflach 2-teilig, vorne hoch, (Artikel-Nr. 221150\*)

Produktnummer: 221150 (einlaminiert, Frontbereich innen)

Produktionsziffer: .....

---

Fahrzeugtyp: .....

Fahrgestell-Nr.: .....

durch

Name: .....

Vorname: .....

Straße: .....

Wohnort: .....

Datum: ..... Unterschrift: .....

\* = Ausführungsvariante