

Fahrtrichtung

1050

Ansicht oben

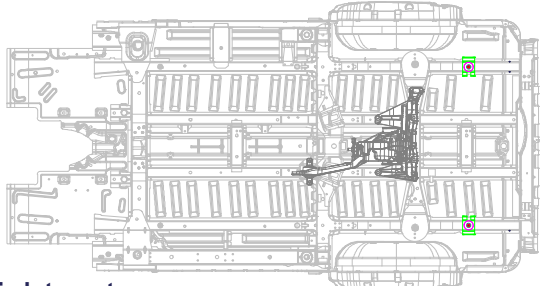

Ansicht unten

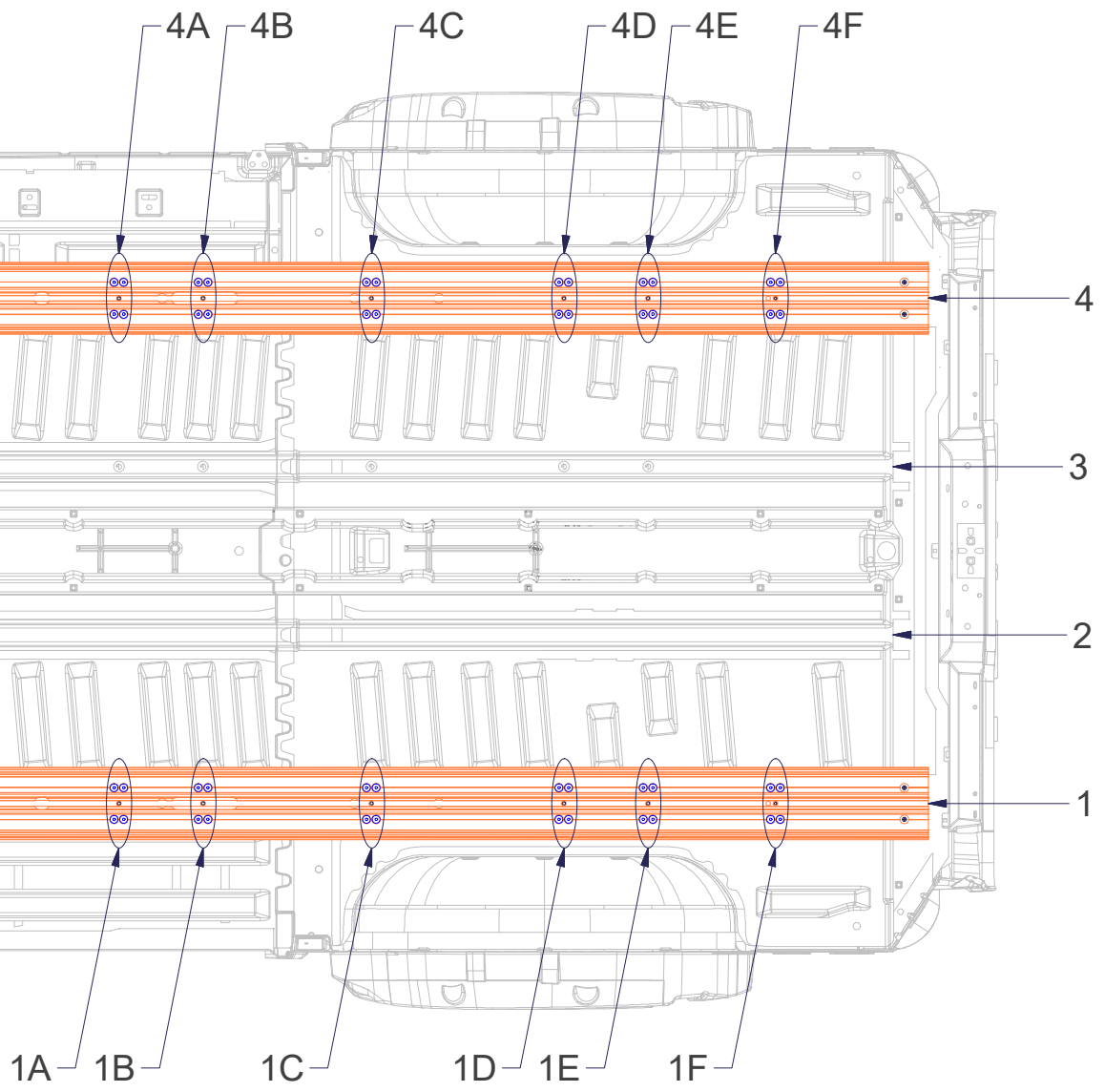

1A=1B=1C=1D=1E=4A=4B=4C=4D=4E
1F=4F (Schnitte auf Blatt 3)

Entwicklung	Konstruktion	Freigegeben	2015-030	Blatt 1 / 4
Sitzbank IV3000	Vito W447		583282 Bodenankbindung MB Vito W447	
Erst Bearb. 04.11.2019	Gepr. 05.11.2019	ABE	V3000 breit geschraubt	
Copyright Remo GmbH, Eggenbach		01		
Änderungen und Irrtümer vorbehalten		G0000291-001-00_01	01	

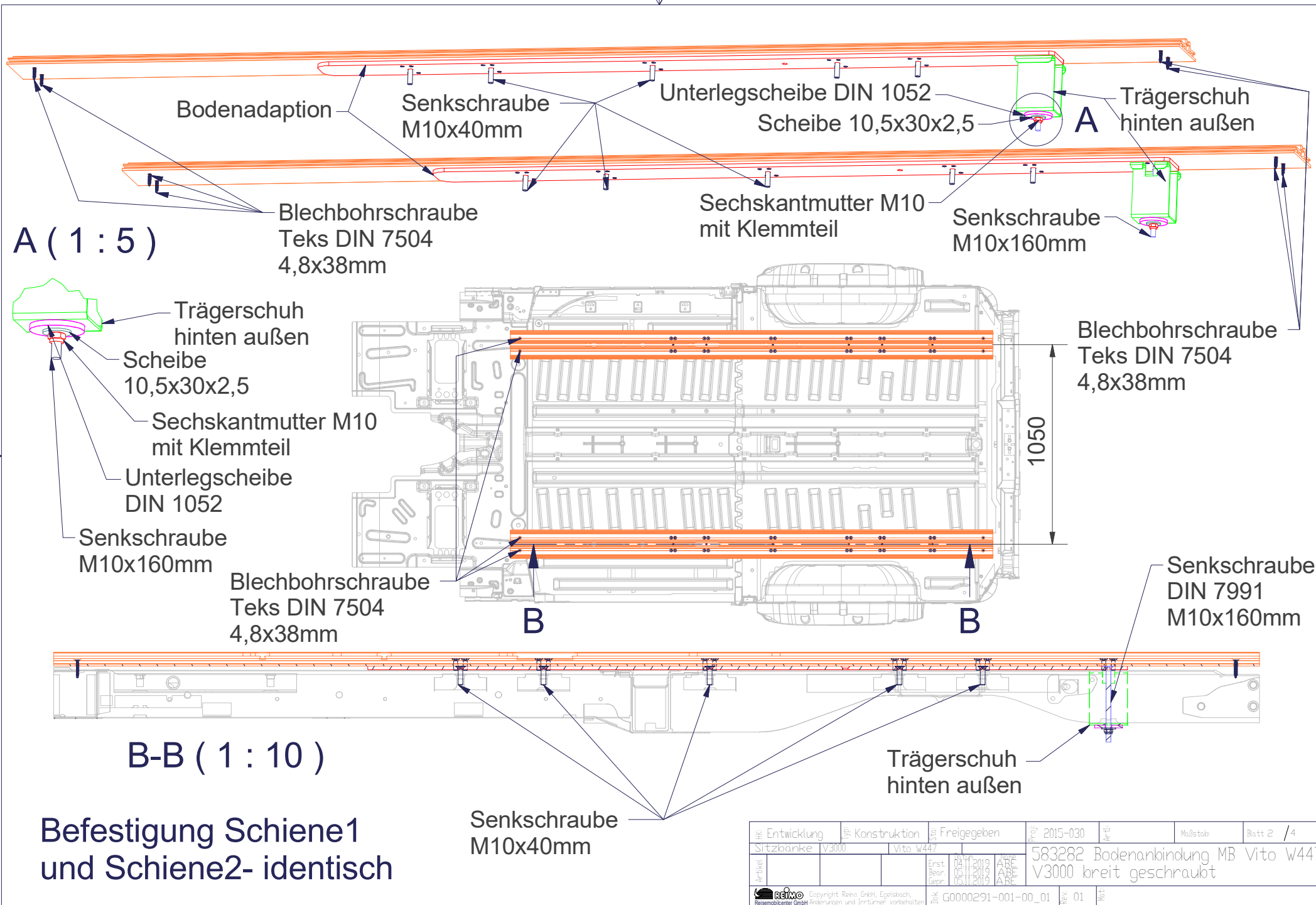

Entwicklung	Konstruktion	Freigegeben	2015-030	Art-Nr.	Maßstab	Blatt 2 / 4
Sitzbanke V3000	Vito W447			583282	Bodenanbindung MB Vito W447	
Art-Nr.		Erst Bearb. 04.11.2019	05.11.2019	05.11.2019	V3000 breit geschraubt	
Copyright Remo GmbH, Egelssbach		G0000291-001-00_01		01	MB	

4A-4A (1 : 3)

Senkschraube
M8x25mm

E-E (1 : 10)

Senkschraube
M10x40mm

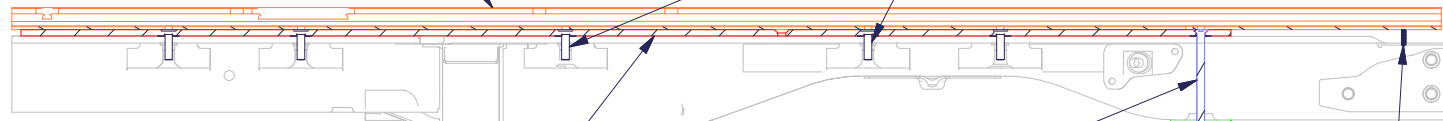
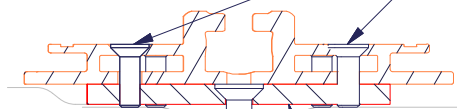

Bodenadaption

Bodenadaption

Senkschraube
M10x40mm

Senkschraube
DIN 7991
M10x160mm

Blechbohrschraube
Teks DIN 7504 4,8x38mm

Fahrtrichtung

1F-1F (1 : 3)

Bodenadaption

Senkschraube
M8x25mm

Trägerschuh
hinten außen

Senkschraube
DIN 7991
M10x160mm

Unterlegscheibe
DIN 1052

Stopfmutter
ISO 7042 M10

Scheibe 10,5x30x2,5

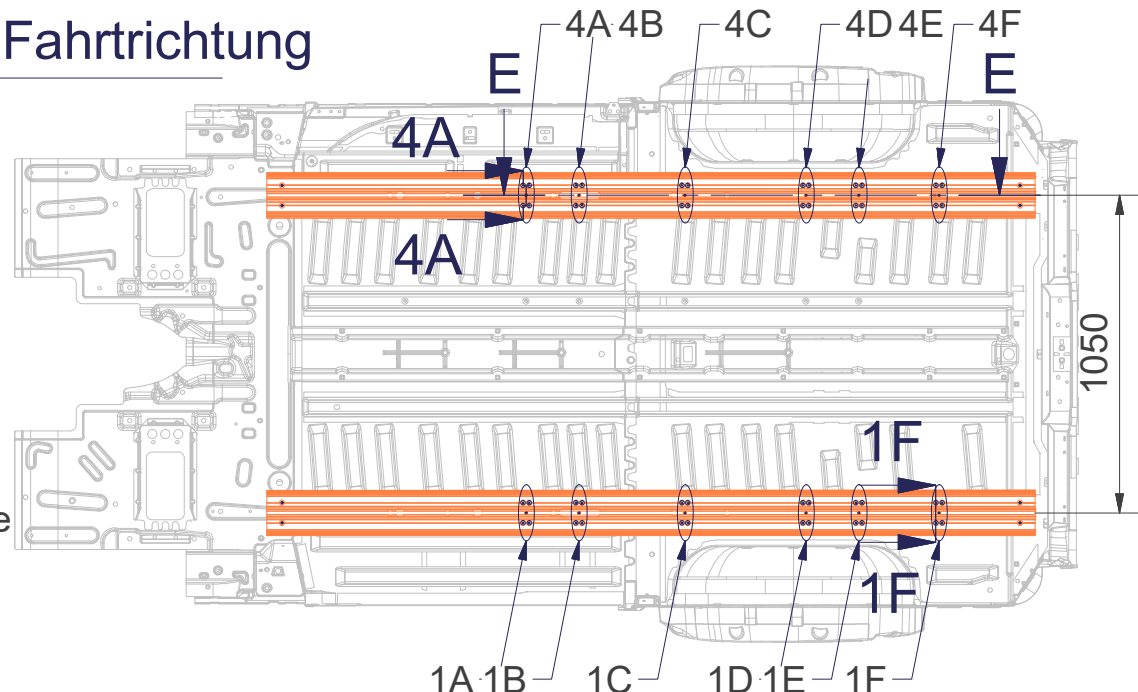

Entwicklung	Konstruktion	Freigegeben	2015-030	Maßstab	Blatt 3 / 4
Sitzbank	V3000	Vito W447	583282 Bodenankbindung MB Vito W447 V3000 breit geschraubt		
Erst Bearb.	04.11.2019	ABE			
Gepr.	05.11.2019	ABE			
G0000291-001-00_01			01		

Copyright Remo GmbH, Egelstach, Reismobiliar GmbH Änderungen und Irrtümer vorbehalten

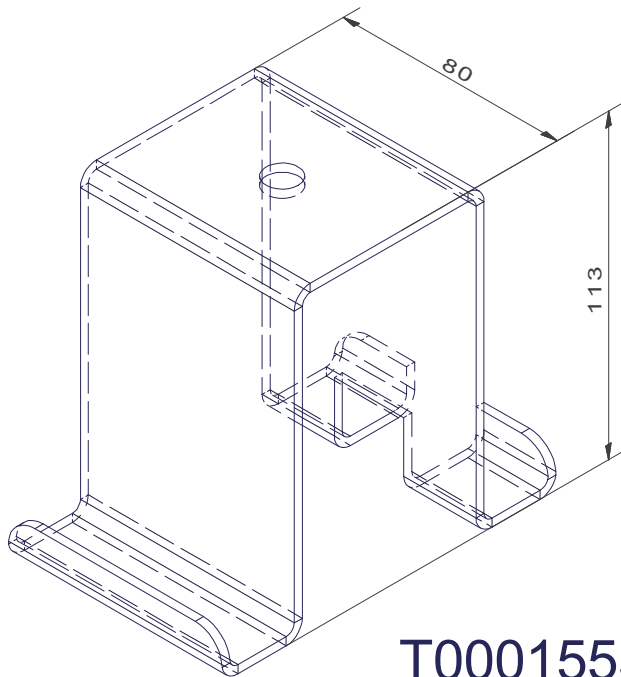

T0001555-001_01

Stückliste Montagesatz #583282

OBJEKT	ANZAHL	BEZEICHNUNG	BAUTEILNUMMER	KOMMENTAR
2	2	Bodenadaption für Grizzly Schienen	T0001302-001_01	separater Artikel #58327
3	2	Trägerschuh hinten außen	T0001555-001_01	
4	2	Unterlegscheibe DIN 1052 14x58x6	T0001517-001_00	
5	2	Senkschraube M10x160mm	T0001632-001_00	
6	10	Senkschraube M10 x 40	ISO 10642 - M10	
7	48	Senkschraube M8 x 25	ISO 10642 - M8	
8	2	Unterlegscheibe 10,5x30x2,5	DIN 9021 - 10,5	
9	2	Sechskantmutter M10 mit Klemmteil (Ganzmetallmutter)	ISO 7042 - M10	
11	8	Blechbohrschraube Teks DIN 7504 4,8x38mm	T0001675-001_00	

HK	Entwicklung	SK	Konstruktion	LF	Freigegeben	Proj	2015-030	Maßstab	Blatt 4 / 4
Artikel	Sitzbänke V3000		Vito W447			583282 Bodenanbindung MB Vito W447 V3000 breit geschraubt			
Erst	04.11.2019	ABF							
Revis	05.11.2019	ABF							
Gepr	05.11.2019	ABF							
Copyright	© 2019 Resiwo. Copyright Resiwo GmbH. Egelstach, Resiwo Center GmbH. Änderungen und Irrtümer vorbehalten.								
Proj	G0000291-001-00_01	Rev	01	Mod					