

# MOUNTING INSTRUCTION MONTAGEANLEITUNG INSTRUCTIONS DE MONTAGE ISTRUZIONI DI MONTAGGIO

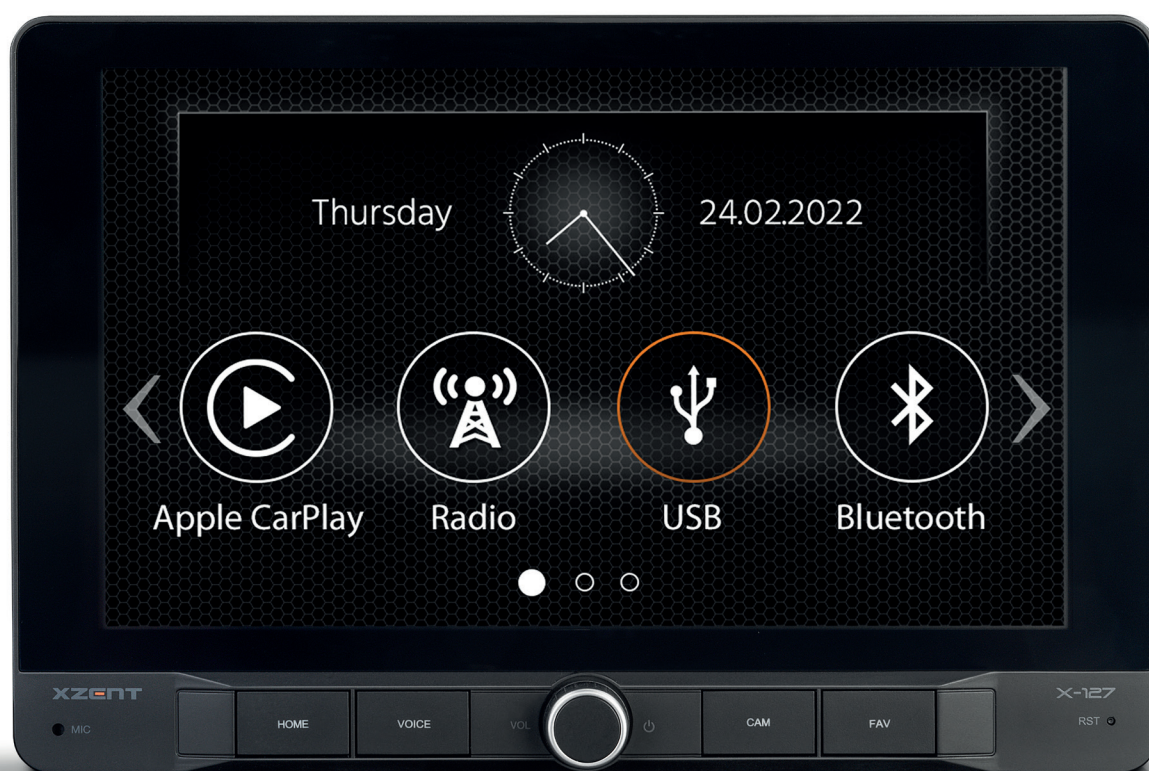

**XZENT** X-127



1-DIN DAB+ Infotainer with adjustable 9-inch display  
1-DIN DAB+ Infotainer mit einstellbarem 9 Zoll Display  
Infotainer 1-DIN DAB+ avec écran réglable de 9 pouces  
Infotainer 1-DIN DAB+ con display da 9 pollici regolabile

## BEFORE YOU BEGIN

- Consult a Qualified technician to obtain instructions. XZENT always recommends professional installation.
- Disconnect the negative battery terminal.
- The X-127 comes pre-mounted for the installation into standard 1DIN dash boards
- In case of depth adjustments of the display, please see chapter <<customize depth of display>>

## NOTE:

Most vehicles requires an installation kit, wiring harness and/or antenna adapters (which are sold separately) to properly install the head unit in a given vehicle.

## PACKAGE CONTENT

No	Articel
1	Main unit
2	1-DIN mounting bracket (pre-mounted)
3	Release keys for main unit
4	Trim frame (pre-mounted)
5	20 pin main power harness (Connector A)
6	24 pin AV harness (Connector B)
7	External microphone with 1/8" (3.5mm) male jack connector
8	GPS antenna with 3m cable (SMA angled connector)
9	Self-adhesive 3M pad for GPS antenna bottom
10	FM antenna adapter ISO / DIN
11	Parking brake cable 100 cm
12	USB cable for Apple Carplay (Port 1, gray)
13	USB cable (Port 2, black)
14	3 sets of covers (each set, 2 parts for left and right side) for default and 2 optional depth setups.
15	Device manual
16	Serial number pass key card

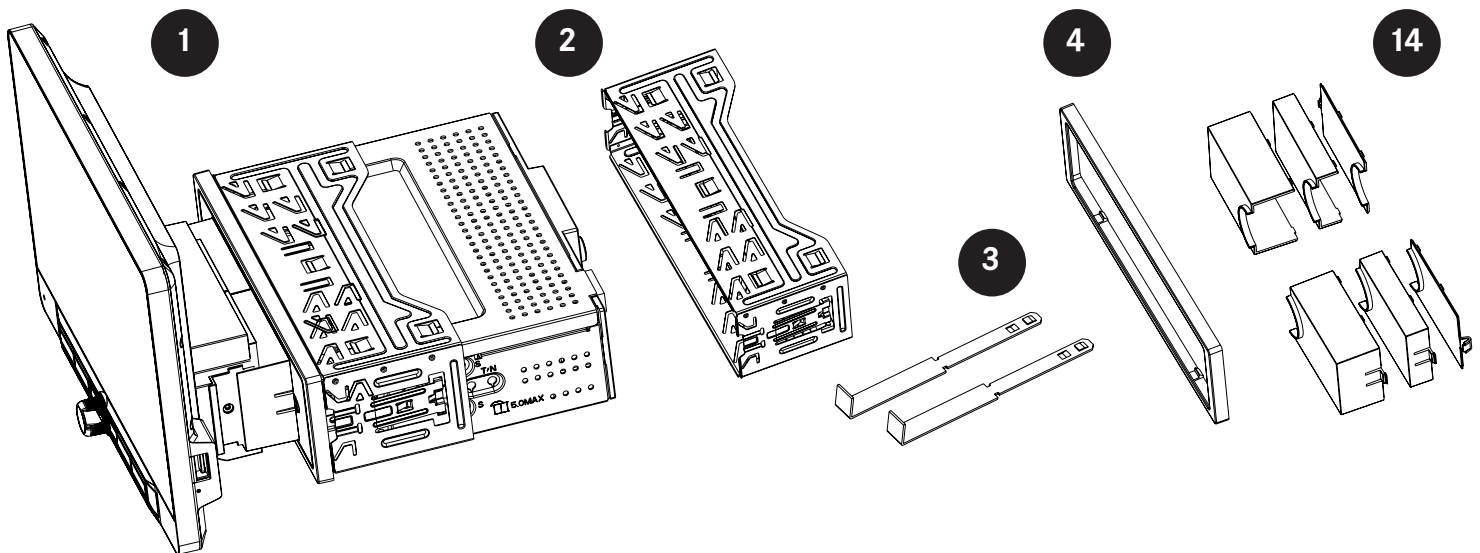

## REQUIRED TOOLS

Vehicle specific

## BEVOR SIE BEGINNEN

- Wenden Sie sich an einen autorisierten Techniker, um Anweisungen zu erhalten. XZENT empfiehlt immer eine professionelle Installation.
- Klemmen Sie den Minuspol der Batterie ab.
- Das X-127 wird vormontiert für den Einbau in Standard 1DIN Armaturenbretter geliefert.
- Falls Sie das Display in der Tiefe verstellen möchten, lesen Sie bitte das Kapitel <<Anpassung der Tiefe des Displays>>

## HINWEIS:

Für die meisten Fahrzeuge sind ein Einbausatz, ein Kabelbaum und/oder Antennenadapter erforderlich (separat erhältlich) um das Hauptgerät ordnungsgemäß im Zielfahrzeug zu installieren.

## LIEFERUMFANG

Nr.	Artikel
1	Hauptgerät
2	1-DIN-Montagehalterung (vormontiert)
3	Hauptgerät Entriegelungsschlüssel
4	Trimmlende (vormontiert)
5	20 Pin Hauptstromkabel (Anschluss A)
6	24 Pin AV-Kabelbaum (Anschluss B)
7	Externes Mikrofon mit 1/8" (3,5 mm) Klinkenstecker
8	GPS-Antenne mit 3 m Kabel (SMA-Winkelstecker)
9	Selbstklebendes 3M-Pad für GPS-Antennenboden
10	FM-Antennenadapter ISO / DIN
11	Handbremskabel 100 cm
12	USB-Kabel für Apple Carplay (Anschluss 1, grau)
13	USB-Kabel (Anschluss 2)
14	3 Sätze Abdeckungen (jeder Satz 2 Teile für die linke und rechte Seite) für die Standard- und 2 optionale Tiefeneinstellungen.
15	Gerätebedienungsanleitung
16	Seriennummer Passkey Karte

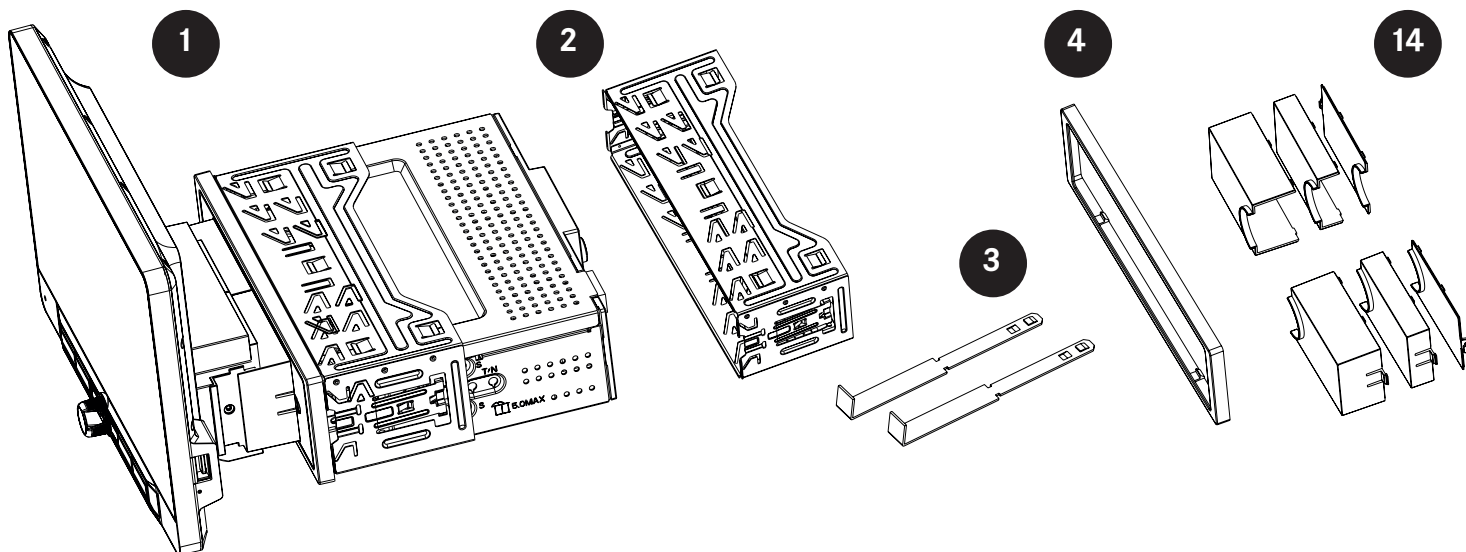

## BENÖTIGTES WERKZEUG

Fahrzeugabhängig

## AVANT DE COMMENCER

- Consultez un technicien Qualified pour obtenir des instructions. XZENT recommande toujours une installation professionnelle.
- Débranchez la borne négative de la batterie.
- Le X-127 est livré prémonté pour être adapté aux tableaux de bord standard 1DIN.
- En cas de réglage de la profondeur de l'écran, veuillez consulter le chapitre <<personnaliser la profondeur de l'écran>>.

### Remarque :

La plupart des véhicules nécessitent un kit d'installation, un faisceau de câbles et/ou un adaptateur d'antenne (tous vendus séparément) pour installer correctement l'unité principale sur le véhicule.

## CONTENU DE L'EMBALLAGE

No	Articel
1	unità principale
2	Staffa di montaggio 1-DIN (premontata)
3	Chiavi di rilascio dell'unità principale
4	Staffa di rifinitura (premontata)
5	Cablaggio di alimentazione principale a 20 pin (connettore A)
6	Cablaggio AV a 24 pin (connettore B)
7	Microfono esterno con connettore jack maschio da 1/8" (3,5 mm)
8	Antenna GPS con 3 metri di cavo (connettore SMA angolato)
9	Pad autoadesivo 3M per il fondo dell'antenna GPS
10	Adattatore antenna FM ISO / DIN
11	Cavo del freno di stazionamento 100 cm
12	Cavo USB per Apple Carplay (porta 1, gris)
13	Cavo USB (Porta 2, noir)
14	3 set di coperture (ogni set, 2 parti per il lato destro e sinistro) per configurazioni di profondità predefinite e 2 opzionali.
15	Manuale del dispositivo
16	Scheda chiave per il passaggio del numero di serie

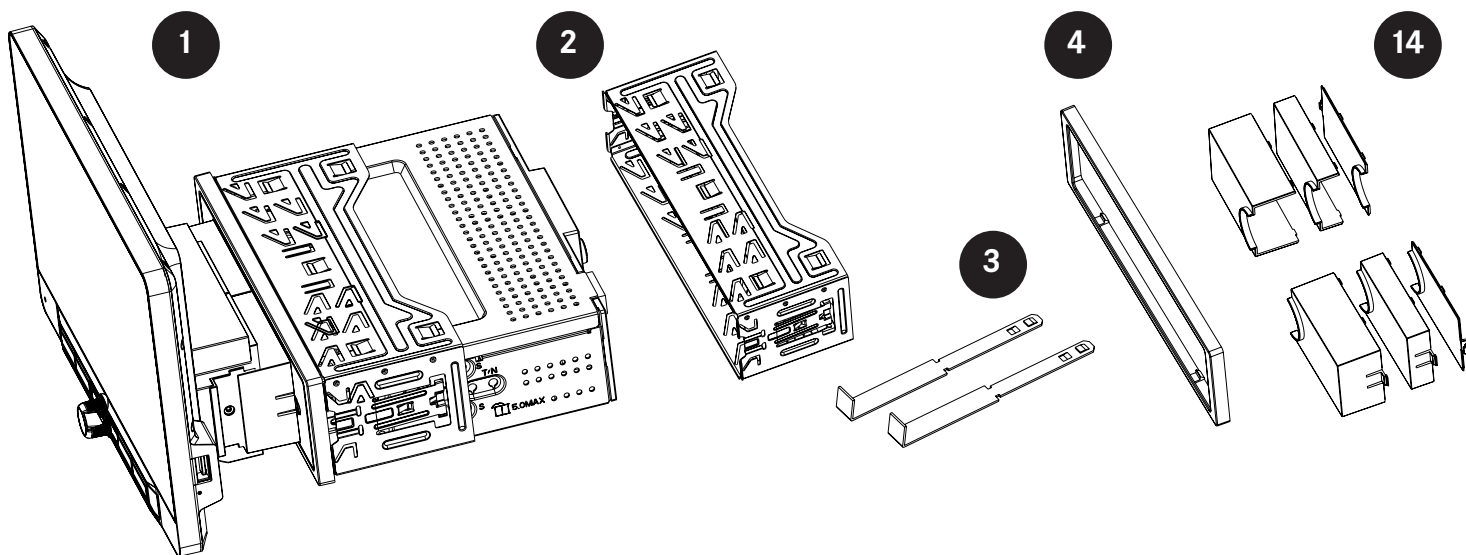

## OUTILS REQUIS

Spécifique au véhicule

## PRIMA DI INIZIARE

- Consultare un tecnico Quailified per le istruzioni. XZENT raccomanda sempre un'installazione professionale.
- Scollegare il terminale negativo della batteria.
- L'X-127 viene fornito premontato per essere montato su cruscotti standard 1DIN
- In caso di regolazione della profondità del display, vedere il capitolo <<personalizzare la profondità del display>>.

### Nota:

La maggior parte dei veicoli richiede un kit di installazione, un cablaggio e/o un adattatore per antenna (tutti venduti separatamente) per installare correttamente l'unità principale sul veicolo.

## CONTENUTO DEL PACCHETTO

No	Articel
1	unità principale
2	Staffa di montaggio 1-DIN (premontata)
3	Chiavi di rilascio dell'unità principale
4	Staffa di rifinitura (premontata)
5	Cablaggio di alimentazione principale a 20 pin (connettore A)
6	Cablaggio AV a 24 pin (connettore B)
7	Microfono esterno con connettore jack maschio da 1/8" (3,5 mm)
8	Antenna GPS con 3 metri di cavo (connettore SMA angolato)
9	Pad autoadesivo 3M per il fondo dell'antenna GPS
10	Adattatore antenna FM ISO / DIN
11	Cavo del freno di stazionamento 100 cm
12	Cavo USB per Apple Carplay (porta 1, grigio)
13	Cavo USB (Porta 2, nero)
14	3 set di coperture (ogni set, 2 parti per il lato destro e sinistro) per configurazioni di profondità predefinite e 2 opzionali.
15	Manuale del dispositivo
16	Scheda chiave per il passaggio del numero di serie

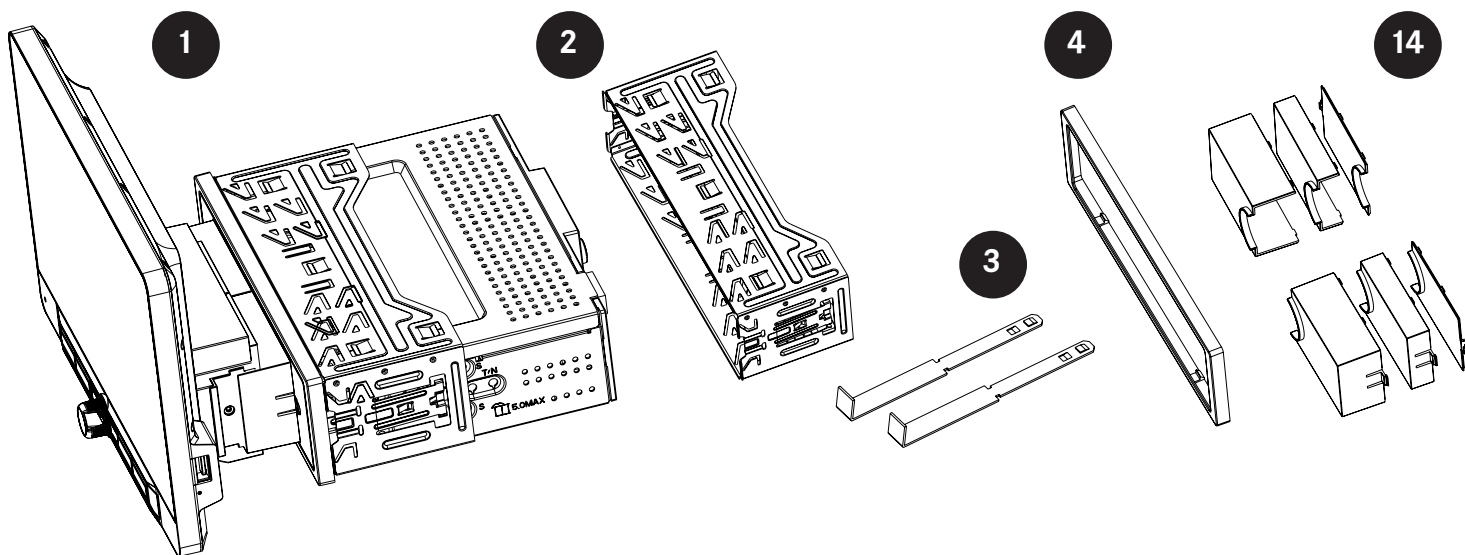

## STRUMENTI RICHIESTI

Specifico del veicolo

## EN STANDARD 1-DIN DASH BOARD INSTALLATION

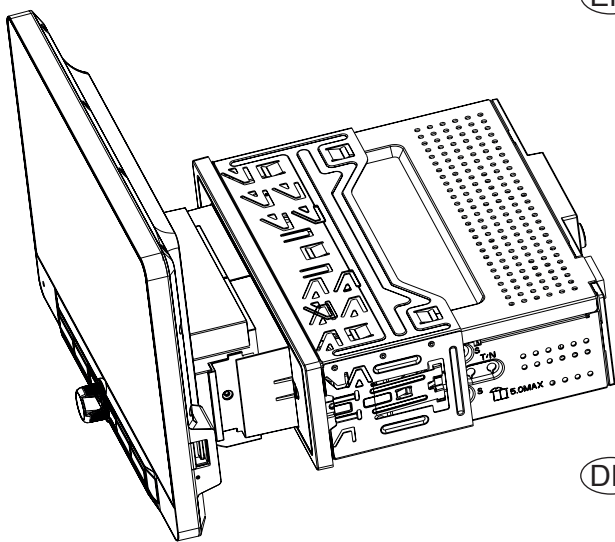

### Remark:

Depth adjustment of the Display requires partial disassembly and adjustment of the ex-works standard mounting setup. This should be done before mounting the device into the dashboard. See the separate section for this.

If no display depth adjustment has to be done, proceed with the standard installation. Remove the 1-DIN mounting bracket (No. 3) from the main unit and install it into the dash kit (sold separately) or the dash opening. Bend the tabs to secure the mounting bracket firmly in place.

Connect all necessary wires to XZENT device, with your vehicle specific setup (may depend on your vehicle, your optional audio equipment and preferences). Slide the XZENT main unit into the mounting bracket to lock it in place.

Cover the adjustment mechanism with the corresponding flush cover No.14, with default setup 0mm (see picture).

## DE STANDARD EINBAU FÜR 1-DIN

### Bemerkung:

Die Tiefeneinstellung des Displays erfordert eine teilweise Demontage und Anpassung der ab Werk voreingestellten Standardhalterung. Dies sollte vor dem Einbau des Geräts in das Armaturenbrett erfolgen. Beachten Sie den separaten Abschnitt hierzu, falls erforderlich.

Wenn keine Tiefeneinstellung des Displays vorgenommen werden muss, fahren Sie mit dem Standardeinbau fort.

Nehmen Sie die 1-DIN Montagehalterung (Nr. 3) vom Hauptgerät ab und bringen Sie sie am Armaturenbrettsatz (separat erhältlich) oder an der Armaturenbrettöffnung an. Biegen Sie die Laschen um, um die Montagehalterung im Schacht zu fixieren. Schließen Sie alle erforderlichen Kabel an das XZENT-Gerät an und richten Sie es fahrzeugspezifisch ein (dies kann von Ihrem Fahrzeug und der optionalen Audioausrüstung abhängen). Schieben Sie das XZENT-Hauptgerät in die Halterung, um es zu fixieren.

Decken Sie den Einstellmechanismus mit der entsprechenden bündigen Abdeckung (Flush) Nr.14 ab, mit der Voreinstellung 0mm (siehe Abbildung).

## FR INSTALLATION PAR DÉFAUT SUR LE TABLEAU DE BORD 1-DIN

### Remarque :

Le réglage de la profondeur de l'écran nécessite un démontage partiel et un ajustement du montage standard. Ceci doit être fait avant de monter l'appareil sur le tableau de bord. Reportez-vous à la section séparée à ce sujet si nécessaire.

Si aucun réglage de la profondeur de l'écran ne doit être effectué, procédez à l'installation standard.

Retirez le support de montage 1-DIN (n° 3) de l'unité principale et installez-le sur le kit de tableau de bord (vendu séparément) ou sur l'ouverture du tableau de bord. Pliez les languettes pour fixer le support de montage fermement en place.

Connectez tous les fils nécessaires à l'appareil XZENT, avec la configuration spécifique à votre véhicule (peut dépendre de votre véhicule, de votre équipement audio en option et de vos préférences).

Faites glisser l'unité principale XZENT dans le support de montage pour la verrouiller en place.

Couvrez le mécanisme de réglage avec le couvercle affleurant correspondant No14, avec un défaut de 0mm (voir image).

## IT INSTALLAZIONE PREDEFINITA AL CRUSCOTTO 1-DIN

### Nota:

La regolazione della profondità del display richiede uno smontaggio parziale e la regolazione del montaggio standard. Questo dovrebbe essere fatto prima di montare il dispositivo nel cruscotto. Fare riferimento alla sezione separata su questo se necessario.

Se non è necessario regolare la profondità del display, procedere con l'installazione standard. Rimuovere la staffa di montaggio 1-DIN (No. 3) dall'unità principale e installarla sul kit del cruscotto (venduto separatamente) o sull'apertura del cruscotto. Piegarle le linguette per fissare saldamente la staffa di montaggio in posizione.

Collegare tutti i fili necessari al dispositivo XZENT, con la configurazione specifica del veicolo (può dipendere dal veicolo, dall'attrezzatura audio opzionale e dalle preferenze). Far scorrere l'unità principale XZENT nella staffa di montaggio per bloccarla in posizione.

Coprire il meccanismo di regolazione con il corrispondente coperchio a filo n. 14, con un valore predefinito di 0mm (vedi foto).

## ADJUSTMENT OF THE DISPLAY POSITION

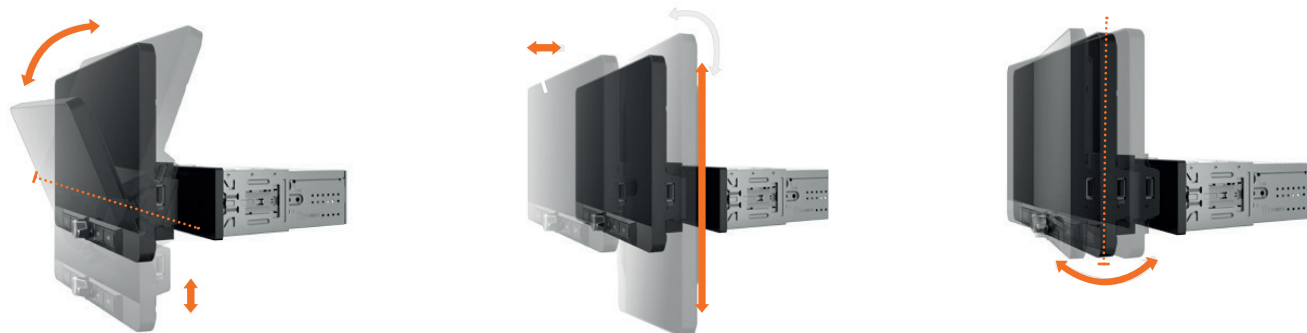

### EN) ADJUSTMENT OF THE DISPLAY POSITION (VERTICAL HEIGHT, HORIZONTAL VIEWING ANGLE AND TILT).

The display of the X-127 can be adjusted vertically in height as well as in viewing angle and tilt.

#### Note:

- Adjustments to the display should not be made while driving.
- Observe the safety instructions of the vehicle. Also pay attention to the accessibility of buttons such as warning lights or air outlets.
- The display should always be held with both hands „parallel“ (left and right centered) to adjust it.
- The X-127 should be firmly mounted.

#### Viewing angle adjustment and tilt:

Grasp the display at the center of the left and right edges and push with one hand and pull with the other to adjust the viewing angle. For the tilt angle, perform a tilting motion away from or toward yourself with both hands.

#### Height adjustment:

Grasp the center of the display at the left and right edges and slide the display up or down.

Depth adjustment requires partial disassembly and adjustment of the standard mounting. Pay attention to the separate section explaining this.

### DE) EINSTELLUNG DER DISPLAY POSITION (VERTIKALE HÖHE, HORIZONTALER BLICKWINKEL UND NEIGUNG).

Das Display des X-127 lässt sich vertikal in der Höhe sowie im Blickwinkel und der Neigung einstellen.

#### Hinweis:

- Einstellungen am Display sollten nicht während der Fahrt vorgenommen werden.
- Beachten Sie die Sicherheitsrelevanten Hinweise des Fahrzeuges. Achten Sie auch auf Zugänglichkeit von Tasten wie Warnblinker oder Luftauslässen.
- Das Display sollte immer mit beiden Händen „parallel“ (links und rechts mittig) angefasst werden um es zu verstellen.
- Das X-127 sollte fest montiert sein.

#### Blickwinkel Anpassung und Neigung:

Fassen Sie das Display am linken und rechten Rand mittig an und drücken mit der einen Hand und ziehen mit der anderen Hand um den Blickwinkel einzustellen. Für den Neigungswinkel führen Sie mit beiden Händen eine Kippbewegung von sich weg oder zu sich hin aus.

#### Höhenverstellung

Fassen Sie das Display am linken und rechten Rand mittig an und schieben Sie das Display nach oben oder unten.

Die Tiefeneinstellung benötigt eine Teildemontage und Anpassung der Standardbefestigung. Beachten Sie hierzu den gesonderten Abschnitt.

### FR) RÉGLAGE DE LA POSITION D'AFFICHAGE (HAUTEUR VERTICALE, ANGLE DE VISION HORIZONTAL ET INCLINAISON).

L'écran du X-127 peut être réglé verticalement en hauteur ainsi qu'en angle de vue et en inclinaison.

#### Remarque :

- Les réglages de l'écran ne doivent pas être effectués pendant la conduite.
- Respectez les consignes de sécurité du véhicule. Faites également attention à l'accessibilité des boutons tels que les feux d'avertissement ou les sorties d'air.
- L'écran doit toujours être tenu avec les deux mains "parallèles" (centrées à gauche et à droite) pour le régler.
- Le X-127 doit être solidement fixé.

#### Réglage de l'angle de vue et inclinaison:

Saisissez l'écran au centre des bords gauche et droit et poussez d'une main et tirez de l'autre pour régler l'angle de vue. Pour l'angle d'inclinaison, effectuez un mouvement d'inclinaison vers ou depuis vous-même avec les deux mains.

#### Réglage de la hauteur :

Saisissez le centre de l'écran par les bords gauche et droit et faites glisser l'écran vers le haut ou vers le bas.

Le réglage de la profondeur nécessite un démontage partiel et un ajustement du support standard. Voir la section séparée à ce sujet.

### IT) REGOLAZIONE DELLA POSIZIONE DEL DISPLAY (ALTEZZA VERTICALE, ANGOLO DI VISIONE ORIZZONTALE E INCLINAZIONE).

Il display dell'X-127 può essere regolato verticalmente in altezza, così come l'angolo di visione e l'inclinazione.

#### Nota:

- Le regolazioni del display non devono essere fatte durante la guida.
- Osservare le istruzioni di sicurezza del veicolo. Fate anche attenzione all'accessibilità dei pulsanti come le spie o le uscite dell'aria.
- Il display dovrebbe essere sempre tenuto con entrambe le mani "parallele" (sinistra e destra centrate) per regolarlo.
- L'X-127 dovrebbe essere montato saldamente.

#### Regolazione dell'angolo di visualizzazione e inclinazione:

Afferra il display al centro dei bordi destro e sinistro e spingi con una mano e tira con l'altra per regolare l'angolo di visione. Per l'angolo di inclinazione, eseguire un movimento di inclinazione lontano o verso di sé con entrambe le mani.

#### Regolazione dell'altezza:

Afferrare il centro del display ai bordi destro e sinistro e far scorrere il display verso l'alto o verso il basso.

La regolazione della profondità richiede uno smontaggio parziale e la regolazione del montaggio standard. Vedere la sezione separata per questo.

## EN CUSTOMIZING DISPLAY DEPTH ADJUSTMENT

The depth adjustment of the display can be changed from default 0" setup (0mm) to 1/2" (12.5mm) or 1" (25mm).

### A

Prerequisite: X-127 is disengaged from 1DIN dashboard and no mounting cage is fitted. To unlock the device from 1DIN dashboard, rotate the display group to a 90° position by holding the panel group with both hands and rotating it clockwise or anti-clockwise for 90°. Loosen the trim bracket No. 4 from main body and insert the device release keys No.3 at corresponding gap on left and right side (centre, between the main body and the 1-DIN mounting bracket – see picture). The release keys need to be inserted deep enough to disengage the clamp of the mounting bracket. Pull the X-127 out once the mounting bracket clamps are fully disengaged.

### Step 1:

Remove the cover No.14 of the adjustment mechanism

### Step 2:

Remove the 4 outer top screws and leave the center screw fastened. Gently pull the display-mounting-bracket by pulling on the display panel from the chassis to the desired 1/2" or 1" position. To lock it in place, fasten the 4 outer top screws (see figure).

On demo pictures the Display panel group is not visible to allow better visibility of the top screws.

### Step 3:

Reinstall or install the X-127 to 1DIN dash board (see separate chapter). Installation process is same as default but other covers No.14 for the adjustment mechanism is required at the end.

## DE ANPASSEN DER TIEFENEINSTELLUNG DES DISPLAYS

Die Tiefeneinstellung des Displays kann von der Standardeinstellung 0" (0mm) auf 1/2" (12,5mm) oder 1" (25mm) geändert werden.

### A

Vorausgesetzt: Der X-127 ist vom 1-DIN Armaturenbrett gelöst und es ist kein Montagekäfig montiert. Um das Gerät vom 1DIN-Armaturenbrett zu entriegeln, drehen Sie die Anzeigegruppe in eine 90°-Position, indem Sie sie mit beiden Händen halten und um 90° im oder gegen den Uhrzeigersinn drehen. Lösen Sie die Verkleidungshalterung Nr. 4 vom Hauptgehäuse und stecken Sie die Entriegelungsschlüssel Nr. 3 in den entsprechenden Spalt auf der linken und rechten Seite einführen (in der Mitte, zwischen dem Hauptgehäuse und der 1Din-Halterung - siehe Abbildung). Die Entriegelungsschlüssel müssen so weit eingesteckt werden, bis die Klemme der Montagehalterung gelöst ist. Ziehen Sie den X-127 heraus, wenn sich die Klemmen der Halterung gelöst haben.

### Schritt 1:

Entfernen Sie die Abdeckung Nr. 14 des Verstellmechanismus

### Schritt 2:

Entfernen Sie die 4 äußeren oberen Schrauben und lassen Sie die mittlere Schraube angezogen. Ziehen Sie die Display-Montagehalterung durch Ziehen an der Displaygruppe vorsichtig aus dem Gehäuse in die gewünschte 1/2"- oder 1"-Position. Ziehen Sie die 4 äußeren oberen Schrauben an, um die Halterung zu fixieren (siehe Abbildung).

Auf den Demobildern ist die Displaygruppe nicht sichtbar, damit die oberen Schrauben besser zu sehen sind.

### Schritt 3:

Installieren Sie das X-127 auf dem 1-DIN Armaturenbrett (siehe separates Kapitel). Der Installationsprozess ist derselbe wie bei der Standardinstallation, aber am Ende werden andere Abdeckungen Nr. 14 für den Einstellmechanismus benötigt.

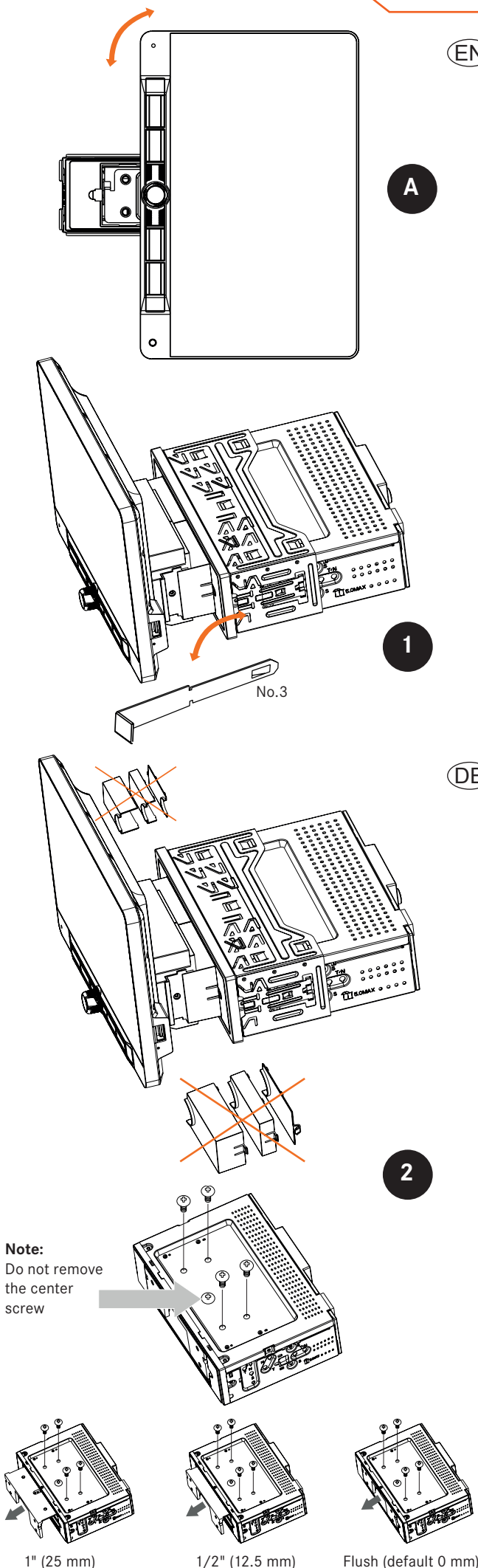

**Note:**  
Do not remove  
the center  
screw

1" (25 mm)

1/2" (12.5 mm)

Flush (default 0 mm)



**FR PERSONNALISATION DU RÉGLAGE DE LA PROFONDEUR DE L'AFFIC**

**3**

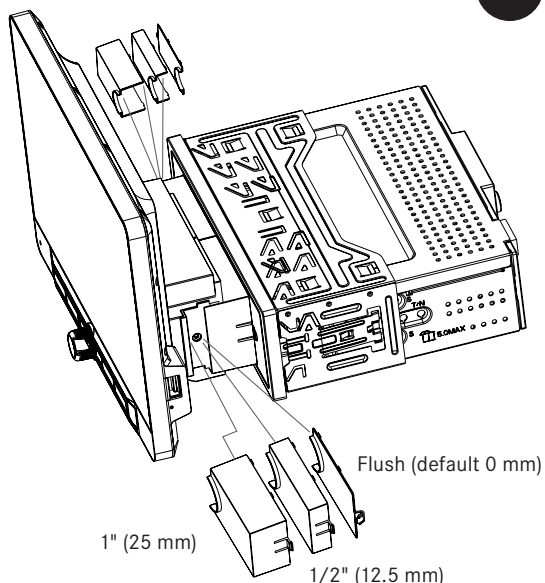

Le réglage de la profondeur de l'écran peut être modifié, de 0" (0 mm) par défaut à 1/2" (12,5 mm) ou 1" (25 mm).

**A**

Condition préalable : Le X-127 est désengagé du tableau de bord 1-DIN et aucune cage de montage n'est installée.

Pour déverrouiller le dispositif du tableau de bord 1DIN, faites pivoter le groupe d'affichage à 90° en tenant le groupe de panneaux avec les deux mains et en le faisant tourner de 90° dans le sens des aiguilles d'une montre ou dans le sens inverse. Desserrez le support de garniture n° 4 du corps principal et insérez les clés de déverrouillage du dispositif n° 3 dans l'espace correspondant à gauche et à droite. 3 dans l'espace correspondant sur les côtés gauche et droit (au centre, entre le corps principal et le support de montage 1Din - voir l'image). Les clés de déverrouillage doivent être insérées aussi profondément que possible jusqu'à ce que la pince du support de montage soit désengagée. Retirez le X-127 si les pinces du support de montage sont désengagées.

**Étape 1:**

retirez le couvercle No14 du mécanisme de réglage.

**Étape 2:**

retirez les 4 vis extérieures supérieures et laissez la vis centrale fixée. Tirez doucement sur le support de montage de l'écran en tirant sur le panneau d'affichage du châssis jusqu'à la position souhaitée de 1/2" ou 1". Pour le verrouiller en place, fixez les 4 vis extérieures supérieures (voir figure).

Sur les photos de démonstration, le groupe de panneaux d'affichage n'est pas visible pour permettre une meilleure visibilité des vis supérieures.

**Étape 3:**

Reinstallez ou installez le X-127 sur le tableau de bord 1-DIN (voir chapitre séparé). Le processus d'installation est le même que par défaut, mais d'autres couvercles No14 pour le mécanisme de réglage sont nécessaires à la fin.

**IT PERSONALIZZAZIONE DELLA REGOLAZIONE DELLA PROFONDITÀ DEL DISPLAY**

La regolazione della profondità del display può essere cambiata da 0" (0mm) di default a 1/2" (12.5mm) o 1" (25mm).

**A**

Perquisizione: X-127 è sganciato dal cruscotto 1-DIN e nessuna gabbia di montaggio è montata.

Per sbloccare il dispositivo dal cruscotto 1DIN, ruotare il gruppo display in una posizione di 90° tenendo il gruppo pannello con entrambe le mani e ruotandolo in senso orario o antiorario per 90°. Allentare la staffa di montaggio n. 4 dal corpo principale e inserire le chiavi di sblocco del dispositivo n. 3 nello spazio corrispondente a sinistra e a destra (al centro, tra il corpo principale e la staffa di montaggio 1Din - vedi foto). Le chiavi di sblocco devono essere inserite in profondità fino a quando il morsetto della staffa di montaggio non è disinserito. Estrarre l'X-127 se i morsetti della staffa di montaggio sono sganciati.

**Passo 1:**

rimuovere il coperchio n. 14 del meccanismo di regolazione

**Passo 2:**

rimuovere le 4 viti superiori esterne e lasciare la vite centrale fissata. Tirare delicatamente la staffa di montaggio del display tirando il pannello del display dal telaio fino alla posizione desiderata di 1/2" o 1". Per bloccarlo in posizione, fissare le 4 viti superiori esterne (vedi figura).

Nelle immagini dimostrative il gruppo del pannello del display non è visibile per permettere una migliore visibilità delle viti superiori.

**Passo 3:**

Reinstallare o installare l'X-127 al cruscotto 1-DIN (vedi capitolo separato). Il processo di installazione è uguale a quello di default, ma alla fine sono necessarie altre coperture n. 14 per il meccanismo di regolazione.

Connection Diagram / Anschlussdiagramm / Diagramme de connexion / Schema di connessione

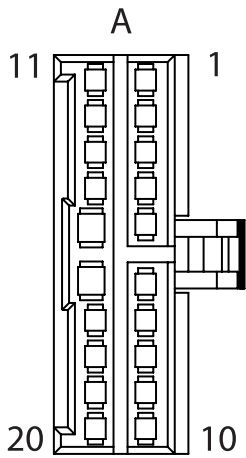
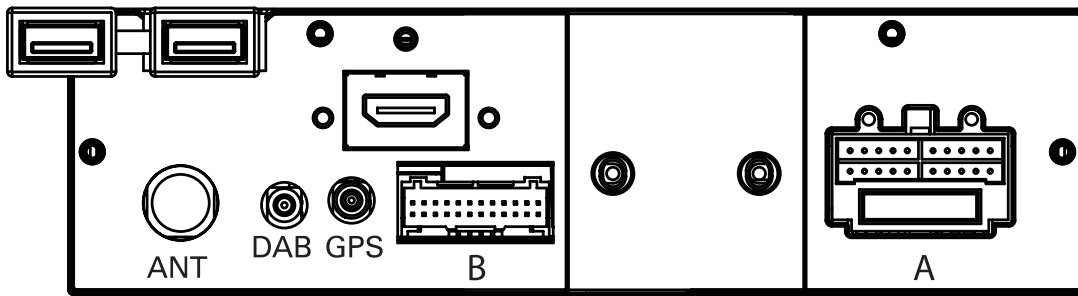

PIN NO	Description	PIN NO	Description
1	FL+	11	FR+
2	FL-	12	FR-
3	RL+	13	RR+
4	RL-	14	RR-
5	NC	15	B+
6	NC	16	GND
7	ILLU	17	PARKING
8	ACC	18	P-CONT
9	REVERSE	19	P_ANT_CON
10	NC	20	NC

PIN NO	Description	PIN NO	Description
1	VIDEO OUT	13	NC
2	CAMERA 1/2, IN	14	AUX VIDEO
3	DGND	15	AUX IN (L)
4	AUX GND	16	AUX IN (R)
5	NC	17	RR LINE OUT
6	RL LINEOUT	18	FR LINE OUT
7	FL LINEOUT	19	SUB LINE OUT
8	AGND	20	CAMERA-2, 12V
9	IR IN	21	NC
10	NC	22	ECALL MUTE
11	AGND	23	CAMERA-1, 12V
12	MIC-	24	MIC+

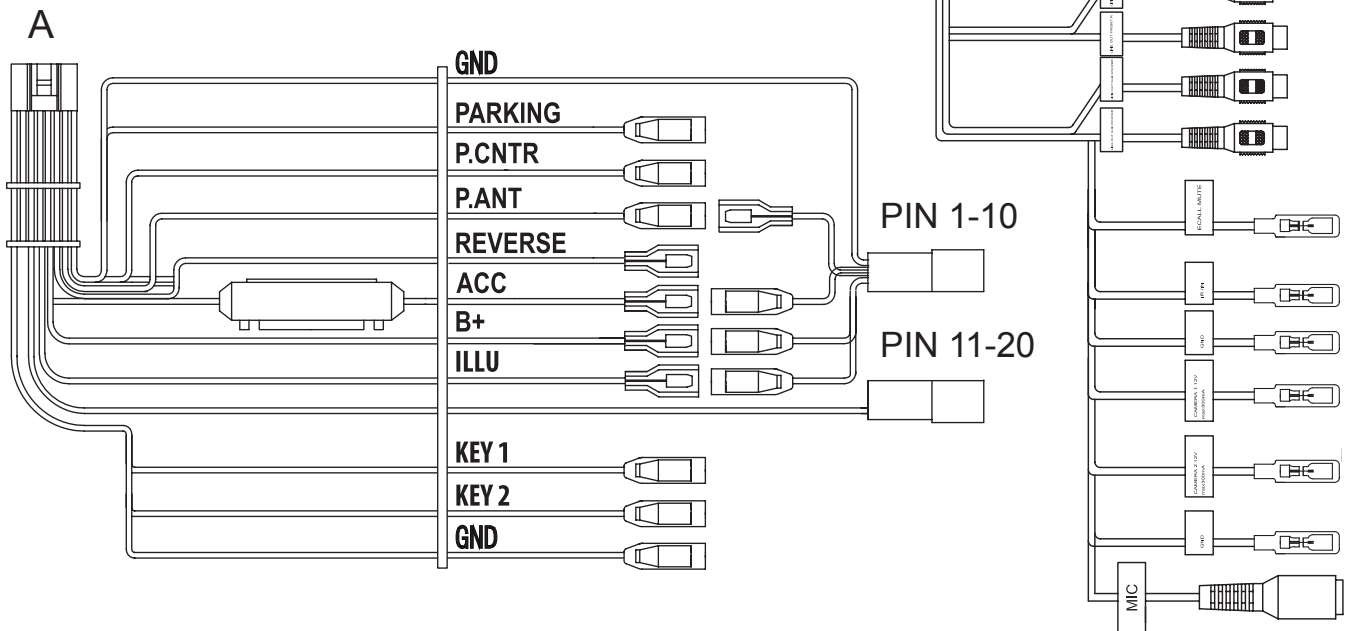
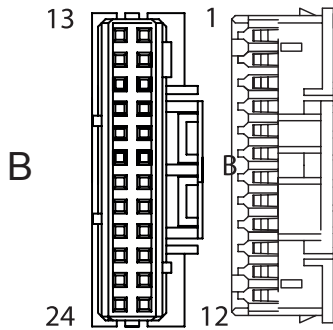

X-127



**XZENT**

XZENT by ACR AG · Bohrturmweg 1 · Bad Zurzach · Switzerland · [www.xzent.com](http://www.xzent.com)