

# **CARBEST**

INNOVATIONS FOR MOBILE LIFE

## **PRO-CYCLONE HANDSTAUBSAUGER PRO-CYCLONE ROCKET VACUUM 804272**



**12V**  
**150W**

- DE** – BENUTZERHANDBUCH
- UK** – USER'S INSTRUCTION
- FR** – MANUEL D'UTILISATION
- ES** – MANUAL D'INSTRUCCIONES
- NL** – INSTRUCTIEHANDLEIDING
- FI** – KÄYTTÖOHJE
- SE** – ANVÄNDARMANUAL
- NO** – BRUKERHÅNDBOK

Vielen Dank, dass Sie sich für einen Pro-Cyclone™ Handstaubsauger entschieden haben!  
Wir hoffen, Sie haben viel Freude an diesem Produkt.

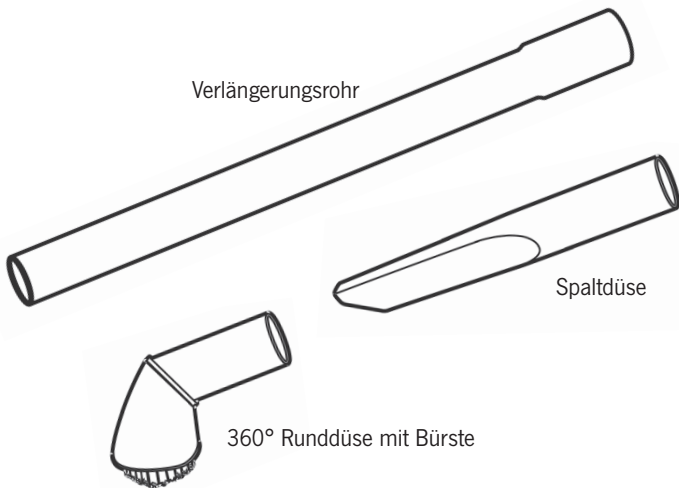
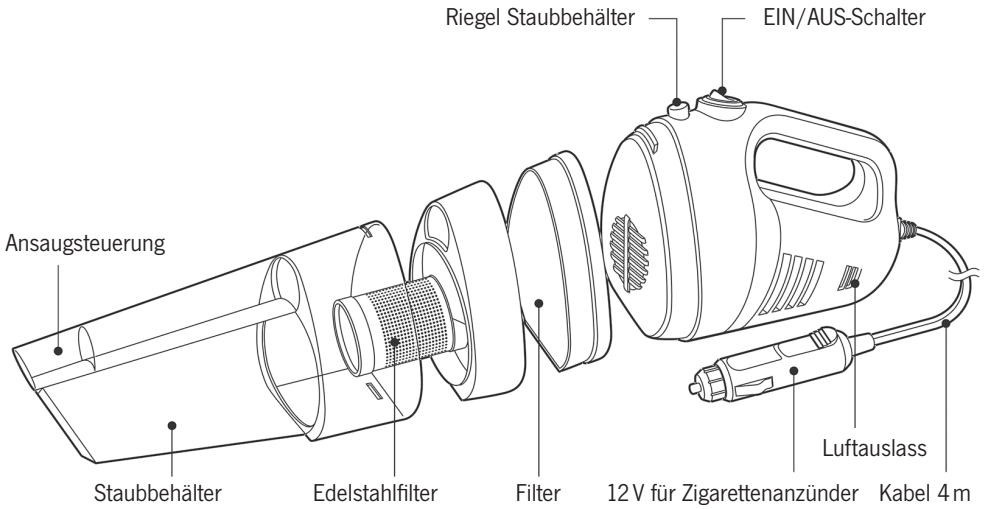

**HANDSTAUBSAUGER**

Modell: 804272

Leistung: 12V

Power: 150W

Max. Saugunterdruck: 4.000 Pa

**VERWENDUNG DES STAUBSAUGERS**

Setzen Sie die gewünschte Düse oder Bürste auf Ihren Staubsauger und schalten Sie ihn ein.

( I = EIN;  O = AUS).

Achten Sie bitte sorgfältig darauf, dass Sie den Staubsauger ausschalten und das Netzkabel abziehen, bevor Sie den Staubsauger entleeren oder ihn oder die Zubehörteile reinigen oder auswechseln.

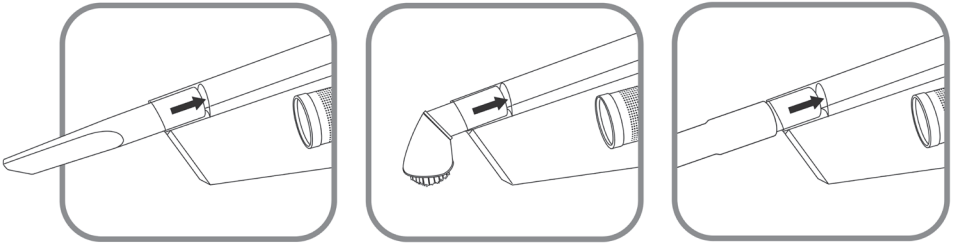
**MONTAGE DER ZUBEHÖRTEILE****REINIGUNG DES FILTERS**

Vor der Reinigung des Filters den Staubsauger ausschalten und den Ladestecker abziehen!

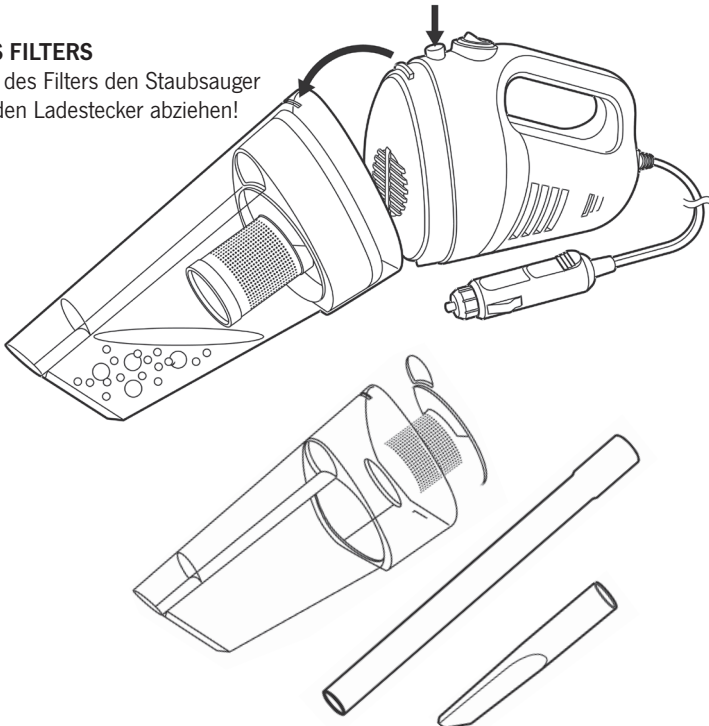

## REINIGUNG DER ZUBEHÖRTEILE

Verwenden Sie zum Reinigen des Staubsaugers und der Zubehörteile keine aggressiven Reinigungsmittel.

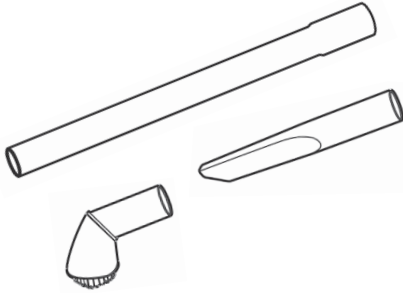

Die Zubehörteile können mit Wasser gereinigt werden, aber der Staubsauger darf nicht eingetaucht werden! Er könnte beschädigt werden.

Die Zubehörteile müssen trocken sein, bevor sie verwendet werden können.

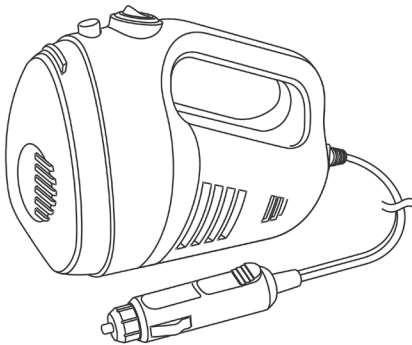

Die hier dargestellten Teile funktionieren mit elektrischem Strom und dürfen nicht mit Flüssigkeiten in Berührung kommen!

Vermeiden Sie, sie mit feuchten Händen anzufassen.

Diese Teile nur trocken abwischen. Es besteht die Gefahr eines elektrischen Schlages!

## ENTSORGUNG

Entsorgen Sie elektronische Geräte nicht unsortiert im Hausmüll. Nutzen Sie separate Sammelstellen. Kontaktieren Sie die Kommunalverwaltung für Informationen, welche Sammelstellen verfügbar sind. Wenn elektronische Geräte auf Müllhalden entsorgt werden, können gefährliche Substanzen ins Grundwasser und somit in die Lebensmittelkette gelangen und Ihre Gesundheit und Ihr Wohlbefinden schädigen. Wenn alte Geräte mit neuen Geräten ersetzt werden, ist der Händler verpflichtet, Ihr altes Gerät zur Entsorgung kostenlos zurückzunehmen.

## SICHERHEIT

### Bei der Verwendung von Elektrogeräten sind bestimmte Vorkehrungen unerlässlich.

- Elektrogeräte dürfen niemals in Flüssigkeiten (Wasser!) eingetaucht werden!
- Kinder müssen durch einen Erwachsenen beaufsichtigt werden!
- Kinder sollten keinen Zugang zu Elektrogeräten haben!
- Reparaturen sollten nur von Fachleuten durchgeführt werden! Unsachgemäße Reparaturen können lebensgefährlich sein!
- Dieses Produkt ist für Privathaushalte gedacht und sollte nicht für gewerbliche / industrielle Zwecke verwendet werden!
- Tritt ein Schaden oder eine Fehlfunktion auf oder wurde dieses Produkt fallen gelassen oder beschädigt, darf es nicht mehr benutzt werden!
- Dieses Produkt darf nur für seinen bestimmungsgemäßen Verwendungszweck eingesetzt werden!
- Dieses Produkt darf nicht im Freien oder auf nassen Flächen eingesetzt werden!
- Verwenden Sie dieses Produkt nur mit trockenen Händen!
- Der Staubfilter muss regelmäßig gereinigt werden!
- Keine scharfen oder spitzen Gegenstände aufsaugen! (Glas, Nägel etc.)
- Keine brennenden, heißen, rauchenden Objekte aufsaugen! (Asche, Zigarettenstummel etc.)
- Keine leicht entzündlichen Flüssigkeiten aufsaugen! (Spiritus, Benzin etc.) Verdächtige Bereiche meiden!
- Stecker nicht am Kabel abziehen! Gerät nicht am Netzkabel tragen! Netzkabel vor scharfen und spitzen Gegenständen schützen! Nicht einklemmen! Netzkabel vor heißen Wärmequellen schützen!
- Stecker möglichst nicht unnötig in der Steckdose lassen!
- Haare, lose Kleidung, Finger etc. vor beweglichen Teilen und Lufteinlassöffnungen schützen!
- Dieses Produkt ist nicht für Personen geeignet (insbesondere Kinder), die nicht über die körperlichen, geistigen bzw. intellektuellen Fähigkeiten oder Erfahrung verfügen, um es ordnungsgemäß zu bedienen. Solche Personen sind ggf. entsprechend zu beaufsichtigen oder anzuleiten.
- Beschädigte Netzkabel müssen vom Hersteller, Fachhändler oder einer anderen qualifizierten Person ausgewechselt werden. Ansonsten besteht Unfallgefahr!
- Das Netzkabel enthält elektrische Anschlüsse.
- Flüssigkeiten dürfen mit diesem Staubsauger nicht aufgesaugt werden!
- Elektrogeräte dürfen zur Reinigung nicht in Wasser eingetaucht werden!
- Das Netzkabel sollte regelmäßig überprüft werden. Ist es beschädigt, darf dieses Produkt nicht mehr verwendet werden!

## GEWÄHRLEISTUNG

Der Gewährleistungszeitraum beträgt 36 Monate. Reimo behält sich das Recht vor, mögliche Fehler zu beseitigen. Die Garantie wird für alle Schäden ausgeschlossen, die durch fehlerhafte Verwendung oder unsachgemäße Handhabung entstanden sind.

## HAFTUNGSBESCHRÄNKUNGEN

Reimo ist in keinem Fall für Begleitschäden, Folgeschäden oder indirekte Schäden, Kosten, Ausgaben, Nutzungsausfall oder Gewinnausfall haftbar. Der angegebene Verkaufspreis des Produkts stellt den entsprechenden Betrag der Haftungsbeschränkung von Reimo dar.

Thanks for purchasing Pro-Cyclone™ System Series Vacuum cleaner products.  
Hope you enjoy it.

Thanks again for your choice!

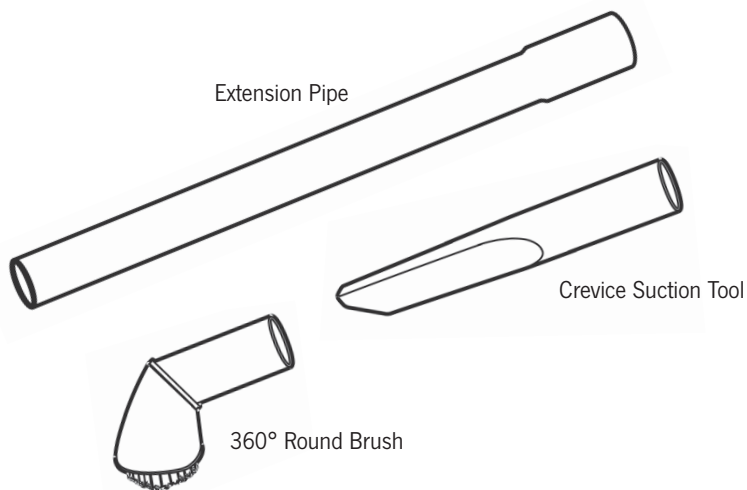
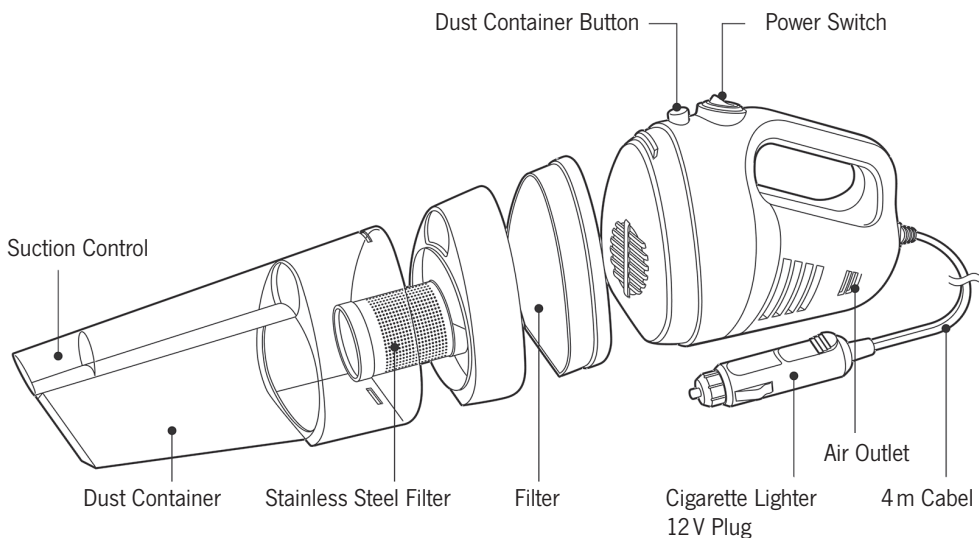

**HANDHOLD VACUUM CLEANER**



Model: 804272

Voltage: 12V

Power: 150W

Max Vacuum Degree: 4.000 Pa

**VACUUM CLEANER USE**

Attach the according tool to the appliance, then operate the vacuum by pressing the power switch »  | « return the switch to »   « to switch off.

Please make sure to switch-off and power-cut when change or clean accessories or remove dirt.

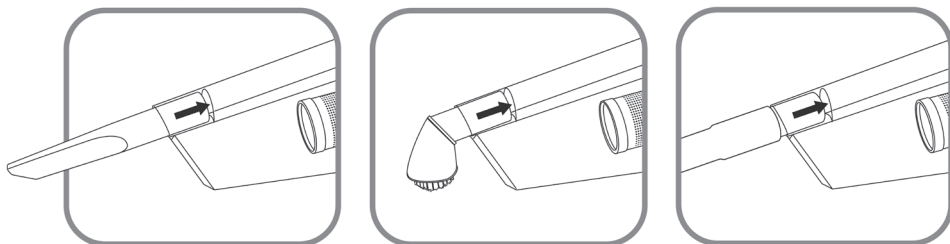
**ACCESSORIES ASSEMBLY****FILTER CLEANING**

Make sure power switch cut off and the plug pulled out when cleaning the filter.

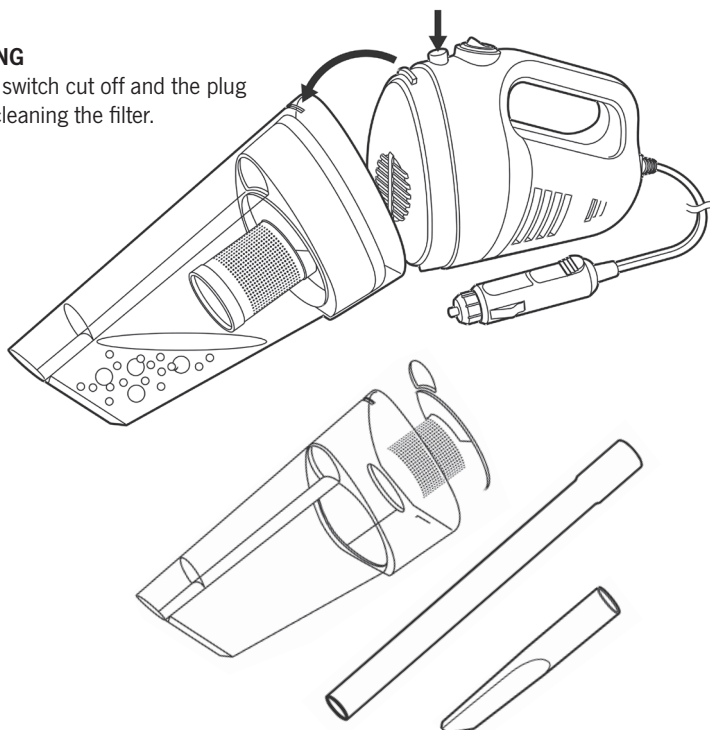

## ACCESSORIES CLEANING

Do not use corrosive liquid to wipe or clean machine and or accessories.

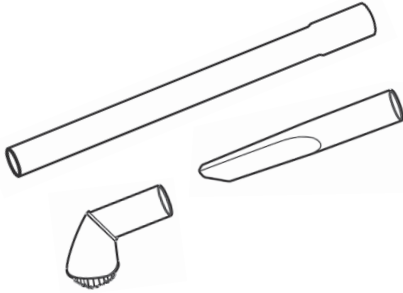

These accessories can be cleaned by water but no immersing in water. Otherwise, there might be damage or malfunction.

It must be dried before using.

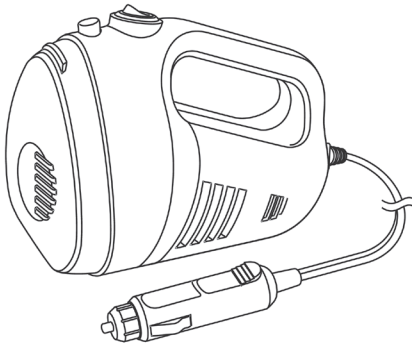

Keep these parts with electricity far away any liquid.

Do not use wet hand to operate the appliance.

Only wipe with dry cloth, otherwise it may cause electric shock or the problem of personal safety.

## DISPOSAL

Do not dispose of electrical appliances as unsorted municipal waste, use separate collection facilities. Contact your local government for information regarding the collection systems available. If electrical appliances are disposed of in landfills or dumps, hazardous substances can leak into the groundwater and get into the food chain, damaging your health and well-being. When replacing old appliances with new ones, the retailer is legally obligated to take back your old appliance for disposals at least free of charge



## SAFETY INFORMATION

### When using electrical appliances, basic safety precautions should always be followed

- Do not immerse the appliance in water or any other liquids.
- Close supervision is required when using this product near children.
- Never leave the appliance within reach of children.
- Repairs to electrical appliances should only be performed by a qualified electrician. Improper repairs may place the user at serious risk.
- This appliance is intended for household use only and should not be used for industrial purposes.
- Do not operate this appliance after a malfunction, or after being dropped or damaged in any way.
- Do not use this appliance for any other than its intended use.
- Do not use this appliance outdoors or on wet surfaces.
- Do not use this appliance with wet hands.
- The dust filter must be cleaned periodically.
- Do not pick up hard or sharp objects such as glass, nails etc.
- Do not pick up hot coals, cigarette ends or any hot, smoking or burning objects.
- Do not use to pick up flammable or combustible liquids such as gasoline, or use in areas where they may be present.
- Do not pull the wire or use it to carry the heavy object. Do not trap the cord or pull it around sharp edges or corners. Keep the cord away from heat sources.
- Do not leave the plug in the socket for long periods of time.
- Keep hair, loose clothing, fingers and all body parts away from moving parts and air intakes.
- The dust filter requires regular cleaning.
- This appliance is not intended for use by persons (including children) with reduced physical, sensory or mental capabilities, or lack of experience and knowledge, unless they have been given supervision or instruction concerning use of the appliance by a person responsible for their safety.
- If the supplied cord is damaged, it must be replaced by the manufacturer, its service agent or similarly qualified persons in order to avoid a hazard.
- This cord contains electrical connections.
- Do not use to suck up water.
- Do not immerse in water for cleaning.
- The cord should be checked regularly and may not be used if damaged.

### WARRANTY

The warranty period is 36 months. Reimo reserves the right to rectify eventual defaults. The guarantee is excluded for all damages caused by faulty use or improper handling.

### LIABILITY LIMITATIONS

In no case Reimo will be reliable for collateral-, secondary- or indirect damages, costs, expenditure, missed benefits or missed earnings. The indicated sales price of the product is representing the equivalent value of Reimos liability limitations.

**Nous vous remercions d'avoir acheté un aspirateur cyclonique à main de la gamme Pro-Cyclone™ !**

**Nous vous remercions d'avoir choisi notre produit et espérons qu'il vous donnera la pleine satisfaction !**

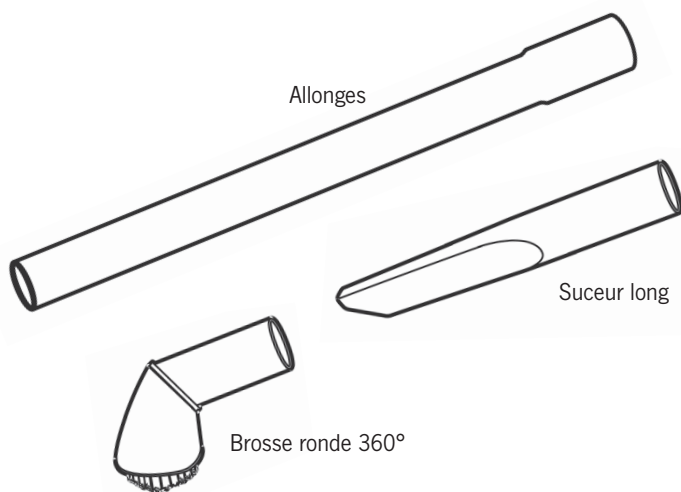
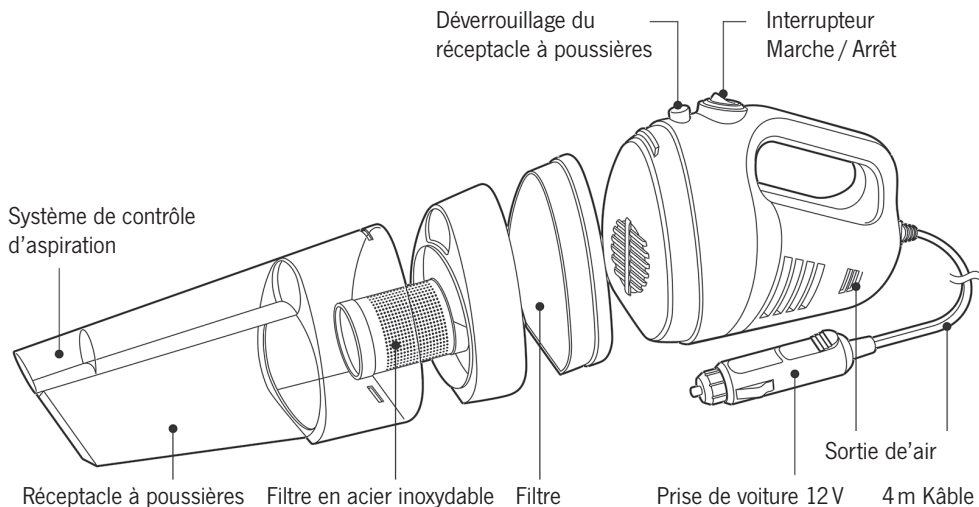

**ASPIRATEUR CYCLONIQUE À MAIN**

Modèle: 804272

Tension: 12V

Puissance: 150W

Pression max. d'aspiration: 4.000 Pa

**UTILISATION DE L'ASPIRATEUR**

Fixez l'outil approprié à l'appareil puis mettez l'aspirateur en marche en appuyant sur l'interrupteur Marche / Arrêt position » ⏻ I «

Pour arrêter l'appareil, ramenez l'interrupteur Marche / Arrêt en position » ⏻ ○ «.

Veillez toujours à mettre l'appareil à l'arrêt et à débrancher le cordon d'alimentation avant de changer ou de nettoyer un accessoire ou de vider le réceptacle.

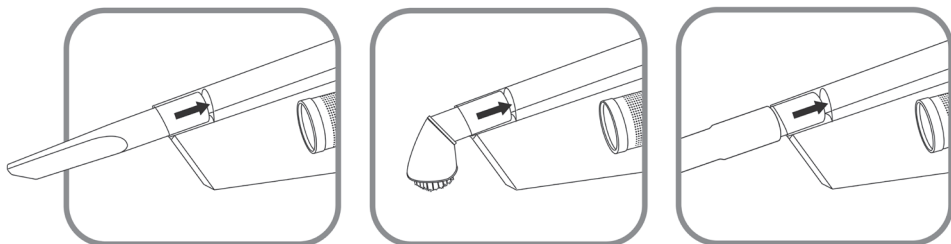
**ASSEMBLAGE DES ACCESSOIRES****NETTOYAGE DU FILTRE**

Avant de procéder au nettoyage du filtre, mettez l'interrupteur en position d'arrêt et débranchez le cordon d'alimentation.

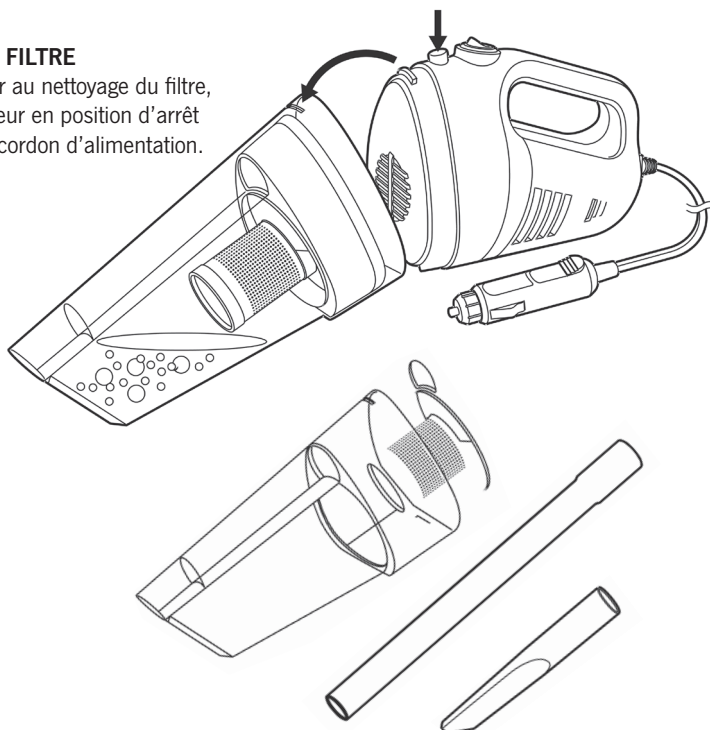

## NETTOYAGE DES ACCESSOIRES

N'utilisez aucun liquide corrosif lors du nettoyage de l'appareil et/ ou de ses accessoires.

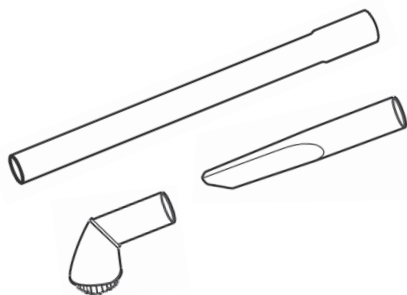

Les accessoires ci-contre peuvent être nettoyés à l'eau.

Attention: ne les immergez pas dans l'eau, ils risqueraient d'être endommagés ou de mal fonctionner.

Laissez sécher chaque accessoire avant réutilisation.

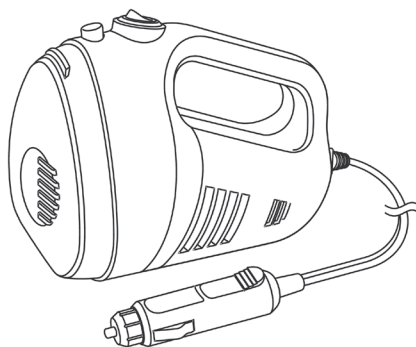

Ces parties de l'appareil sont porteuses de courant. Ne les mettez pas en contact avec des liquides.

N'utilisez pas l'appareil avec les mains humides.

Nettoyez l'appareil uniquement à l'aide d'un chiffon sec. Autrement, vous risquez un choc électrique ou des blessures corporelles.

## ÉLIMINATION DES DÉCHETS ÉLECTRONIQUES

Ne jetez pas vos appareils électroniques usés dans les ordures ménagères sans faire le tri. Triez tous vos déchets ménagers et déposez-les séparément au point de collecte. Renseignez-vous auprès de votre mairie pour savoir où se trouve la déchetterie la plus proche. Les déchets d'équipements électroniques comportent des substances dangereuses pouvant avoir un impact négatif sur notre santé et bien-être. Lorsque vous achetez un produit neuf, le vendeur est dans l'obligation de vous demander si un produit plus ancien ou en panne doit être récupéré afin de le récupérer gratuitement.

## INFORMATIONS RELATIVES À LA SÉCURITÉ

**Lors de l'utilisation d'appareils électriques, il convient de respecter certaines précautions élémentaires de sécurité.**

- N'immergez pas l'appareil dans l'eau ou dans tout autre liquide.
- Soyez très vigilant si vous utilisez l'appareil à proximité d'enfants.
- Ne laissez jamais l'appareil à la portée d'enfants.
- Si votre appareil électrique doit être réparé, confiez cette tâche uniquement à un électricien qualifié. Toute réparation mal effectuée peut exposer l'utilisateur à des risques sérieux.
- Cet appareil est destiné uniquement à un usage domestique et ne doit en aucun cas être utilisé à des fins industrielles.
- Si l'appareil fonctionne mal, s'il s'est cassé en tombant ou s'il a été endommagé d'une manière ou d'une autre, ne l'utilisez plus.
- Utilisez l'appareil uniquement à l'usage auquel il est destiné.
- N'utilisez pas l'appareil en extérieur ou sur des surfaces humides.
- N'utilisez pas l'appareil avec les mains humides.
- Le filtre à poussières doit être nettoyé régulièrement.
- N'aspirez pas d'objets durs ou acérés, comme des éclats de verre, des clous, etc.
- N'aspirez pas de braises chaudes, de mégots de cigarettes ou d'objets chauds, fumants ou ardents.
- Cet appareil n'est pas conçu pour aspirer des liquides inflammables ou combustibles, comme de l'essence. N'utilisez pas non plus l'appareil dans les environnements où ces produits sont susceptibles d'être présents.
- Débranchez toujours l'appareil à la prise. Ne le débranchez pas en tirant sur le cordon. Ne portez pas l'appareil en le tenant par le cordon. Ne tirez pas sur le cordon s'il est pris au coin d'un meuble ou s'il frotte contre des arrêtes vives. Eloignez le cordon de toute source de chaleur.
- Ne laissez pas la prise d'alimentation branchée de façon prolongée dans la prise murale.
- Maintenez cheveux, vêtements amples, doigts et toute autre partie du corps à distance des pièces mobiles et des orifices d'entrée d'air de l'appareil.
- Le filtre à poussières nécessite un nettoyage régulier.
- Cet appareil n'est pas prévu pour être utilisé par des personnes (enfants inclus) ayant des capacités physiques, sensorielles ou mentales limitées, ou manquant d'expérience ou de connaissances. Auquel cas, une personne responsable garante de leur sécurité est tenue de les superviser ou de leur donner les instructions nécessaires à l'utilisation de l'appareil.
- Si le cordon d'alimentation est endommagé, il doit être remplacé. Pour éviter tout risque, confiez cette tâche au fabricant, à son service après-vente ou à toute personne possédant une qualification équivalente.
- Le cordon d'alimentation est conducteur d'électricité.
- N'utilisez pas l'appareil pour aspirer de l'eau.
- N'immergez pas l'appareil dans l'eau pour le nettoyer.
- Le cordon d'alimentation doit être vérifié régulièrement et ne doit plus être utilisé s'il est endommagé.

### GARANTIE

La garantie est de 36 mois. Reimo se réserve le droit de corriger des défauts éventuels. La garantie exclut tout dommage dû à une mauvaise utilisation ou à une manipulation inadaptée.

### LIMITATION DE LA RESPONSABILITÉ

Reimo est en aucun cas responsable de dommages collatéraux, secondaires ou indirects, coûts, prestations non versées ou manques à gagner. Le prix de vente indiqué du produit représente la valeur équivalente de la limitation de responsabilité de Reimo.

Gracias por adquirir una aspiradora de mano ciclónica de la serie Pro-Cyclone™  
¡Esperamos que la disfrute! Gracias de nuevo por su elección.

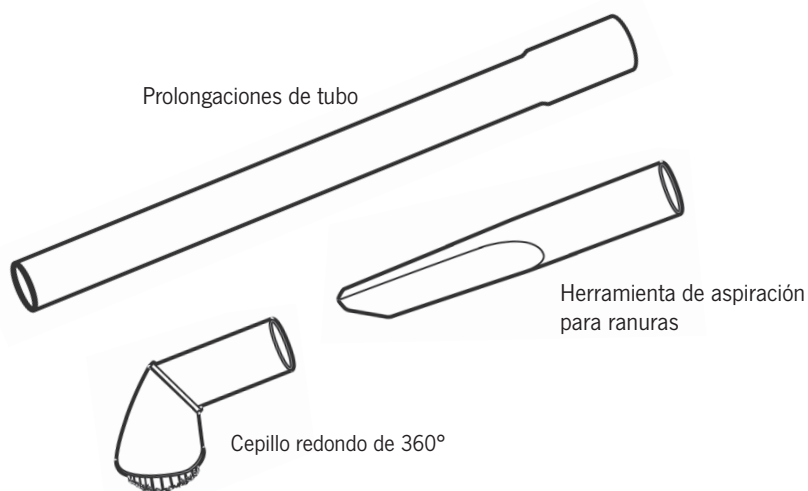
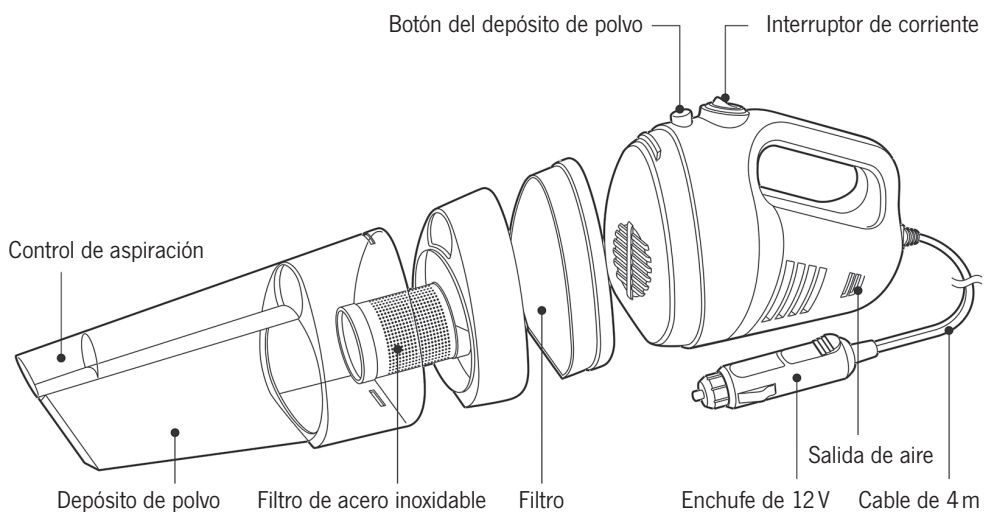

**HANDSTAUBSAUGER**

Modelo: 804272

Voltaje: 12V

Corriente: 150W

Presión de aspiración: 4.000 Pa

**USO DE LA ASPIRADORA**

Conecte la herramienta adecuada en el aparato, ponga en funcionamiento la aspiradora pulsando el interruptor de corriente » ⏻ |«; vuelva a poner el interruptor en » ⏻ ○ «para apagarla.

Asegúrese de apagar y desenchufar el cable cuando cambie o limpie los accesorios, o al limpiar la suciedad.

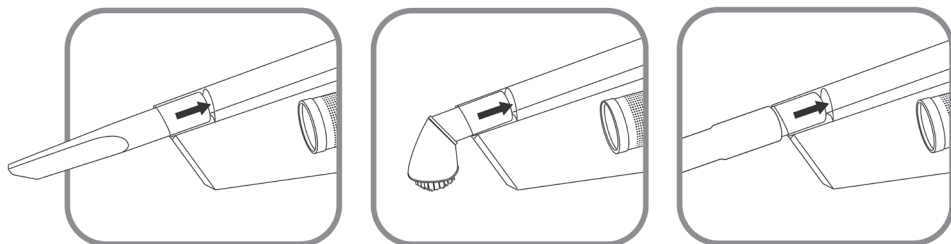
**MONTAJE DE ACCESORIOS****LIMPIEZA DEL FILTRO**

No utilice líquidos corrosivos para limpiar la máquina o los accesorios.

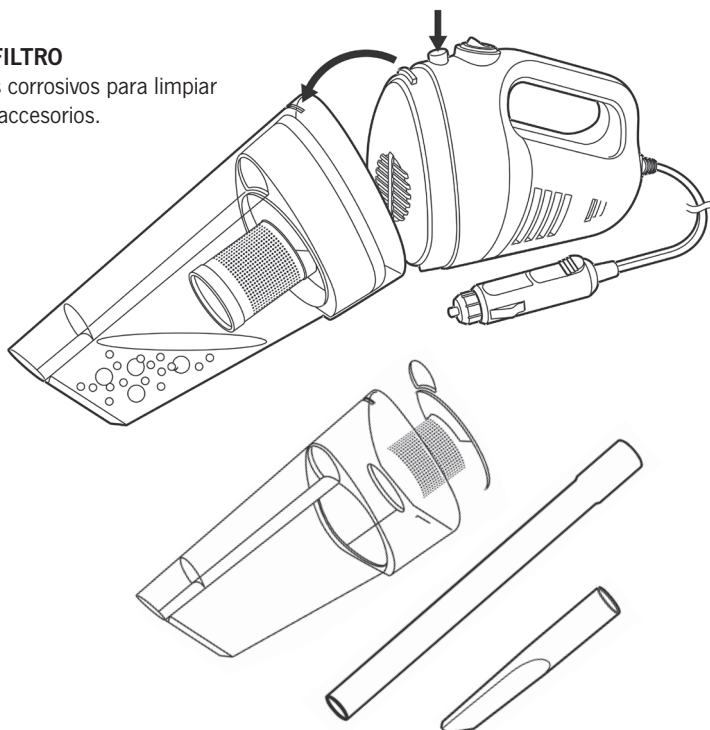

### LIMPIEZA DE ACCESORIOS

Asegúrese de que el interruptor de corriente está desconectado y que el enchufe está retirado de la toma mientras se limpia el filtro.

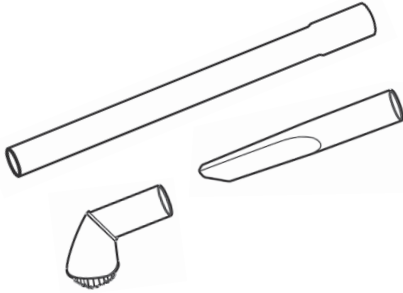

Estos accesorios pueden limpiarse con agua, pero no sumergirse en agua. De lo contrario, pueden producirse daños o fallos de funcionamiento.

Es necesario secar antes de usar.

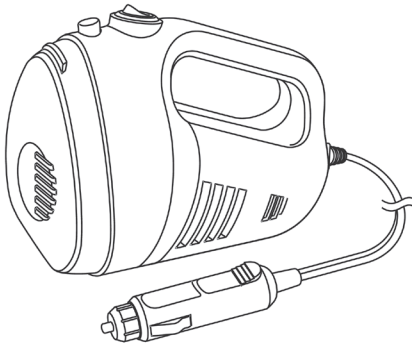

Mantenga estas piezas con electricidad lejos de cualquier líquido. No manejar el aparato con las manos mojadas.

Limpiar únicamente con un paño seco; de lo contrario, se puede producir una descarga eléctrica o se puede poner en riesgo la seguridad personal.

### CORRECTO DESECHAMIENTO DEL PRODUCTO

Este símbolo en el producto o en su embalaje significa que el producto no puede tratarse como un residuo doméstico. Al contrario, debe llevarse a un punto de recogida de residuos adecuado para el reciclaje de equipos eléctricos y electrónicos. Asegurando el correcto desechamiento de este producto ayudará a evitar posibles consecuencias negativas para el medio ambiente y la salud humana que, de otro modo, podrían provocarse por el tratamiento inadecuado del producto como residuo.

Para más información detallada acerca del reciclaje de este producto, póngase en contacto con su ayuntamiento, su servicio de desechamiento de residuos domésticos o la tienda donde haya comprado el producto.



## INFORMACIÓN DE SEGURIDAD

### Al utilizar aparatos eléctricos, es necesario respetar siempre las precauciones básicas de seguridad

- No sumerja el aparato en agua u otros líquidos.
- Se requiere una atenta supervisión durante el uso de este producto cerca de los niños.
- No deje nunca el aparato al alcance de los niños.
- Las reparaciones de los electrodomésticos solo deben ser realizadas por un electricista cualificado. Una reparación inadecuada puede entrañar un serio riesgo para el usuario.
- Este aparato está diseñado exclusivamente para el uso doméstico y no debe utilizarse con fines industriales.
- No utilice el aparato si se detecta un fallo de funcionamiento, si se ha caído o si se ha dañado de algún modo.
- No utilice este aparato para otros fines distintos al previsto.
- No utilice este aparato al aire libre ni en superficies húmedas.
- No utilice este aparato con las manos mojadas.
- El filtro de polvo se debe limpiar periódicamente.
- No aspire objetos duros ni afilados, como vidrio, clavos, etc.
- No aspire carbón caliente, colillas ni otros objetos calientes, con humo o encendidos.
- No utilice el aparato para aspirar líquidos inflamables o combustibles como la gasolina, ni lo utilice en zonas en las que pudiera existir este tipo de líquidos.
- No tire del cable ni lo utilice para transportar este pesado aparato. No aprisione el cable ni lo pase alrededor de esquinas o bordes afilados. Mantenga el cable alejado de fuentes de calor.
- No deje el enchufe en la toma de corriente durante un periodo prolongado.
- El pelo, la ropa holgada, los dedos y el resto de las partes del cuerpo se deben mantener alejados de las piezas móviles y las entradas de aire.
- Este aparato no está diseñado para ser utilizado por personas (niños incluidos) con capacidades físicas, sensoriales o mentales reducidas, ni con falta de experiencia y conocimientos, a menos que hayan sido supervisadas o instruidas sobre el uso del aparato por una persona responsable por su seguridad.
- Si el cable suministrado está dañado, deberá ser sustituido por el fabricante, su servicio técnico o personas de cualificación similar con el fin de evitar riesgos.
- Este cable contiene conexiones eléctricas.
- No utilizar para aspirar agua.
- No sumergir en agua para la limpieza.
- Es necesario comprobar periódicamente el cable y no utilizarlo si está dañado.

### GARANTÍA

El periodo de garantía es de 36 meses. Reimo se reserva el derecho a realizar correcciones de posibles defectos. Queda excluida la garantía por cualquier daño causado por un mal uso o un manejo incorrecto.

### LIMITACIONES DE RESPONSABILIDAD

Reimo no será responsable en ningún caso de los daños colaterales, secundarios o indirectos, los costes, los gastos o las pérdidas de beneficios o ganancias. El precio de venta indicado del producto representa el valor equivalente a las limitaciones de responsabilidad de Reimo.

Hartelijk dank dat u stofzuigerproduct uit de Pro-Cyclone™ serie hebt gekocht.  
Wij hopen dat u ervan zult genieten!  
Nogmaals hartelijk dank voor uw keuze!

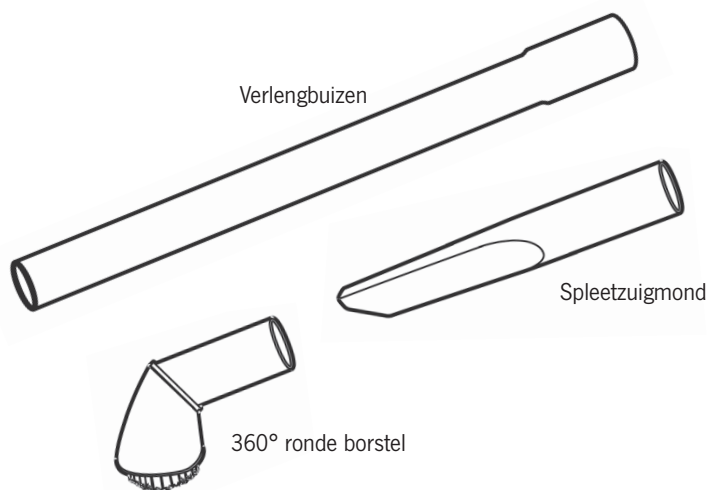
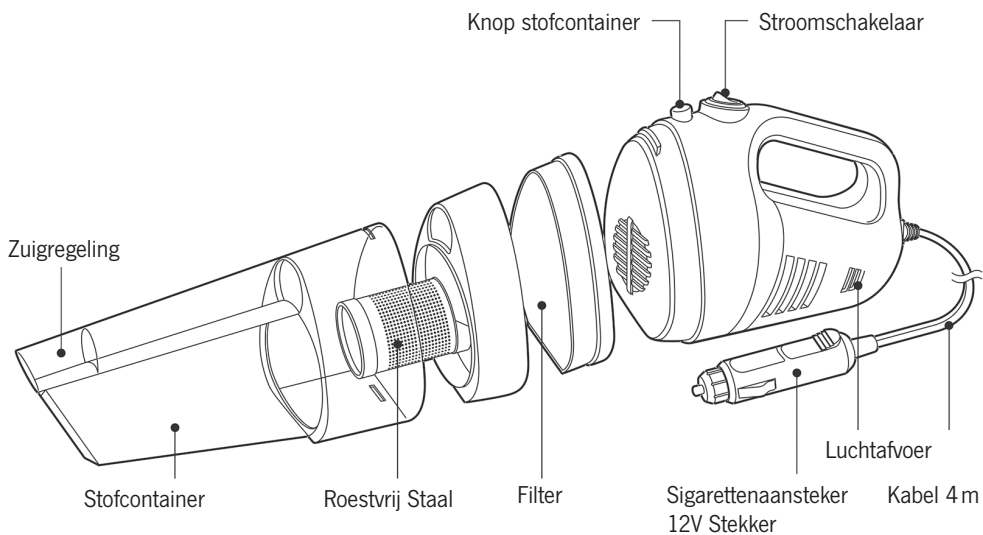

**HANDSTOFZUIGER**

Model: 804272

Spanning: 12 V

Vermogen: 150 W

Max stofzuiger: 4.000 Pa

**GEBRUIK VAN DE STOFZUIGER**

Installeer het geschikte gereedschap op het apparaat, gebruik vervolgens de stofzuiger door op de stroomschakelaar  I = te drukken, zet de schakelaar opnieuw op  O = voor uitschakeling. Zorg er a.u.b. voor dat u de stofzuiger uitschakelt en het netsnoer uittrekt als u accessoires verandert of schoonmaakt of stof verwijdert.

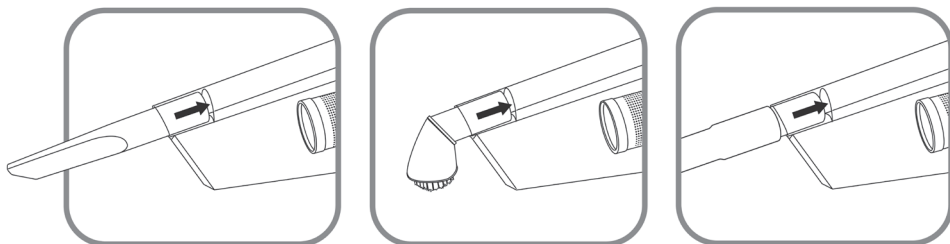
**MONTAGE VAN ACCESSOIRES****FILTERREINIGING**

Zorg ervoor dat de stroomschakelaar uitgeschakeld en de stekker uitgetrokken is bij het reinigen van het filter.

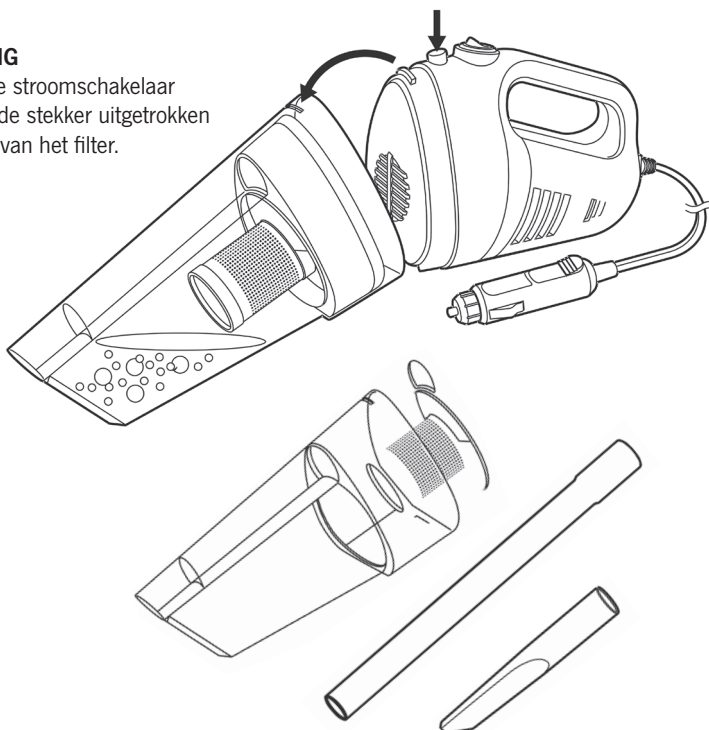

## REINIGING VAN ACCESSOIRES

Zorg ervoor dat de stroomschakelaar uitgeschakeld en de stekker uitgetrokken is bij het reinigen van het filter.

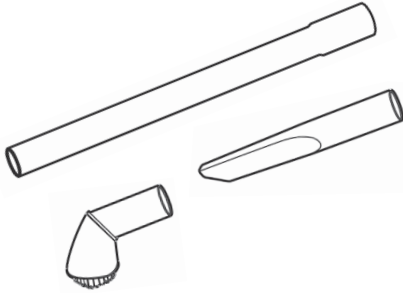

Deze accessoires mogen met water worden gereinigd, maar niet daarin worden ondergedompeld. Anders kunnen er schade of storingen optreden.

Zij moeten vóór gebruik worden gedroogd.

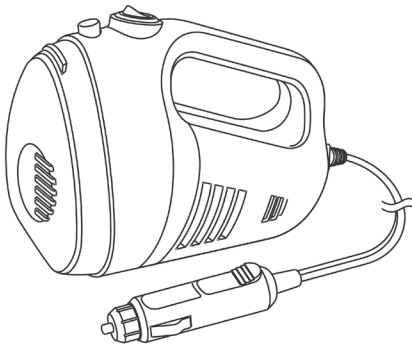

Houd deze elektrische onderdelen uit de buurt van vloeistof.

Bedien het apparaat niet met natte handen.

Alleen met een droge doek afvegen, anders kan er een elektrische schok of risico voor de persoonlijke veiligheid ontstaan.

## CORRECTE VERWIJDERING VAN DIT PRODUCT

Dit symbool op het product, of op de verpakking ervan, geeft aan, dat dit product niet bij het huisvuil mag worden gedeponneerd. U dient het naar een geschikt afvalverwerkingspunt te brengen voor het recyclen van elektrische en elektronische apparatuur. Door zeker te stellen dat dit product op de juiste manier wordt verwijderd, helpt u potentiële negatieve gevolgen voor het milieu en de menselijke gezondheid te voorkomen, die anders zouden worden veroorzaakt door de onjuiste afvalbehandeling van dit product.

Neem voor meer gedetailleerde informatie over het recyclen van dit product a.u.b. contact op met uw lokale gemeente, uw dienst voor de verwerking van huishoudelijk afval, of de winkel waar u dit product heeft gekocht.

## VEILIGHEIDSINFORMATIE

### **Bij het gebruik van elektrische apparaten moeten fundamentele veiligheidsvoorzieningen altijd in acht worden genomen.**

- Dompel het apparaat niet onder in water of andere vloeistoffen.
- Houd het product absoluut onder toezicht als het in de buurt van kinderen wordt gebruikt.
- Laat het apparaat nooit binnen het bereik van kinderen achter.
- Reparaties aan elektrische apparaten dienen uitsluitend door een gekwalificeerde elektricien te worden verricht. Onjuiste reparaties kunnen de gebruiker aan ernstig risico blootstellen.
- Dit apparaat is uitsluitend bedoeld voor huishoudelijk gebruik en dient niet voor industriële doelen te worden gebruikt.
- Bedien dit apparaat niet na een storing, of nadat het gevallen of op enigerlei wijze beschadigd is.
- Gebruik dit apparaat uitsluitend waarvoor het bedoeld is.
- Gebruik dit apparaat niet buiten of op natte oppervlakken.
- Gebruik dit apparaat niet met natte handen.
- Het stoffilter moet periodiek worden gereinigd.
- Zuig geen harde of scherpe voorwerpen op zoals glas, spijkers enz.
- Zuig geen hete kolen, peuken of hete, rokende of brandende voorwerpen op.
- Gebruik het apparaat niet voor het opzuigen van ontvlambare of brandbare vloeistoffen zoals benzine, of gebruik het niet op plaatsen waar deze aanwezig kunnen zijn.
- Trek niet aan de draad of gebruik deze niet om het zware object te dragen. Verstrik het snoer niet of trek het niet langs scherpe randen of hoeken. Houd het snoer uit de buurt van hittebronnen.
- Laat de stekker niet gedurende lange tijd in het stopcontact zitten.
- Houd haar, losse kleding, vingers en alle lichaamsdelen uit de buurt van bewegende onderdelen en luchttoevoeropeningen.
- Het stoffilter moet regelmatig worden gereinigd.
- Dit apparaat is niet beoogd voor gebruik door personen (inclusief kinderen) met gereduceerde lichamelijke, zintuiglijke of geestelijke vermogens, of te weinig ervaring en kennis, tenzij zij onder toezicht staan van een voor hun veiligheid verantwoordelijke persoon of door deze m.b.t. het gebruik van het apparaat zijn geïnstrueerd.
- Om gevaar te vermijden moet het meegeleverde netsnoer, als het beschadigd is, worden vervangen door de fabrikant, de klantenservice of door personen die over dezelfde kwalificaties beschikken.
- Dit snoer bevat elektrische verbindingen.
- Gebruik het apparaat niet om water op te zuigen.
- Dompel het apparaat niet onder in water om het te reinigen.
- Het snoer moet regelmatig worden gecontroleerd en mag, indien beschadigd, niet worden gebruikt.

### **GARANTIE**

De garantieperiode bedraagt 36 maanden. Reimo behoudt zich het recht voor om eventuele fouten te herstellen. De garantie geldt niet in geval van schade veroorzaakt door onjuist gebruik of foutieve omgang

### **AANSPRAKELIJKHEIDSBEPERKING**

Reimo zal in geen geval aansprakelijk zijn voor secundaire, indirecte of nevenschade, kosten, verbruik, gemist profijt of inkomstenderving. De aangegeven verkoopprijs van het product representeert de gelijkwaardige waarde van de aansprakelijkheidsbeperking van Reimo.

Kiitos Pro-Cyclone™-pölynimurin ostamisesta.  
Toivomme sinun nauttivan tästä tuotteesta!

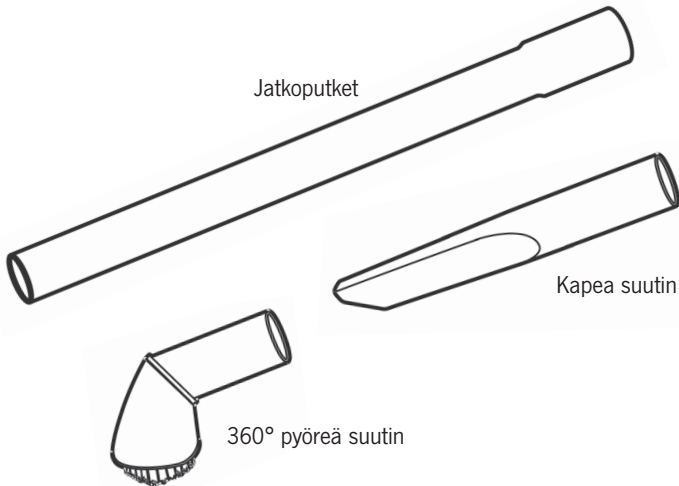
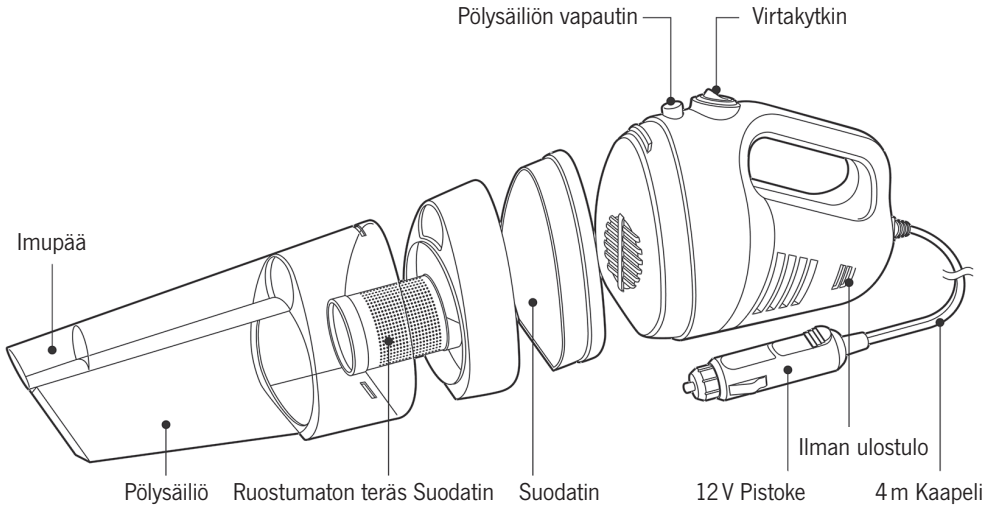

**KÄSIPÖLYNIMURI**



Malli: 804272

Jännite: 12V

Teho: 150W

Max imuteho: 4.000 Pa

**IMURIN KÄYTTÖ**

Liitä haluamasi suutin laitteeseen, (  I = ja) kytke laite päälle painamalla virtakytkintä (  O = alkaen). Sammuta laite painamalla virtakytkintä uudelleen. Muista sammuttaa laite ja irroittaa virtajohto vaihtaessasi tai puhdistaussasi osia.

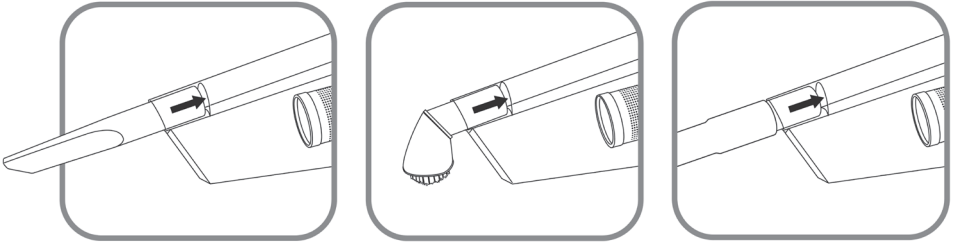
**LISÄOSIEN LITTÄMINEN****FILTTERIN PUHDISTUS**

Varmista että virta ei ole kytkettynä, eikä ac-adaptteri ole liitettyä verkkovirtaan.

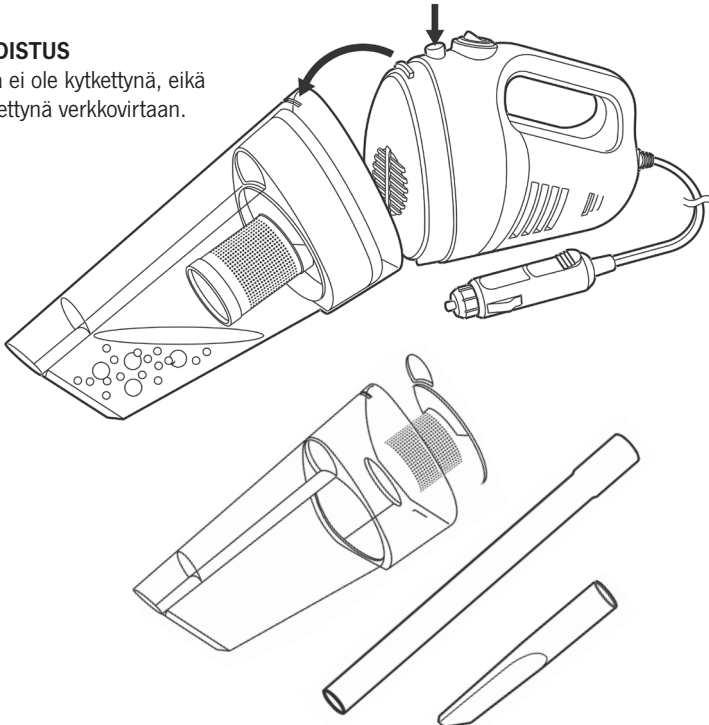

## LISÄOSIEN PUHDISTUS

Älä käytä hankaavia tai syövyttäviä aineita puhdistaussasi laitteen lisäosia.

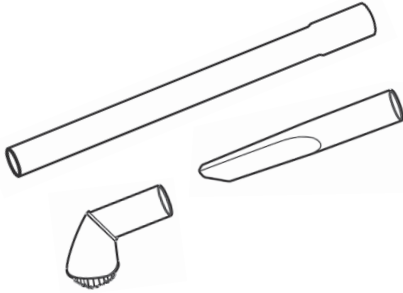

Nämä osat voit puhdistaa vedellä, mutta älä upota osia veteen. Tästä voi aiheutua vaurioita tai vikatilanteita.

Kuivaa osat hyvin ennen käyttöä.

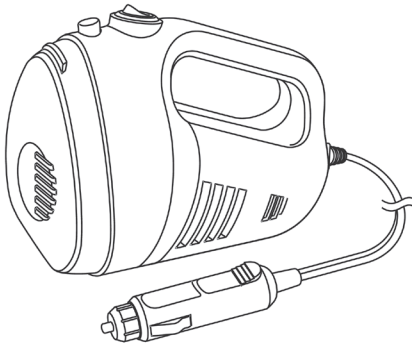

Pidä nämä osat poissa kaikista nesteistä.

Älä käytä laitetta ollessasi märkä.

Pyyhi vain kuivalla pyyhkeellä välttyäksesi sähköiskulta tai muilta mahdollisilta vammoilta.

## TUOTTEEN OIKEA HÄVITYS

Tämä kuvake tuotteessa tai sen pakkauksessa osoittaa, että tuotetta ei saa hävittää kotitalousjätteen joukossa. Sen sijaan se tulee viedä asianmukaiseen kierrätyspisteeseen sähkö- ja elektroniikkalaitteiden kierrätystä varten. Kun varmistat tuotteen oikean hävittämisen, autat estämään mahdolliset negatiiviset vaikutuksen ympäristölle ja ihmisten terveydelle, joita tämän tuotteen sopimaton romukäsittely voisi muussa tapauksessa aiheuttaa.

Jos haluat yksityiskohtaisia tietoja tuotteen kierrätyksestä, ota yhteyttä paikalliseen kierrätyspisteeseen tai liikkeeseen, josta ostit tuotteen.



## TURVALLISUUSOHJEET

### Käytettäessä sähkölaitteita on aina noudatettava seuraavia perusturvallisuusohjeita.

- Älä kasta laitetta veteen tai muuhun nesteeseen.
- Tarkka valvonta on tarpeen kun laitetta käytetään lasten lähellä.
- Älä koskaan jätä laitetta lasten ulottuville.
- Sähkölaitteita saa korjata vain sähköalan ammattilainen. Väärin tehdyt korjaukset voivat aiheuttaa vaaran käyttäjälle.
- Tämä laite on tarkoitettu ainoastaan kotitalouskäyttöön eikä sitä tule käyttää teollisiin tarkoituksiin.
- Älä käytä laitetta toimintahäiriön jälkeen tai jos se on pudonnut tai vahingoittunut millään tavalla.
- Älä käytä laitetta muuhun kuin sille tarkoitettuun käyttöön.
- Älä käytä laitetta ulkona tai märillä pinnoilla.
- Älä käytä laitetta märillä käsillä.
- Pölysuodatin on puhdistettava säännöllisesti.
- Älä imuroi kovia tai teräviä esineitä kuten lasia, nauvoja jne.
- Älä imuroi kuumia hiiliä, tupakan tumppeja tai mitään kuumia, savuavia tai palavia kohteita.
- Älä imuroi syttyviä tai palavia nesteitä kuten bensiini äläkä käytä alueilla jossa niitä saattaa esiintyä.
- Älä vedä johdosta äläkä käytä sitä laitteen kantamiseen. Älä väännä johtoa äläkä vedä sitä terävien reunojen tai kulmien ympärille. Pidä johto poissa lämmön lähteistä.
- Älä jätä pistoketta pistorasiaan pitkiksi ajoiksi.
- Pidä hiukset, väljät vaatteet, sormet ja kaikki ruumiinosat poissa liikkuvista osista ja ilman sisäänottoaukoista.
- Pölysuodatin on puhdistettava säännöllisesti.

- Tätä laitetta ei ole tarkoitettu sellaisten henkilöiden (myös lapset) käytettäväksi, joilla on heikentyneet fyysiset, sensoriset tai henkiset kyvyt, tai joilla ei ole tarpeeksi kokemusta ja tietoa, elleivät he saa tarpeeksi opastusta koskien laitteen käyttöä heidän turvallisuudestaan vastuussa olevalta henkilöltä.
- Jos laitteen mukana tullut johto on vahingoittunut, sen saa vaihtaa vain valmistaja, huoltoilike tai muuten pätevä henkilö vahinkojen välttämiseksi.
- Virtajohto voi aiheuttaa sähköiskun
- Älä käytä laitetta imeäksesi vettä.
- Älä upota veteen puhdistustarkoituksessakaan.
- Tarkista virtajohto säännöllisesti. Älä käytä vioittunutta virtajohtoa.

### TAKUU

Takuujakso on 36 kuukautta. Reimo pidättää oikeuden korjata mahdolliset viat. Takuu ei koske mitään vahinkoja, jotka ovat aiheutuneet virheellisestä käytöstä tai virheellisestä käsittelystä

### VASTUUNRAJOITUKSET

Reimo ei ole missään tapauksessa vastuussa rinnakkais-, toissijaisista tai epäsuorista vahingoista, kuluista tai kustannuksista, menetetyistä hyödyistä tai menetetyistä ansioista. Ilmoitettu myyntihinta tuotteelle vastaa Reimon vastuunrajoitusten arvoa.

Tack för att du har köpt Pro-Cyclone™ dammsugaren.  
Hoppas att du njuter av den. Tack för ditt val!

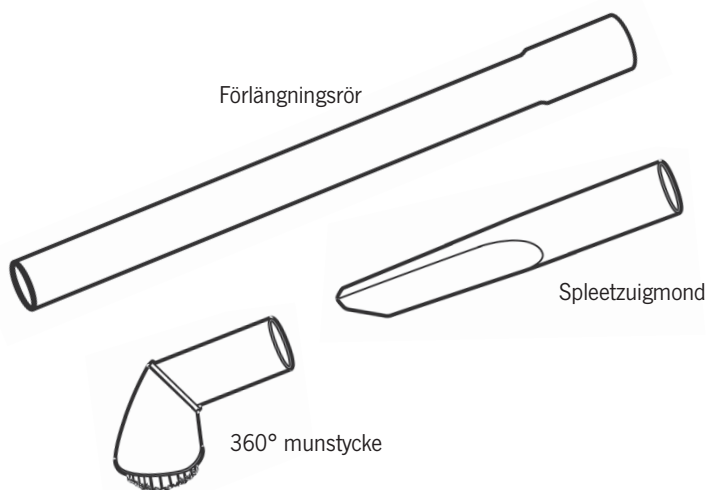
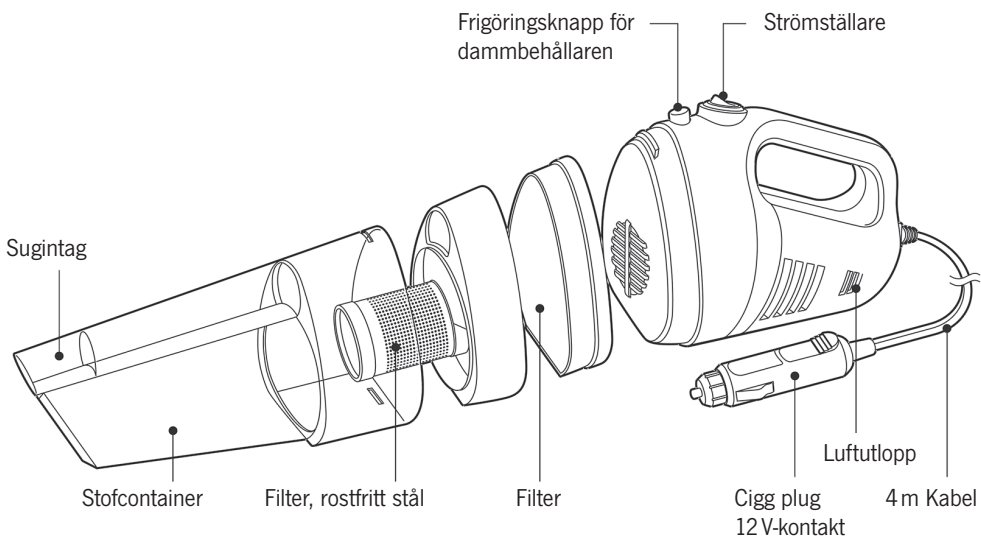

**DAMMSUGARE**

Model: 804272

Spanning: 12 V

Effekt: 150 W

Uppsugningskraft: 4.000 Pa

**ANVÄNDNING**

Anslut munstycket till apparaten. (ⓘ) | = till;

(ⓘ) ○ = från. Tryck på Till-/Från knappen för att starta eller stänga av dammsugaren. Stänga av och dra stickkontakten ur vägguttaget före rengöring eller när du byter.

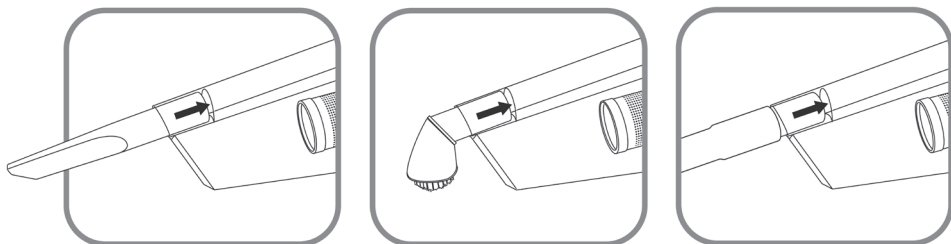
**MONTERING AV MUNSTYCKE****FILTER RENGÖRING**

Stänga alltid av apparaten och dra stickkontakten ur vägguttaget innan rengöring av filter.

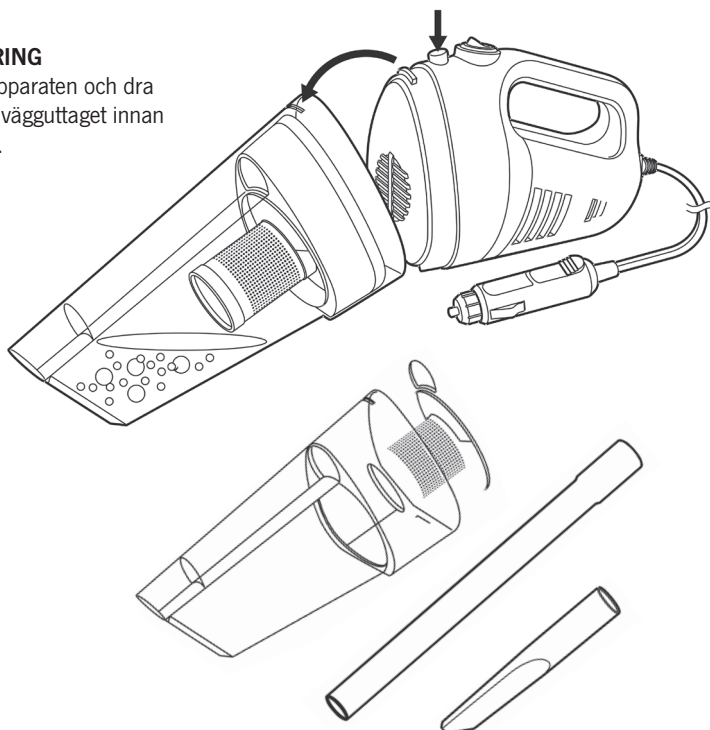

## TILLBEHÖR RENGÖRING

Använd inte frätande vätska att torka eller rengöra maskinen och eller tillbehör.

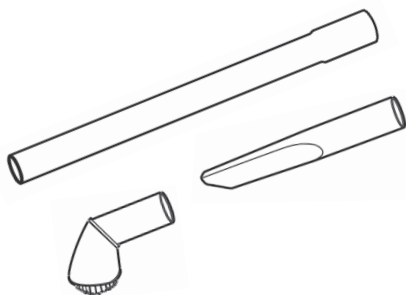

Dessa tillbehör kan rengöras med vatten men ingen nedsänkning i vatten. Annars kan det finnas skador eller fel.

Det måste torkas innan du använder den.

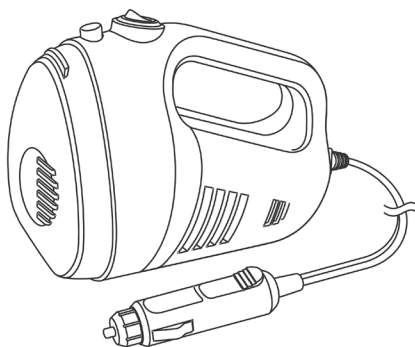

Håll dessa delar med el borta från vätska.

Använd inte våta hand för att hantera apparaten.

Torka bara med en torr trasa, annars kan det orsaka elektriska stötar eller fara för den personliga säkerheten.

## KORREKT BORTSKAFFANDE AV DENNA PRODUKT

Denna symbol på produkten eller dess förpackning indikerar att den här produkten inte bortskaffas med papperskorgen. Du måste ta den till ett lämpligt deponi för att återvinna elektrisk och elektronisk utrustning. Genom att säkerställa att denna produkt bortskaffas ordentligt, hjälper du till att förhindra eventuella negativa effekter på miljön och människors hälsa som annars kan orsakas av felaktig avfallshantering av denna produkt. För mer detaljerad information om återvinning av denna

produkt, kontakta ditt lokalsamhälle, hushållsavfall eller butiken där du köpte den här produkten.

## SÄKERHETSANVISNINGAR

### När du använder elektriska apparater ska grundläggande säkerhetsåtgärder alltid följas.

- Sänk aldrig maskinen i vatten eller andra vätskor.
- Håll enheten under uppsikt när den används nära barn.
- Aldrig lämna apparaten inom räckhåll för barn.
- Om dammsugaren är skadad ska den, för att undvika risker, repareras av kvalificerad person. Felaktiga reparationer kan placera användaren vid allvarig risk.
- Denna apparat är endast avsedd för hushållsbruk och bör inte användas för industriella ändamål.
- Använd inte dammsugaren om den tappats eller skadats i någon sätt.
- Använd inte handdammsugaren för annat ändamål än de som beskrivs i denna bruksanvisning.
- Använd inte apparaten utomhus eller på vått underlag.
- Använd inte apparaten med våta händer.
- Dammfiltret måste rengöras regelbundet.
- Sug inte upp hårda eller vassa föremål såsom glas, spikar etc.
- Sug inte upp glödande kol, fimpar eller någon het, rökning eller brinnande föremål.
- Använd inte för att plocka upp lättantändliga eller brännbara vätskor som bensin, eller använda i områden där sådana ämnen kan vara närvarande.
- Dra eller bär den inte i nätsladden, använd inte nätsladden som handtag. Kläm inte sladden i en dörr, och drag inte nätsladden runt vassa kanter eller hörn. Håll sladden borta från värmekällor.
- Lämna inte kontakten i uttaget under långa perioder.
- Håll hår, löst sittande kläder, fingrar och andra kroppsdelar på avstånd från öppningar och rörliga delar.
- Denna apparat är inte avsedd att användas av personer (inklusive barn) med nedsatt fysisk, sensorisk eller mental förmåga, eller brist på erfarenhet och kunskap, såvida de inte övervakas eller får instruktioner angående användning av apparaten av en person som ansvarar för deras säkerhet.
- Om nätsladden skadas ska den bytas av ett auktoriserat servicecenter.
- Använd aldrig maskinen för att suga på vatten.
- Rengör aldrig maskinen genom att sänka den ner i vatten.
- Kontrollera nätsladden regelbundet. Vid eventuella skador på nätsladden får maskinen inte användas innan den reparerats av ett auktoriserat servicecenter.

## GARANTIE

De garantieperiode bedraagt 36 maanden. Reimo behoudt zich het recht voor om eventuele fouten te herstellen. De garantie geldt niet in geval van schade veroorzaakt door onjuist gebruik of foutieve omgang

## AANSPRAKELIJKHEIDSBEPERKING

Reimo zal in geen geval aansprakelijk zijn voor secundaire, indirecte of nevenschade, kosten, verbruik, gemist profijt of inkomstenderving. De aangegeven verkoopprijs van het product representeert de gelijkwaardige waarde van de aansprakelijkheidsbeperking van Reimo.

Takk for at du kjøpte en Pro-Cyclone™ håndholdt støvsuger!  
Vi håper du liker dette produktet. Takk igjen for ditt Valg.

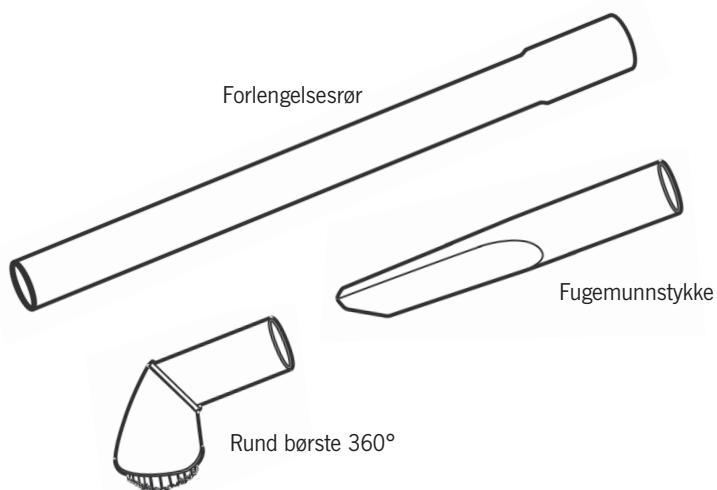
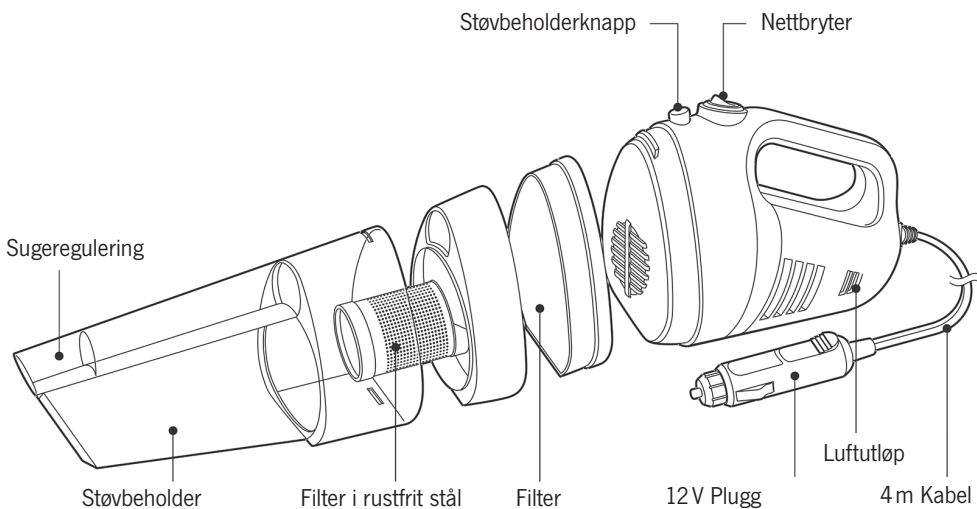

## HÅNDHOLDT SYKLONSTØVSUGER

Modell: 804272

Spenning: 12 V

Effekt: 150 W

Maks sugeundertrykk

syklonstøvsuger: 4.000 Pa

## HVORDAN BRUKE STØVSUGEREN?

Koble det ønskede munnstykket til apparatet, slå på støvsugeren ved å trykke på av/på-tasten til » ⏻ | ⏪«, sett bryteren tilbake til » ⓘ | ⏩« for å slå av. Slå alltid av apparatet og ta støpset ut av stikkkontakten når du skal bytte munnstykke eller fjerne smuss

## MONTERING AV TILBEHØR

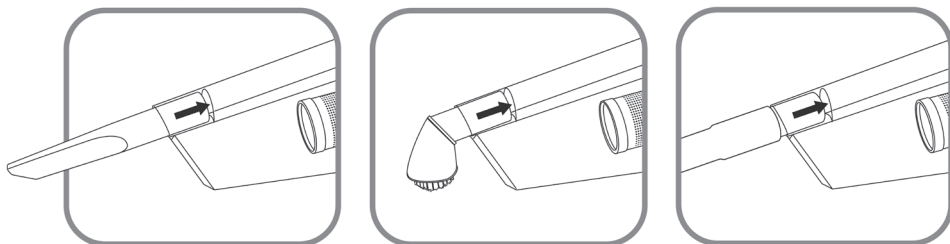

## RENGJØRING AV FILTER

Kontroller at av/ på-bryteren er i stilling av, og ta støpselet ut av stikkkontakten før filteret rengjøres.

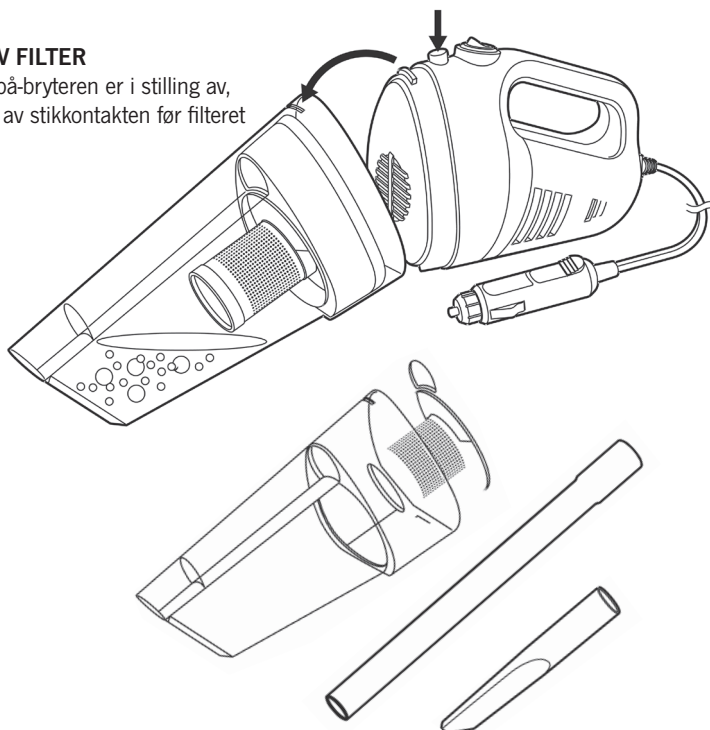

## RENGJØRING AV TILBEHØR

Ikke bruk etsende væsker til å tørke av eller rengjøre maskinen eller tilbehøret.

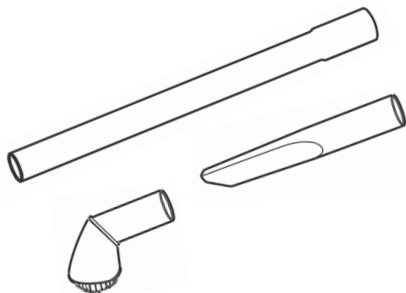

Dette tilbehøret kan vaskes med vann, men ikke senkes ned i vann. Ellers kan tilbehøret bli ødelagt eller få feilfunksjon.

Tilbehøret må være tørt før det tas i bruk.

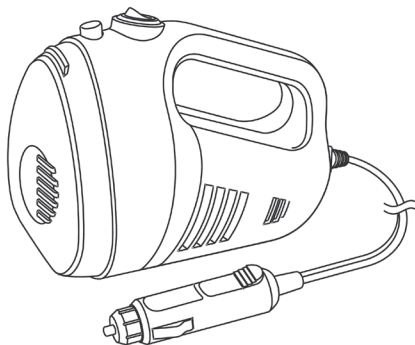

Hold disse delene, som inneholder elektriske deler, borte fra alle typer væsker. Ikke bruk dette apparatet med våte hender.

Tørkes kun av med en tørr klut, for å unngå elektrisk støt eller fare for personskade.

## AVHENDING

Ikke kast elektroniske apparater som usortert kommunalt avfall. Bruk separate samlepunkter. Kontakt lokale myndigheter for informasjon om hvilke innsamlingssteder som er tilgjengelige. Når elektronisk utstyr kastes i søppelfyllinger, kan farlige stoffer havne i grunnvannet og dermed i næringskjeden, og skade helse og velvære. Hvis gamle enheter erstattes med nye enheter, er forhandleren forpliktet til å ta tilbake den gamle enheten gratis for avhending.



## SIKKERHETSINFORMASJON

### Grunnleggende sikkerhetsregler må alltid følges ved bruk av elektrisk utstyr.

- Ikke senk apparatet i vann eller annen væske.
- Vær oppmerksom når dette produktet brukes i nærheten av barn.
- Apparatet må oppbevares utilgjengelig for barn.
- Reparasjon av elektriske apparater må alltid overlates til kvalifisert elektriker. Feilaktige reparasjoner kan utsette brukeren for alvorlig fare.
- Dette apparatet er beregnet for bruk i husholdninger og må ikke brukes for industrielle formål.
- Ikke bruk dette apparatet etter en feilfunksjon eller hvis det har falt ned eller er skadet på noen måte.
- Ikke bruk dette apparatet til noe annet enn det det er beregnet for.
- Ikke bruk dette apparatet utendørs eller i fuktige/våte omgivelser.
- Ikke bruk dette apparatet med våte hender.
- Støvfilteret må rengjøres regelmessig.
- Ikke sug opp harde eller skarpe gjenstander som glass, spiker etc.
- Ikke sug opp glør, sigarettneiper eller andre varme, rykende eller brennende gjenstander.
- Ikke bruk dette apparatet til å suge opp brennbare eller lettantennelige væsker som bensin, eller bruk det i områder slike væsker kan være tilstede.
- Ikke trekk i ledningen eller bruk den til å bære apparatet. Ikke sett fast ledningen eller dra den rundt skarpe kanter eller hjørner. Hold ledningen borte fra varme kilder.
- Ikke la støpselet stå i stikkontakten over lang tid.
- Hold hår, løstsittende klær, fingre og andre kroppsdeler borte fra bevegelige deler og luftinntaket.
- Dette apparatet er ikke egnet for bruk av personer (inkludert barn) med reduserte fysiske, sensoriske eller mentale evner, eller som ikke har erfaring og kunnskap, hvis de ikke har fått opplæring i bruk av apparatet av en person som er ansvarlig for sikkerheten.
- For å unngå farer når den medleverte kabelen er skadet, må den erstattes av produsenten, forhandleren eller tilsvarende kvalifisert person.
- Denne ledningen inneholder elektriske forbindelser.
- Ikke bruk dette apparatet til å suge opp vann.
- Ikke senk apparatet i vann for å rengjøre det.
- Kabelen bør kontrolleres regelmessig for skader, og apparatet må ikke brukes hvis det er skadet.

### GARANTI

Garantiperioden är 36 månader. Reimo förbehåller sig rätten att korrigera eventuella fel.

Garantin gäller inte för skador som orsakats av felaktig användning eller olämplig hantering

### BEGRÄNSNINGAR I GARANTIN

Reimo kommer under inga omständigheter att kunna hållas ansvarig för följskador, sekundära eller indirekta skador, kostnader, utgifter, förlorade förmåner eller förlorade inkomster. Det angivna försäljningspriset för produkten motsvarar värdet för Reimos begränsade garanti.

---

---

---

---

---

---

---

---

---

---

---

---

---

---

---

---

---

---

---

---

---

---

---





REIMO REISEMOBIL-CENTER GMBH  
63329 EGELSBACH · BOSCHRING 10  
GERMANY · [WWW.REIMO.COM](http://WWW.REIMO.COM)  
MADE IN CHINA

