

ITA

VITRIFRIGO

COOL AND BEYOND

MANUALE ISTRUZIONI  
**SERIE SLIM**

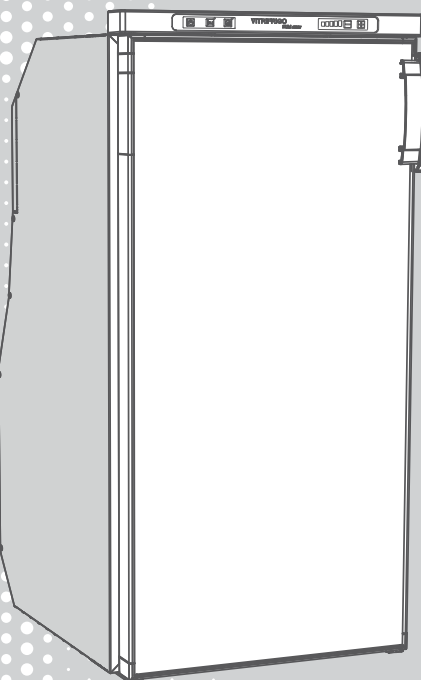

GRAZIE PER AVER ACQUISTATO UN PRODOTTO VITRIFRIGO



# Sommario

<b>1. INTRODUZIONE</b>	<b>4</b>
<b>2. AVVERTENZE GENERALI</b>	<b>4</b>
Destinazione del prodotto	5
Ricevimento	5
Installazione	5
Manutenzione e sicurezza	6
Smaltimento	6
<b>3. SCOPO DEL MANUALE</b>	<b>7</b>
Identificazione del costruttore	7
<b>4. DESCRIZIONE DELL'APPARECCHIO</b>	<b>7</b>
<b>5. INSTALLAZIONE</b>	<b>9</b>
<b>6. INVERSIONE APERTURA PORTE</b>	<b>9</b>
Rimozione porta	9
Rimozione cerniera inferiore	9
Inversione cerniere	9
Inversione riscontro	9
Montaggio porta	10
Inversione maniglia porta	10
<b>7. SOSTITUZIONE PANNELLO FINITURA</b>	<b>10</b>
<b>8. COLLEGAMENTO ELETTRICO</b>	<b>10</b>
<b>9. AVVIAMENTO</b>	<b>11</b>
Pannello di controllo	11
On / Standby	12
Night mode	12
Turbo mode	12
Impostazioni temperatura	13
Posizione di ventilazione	13
Portafrutta	13
Sbrinamento	13
<b>10. MANUTENZIONE</b>	<b>14</b>
Porta aperta	14
Pulitura	14
Inutilizzo per lunghi periodi	14
Smaltimento	14
<b>11. COSA FARE SE IL FRIGO NON FUNZIONA</b>	<b>15</b>
<b>12. ALLARMI</b>	<b>15</b>
<b>ALLEGATI</b>	<b>72</b>

# 1. INTRODUZIONE

Gentile cliente, grazie per aver scelto un nostro prodotto.

La Vitrifrigo si augura che Lei possa rimanere completamente soddisfatto dell'acquisto effettuato. Il presente manuale è considerato parte integrante del frigorifero e deve seguire il percorso di vendita fino all'utilizzatore.

Lo stesso è consultabile all'interno del sito web di Vitrifrigo [www.vitrifrigo.com](http://www.vitrifrigo.com).

Ogni frigorifero, prima della spedizione, è sottoposto a controlli e collaudi per garantirne il corretto funzionamento. Per ulteriori informazioni e chiarimenti può contattare i nostri centri assistenza o direttamente i nostri uffici.

Vitri Alceste

## Modelli

SLIM 90 CHR

SLIM 150 CHR

## 2. AVVERTENZE GENERALI

- Il manuale fa riferimento ai modelli della serie SLIM.
- Leggere attentamente questo manuale prima di utilizzare il frigorifero.

**ATTENZIONE** Rischio d'incendio. L'apparecchio contiene gas infiammabile (propano R290 oppure Isobutano R600a).

**ATTENZIONE** Posizionare il prodotto in un ambiente di dimensioni adeguate.



**ATTENZIONE** In caso di fuoriuscita di refrigerante, evitare l'utilizzo di fiamme libere, allontanare eventuali oggetti infiammabili dal prodotto e aerare immediatamente la stanza.

**ATTENZIONE** Il mancato rispetto delle normative, dei regolamenti e degli standard europei per il montaggio rende nulla la garanzia.

**ATTENZIONE** Non modificare il frigorifero, a meno che la modifica non sia autorizzata ed effettuata dal produttore o dai suoi agenti.

**ATTENZIONE** Utilizzare esclusivamente parti di ricambio originali e approvati.

**ATTENZIONE** Le prestazioni del frigorifero possono essere compromesse dalla vicinanza di fonti di calore, come un forno o una stufa. Isolare adeguatamente il frigorifero dalle fonti di calore.

**ATTENZIONE** I circuiti elettrici e dell'impianto frigorifero devono essere installati esclusivamente da personale qualificato.

**ATTENZIONE** Installare il frigorifero conformemente alle leggi locali/nazionali.

**ATTENZIONE** Il frigorifero deve essere installato in modo da consentire un facile accesso per le manutenzioni e le riparazioni.



**ATTENZIONE** Non esporre mai il frigo alla pioggia

**ATTENZIONE** Non aprire mai o danneggiare l'impianto di raffreddamento posto sul retro del frigorifero. L'impianto di raffreddamento è pressurizzato e contiene sostanze nocive per la salute umana.

### **Destinazione del prodotto**

- Il presente apparecchio è concepito per essere utilizzato in applicazioni come Camper
- Questo apparecchio può essere utilizzato con installazione ad incasso.
- Attenersi esclusivamente alle modalità d'installazione indicate nel presente manuale.
- È fatto assoluto divieto di utilizzare il frigorifero per usi diversi da quelli previsti.
- L'apparecchio può essere utilizzato da bambini di età non inferiore a 8 anni e da persone con ridotte capacità fisiche, sensoriali o mentali, o prive di esperienza o della necessaria conoscenza, purché sotto sorveglianza oppure dopo che le stesse abbiano ricevuto istruzioni relative all'uso sicuro dell'apparecchio e alla comprensione dei pericoli ad esso inerenti.
- I bambini non devono giocare con l'apparecchio.
- La pulizia e la manutenzione destinata a essere eseguita dall'utilizzatore non deve essere effettuata da bambini senza sorveglianza.

### **Ricevimento**

- Verificare che l'imballo sia integro, in caso contrario segnalarlo al trasportatore.
- Estrarre il frigorifero dall'imballo, operando con massima cautela; si consiglia, per evitare ferite accidentali, l'uso di guanti protettivi.
- Assicurarsi che il prodotto non sia danneggiato.  
Eventuali danni devono essere segnalati al rivenditore entro e non oltre le 24 ore dalla data di consegna.

### **Installazione**

- Prima di effettuare qualsiasi collegamento elettrico verificare che l'interruttore generale sia spento.
- Prima di collegare il frigorifero verificare che la tensione di rete corrisponda a quanto riportato sulla targhetta di identificazione dell'apparecchio o a quella indicata sulla targhetta posta sul compressore.
- Si consiglia di attendere almeno un'ora prima di mettere in funzione il frigo per dar modo al circuito refrigerante di essere completamente efficiente.
- Dopo l'installazione, si consiglia di attendere almeno un'ora prima di mettere in funzione il frigorifero, per dar modo al circuito refrigerante di essere completamente efficiente.

- Il frigorifero deve essere posizionato lontano da fonti di calore, assicurando al medesimo sufficiente aerazione.

## **Manutenzione e sicurezza**

- Prima di eseguire qualsiasi operazione di manutenzione o pulizia, disinserire la presa di corrente.
- Mantenere libere da ostruzioni le aperture di ventilazione. Per la pulizia del condensatore ventilato rivolgersi a personale qualificato.
- Prima di eseguire qualsiasi operazione di manutenzione o pulizia, disinserire la presa di corrente.
- Per eventuali problemi di funzionamento rivolgersi presso il centro assistenza Vitrifrigo più vicino; in ogni caso avvalersi di personale qualificato.
- Non conservare sostanze esplosive in questo apparecchio, come bombolette per aerosol con propellente infiammabile.
- L'apparecchio non deve essere pulito con un getto d'acqua.
- L'ambiente in cui viene installato l'apparecchio deve essere, se possibile, adeguatamente ventilato.
- Non esporre mai il frigorifero a getti d'acqua o all'umidità.
- Non introdurre nel comparto a bassa temperatura liquidi in contenitori di vetro.

## **Smaltimento**

- Non gettate l'imballo del vostro apparecchio ma selezionate i materiali secondo le prescrizioni locali relative allo smaltimento dei rifiuti.
- Il presente prodotto non deve essere gettato nei rifiuti urbani ma deve essere smaltito come raccolta separata.

Contattare i centri di raccolta Rifiuti Apparecchiature Elettriche ed Elettroniche (RAEE) presenti sul vostro territorio oppure renderlo al venditore all'atto dell'acquisto di un'apparecchiatura nuova equivalente.

- Il simbolo riportato a fianco indica che il frigorifero non può essere smaltito come rifiuto urbano.
- Lo smaltimento abusivo o non corretto del frigorifero comporta sanzioni giuridiche di tipo amministrativo e/o penale come previsto dalle leggi vigenti.



### **3. SCOPO DEL MANUALE**

Questo manuale, relativo ai frigoriferi della serie SLIM, intende fornire una guida per un suo corretto impiego e manutenzione.

Al fine apprendere il funzionamento e l'utilizzo del frigorifero, è necessario leggere attentamente questo manuale.

Nel presente manuale sono riportate le operazioni relative a: installazione, funzionamento, manutenzione.

Il frigorifero è stato costruito conformemente a tutti i requisiti di sicurezza previsti dalle direttive in materia, pur tuttavia, la sicurezza massima dell'utente dipende da una attenta lettura di questo manuale e da una pulizia e manutenzione costante ed attenta. Alcune informazioni o figure di questo manuale potrebbero mostrare dettagli e particolari che possono differenziarsi leggermente da quelle del frigorifero in vostro possesso, senza però che le informazioni essenziali vengano modificate, in base al costante miglioramento, il frigorifero potrà mostrare variazioni che non sono contenute in questo manuale.

Eventuali modifiche appariranno, secondo le necessità, nelle successive versioni del manuale.

#### **Identificazione del costruttore**

Il frigorifero è progettato e prodotto esclusivamente presso la :

#### **Vitrifrigo s.r.l.**

Via Mazzini 75 - fraz. Montecchio - 61022 VALLEFOGLIA(PU) - Italia

tel. +39 0721 154500 - fax. +39 0721 497739

e-mail info@vitrifrigo.com - www.vitrifrigo.com

### **4. DESCRIZIONE DELL'APPARECCHIO**

- L'etichetta riportante matricola e dati tecnici è posizionata all'interno del frigo. Le prime sei cifre della matricola identificano l'anno e la settimana di costruzione.
- I frigoriferi della serie SLIM, cui il presente manuale fa riferimento, sono stati progettati, soddisfacendo gli elevati requisiti richiesti, allo scopo di garantire la corretta conservazione del cibo.

• **SLIM 90 CHR**

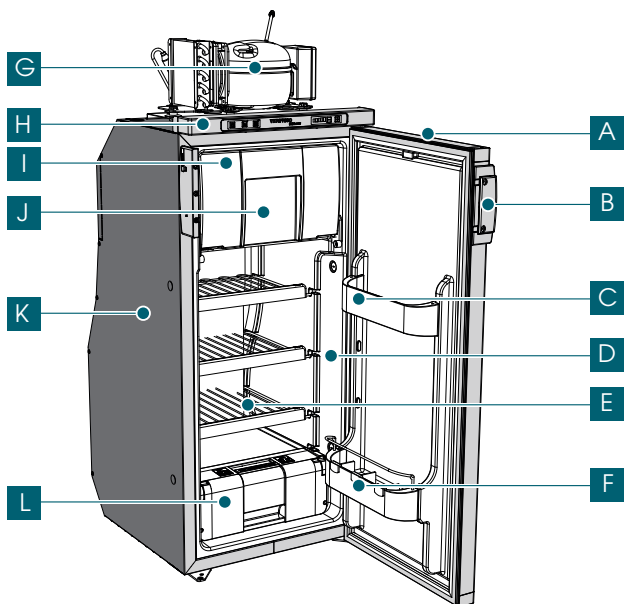

A) Porta frigo
B) Maniglia
C) Porta bottiglie piccolo
D) Vano frigo
E) Ripiani a filo
F) Porta bottiglie grande
G) Unità condensante
H) Mascherina comandi
I) Vano freezer
J) Sportellino freezer
K) Mobile coibentato
L) Portafrutta*

\*Dove è presente

• **SLIM 150 CHR**

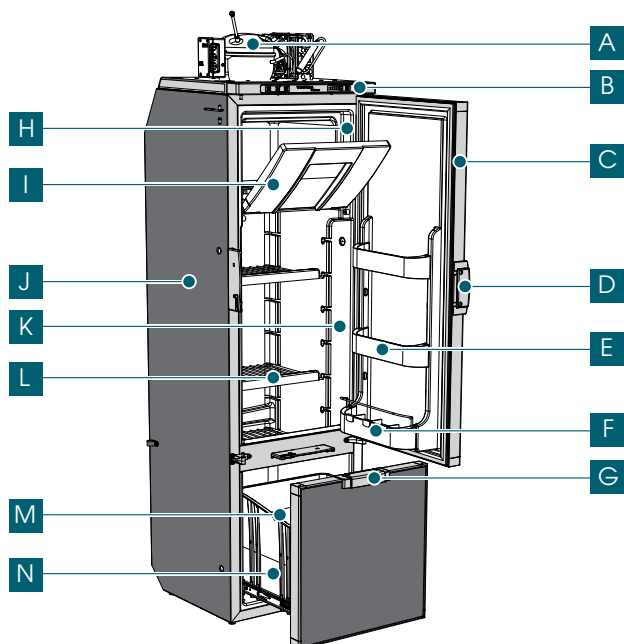

A) Unità condensante
B) Mascherina comandi
C) Porta frigo
D) Maniglia porta frigo
E) Porta bottiglie piccolo
F) Porta bottiglie grande
G) Maniglia cassetto
H) Vano freezer
I) Porta freezer
J) Mobile coibentato
K) Vano frigo
L) Ripiani a filo
M) Paratia separatrice
N) Cassetto frigo

## 5. INSTALLAZIONE

Posizionare il frigo su una superficie piana e stabile.

Il frigo è provvisto di 4 punti di fissaggio. Prima dell'installazione è necessario forare la cassa coibentata nei punti indicati nell'(Allegato 2). Raccomandiamo di utilizzare viti 3,9x16 (non fornite).

Per accedere a tutti i punti di fissaggio è necessario rimuovere il cassetto.

L'unità moto/condensante può essere posizionata fino a circa 1,5 m dal mobile frigo.

Posizionare l'unità in modo tale da garantirne un'adeguata ventilazione e lontana da fonti di calore. (Allegato 3)

Assicurarsi di collegare il tubo di scarico della condensa per evitare ristagni idrici.

Dopo l'installazione, coprire le boccole con i tappi forniti in dotazione.

**ATTENZIONE** **Mantenere libere da ostruzioni le aperture di ventilazione nel vano dove è alloggiato il gruppo compressore.**

## 6. INVERSIONE APERTURA PORTE

È possibile invertire il senso di apertura della porta seguendo i passaggi sottostanti.

### Rimozione porta

Allentare le viti di fissaggio della mascherina, traslare in avanti la mascherina per liberare lo spazio sulla cerniera. Quindi, rimuovere la cerniera svitando le viti con l'ausilio di un cacciavite. Infine, sfilare la porta verso l'alto. (Allegato 4)

### Rimozione cerniera inferiore

Rimuovere la cerniera inferiore svitando le viti di fissaggio con l'ausilio di un cacciavite. La cerniera può essere diversa in base al modello.

### Inversione cerniere

Svitare il perno cerniera su entrambe le cerniere e avvitarlo nella parte opposta.

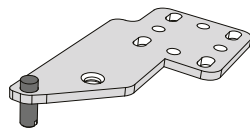

### Inversione riscontro

Smontare il riscontro svitando le viti e fissare il riscontro sul lato opposto dopo aver sfilato i tre tappini copriforo. (Allegato 5)

### Montaggio porta

Fissare la cerniera inferiore nel lato opposto a quello originale, inserire la porta dall'alto nel perno cerniera. Montare la cerniera superiore e riposizionare la mascherina nell'apposita sede.

## Inversione maniglia porta

Smontare coperchio maniglia e maniglia dalla porta. Per smontare la maniglia, svitare le due viti di tenuta. Rimontare coperchio e maniglia dalla parte opposta.



La procedura indica l'inversione da apertura sinistra ad apertura destra. Eseguire i passaggi in maniera opposta per l'inversione da apertura destra ad apertura sinistra.

## 7. SOSTITUZIONE PANNELLO FINITURA

È possibile sostituire il pannello di finitura della porta frigo e della porta del cassetto eseguendo le istruzioni sottostanti e in (Allegato 6)

- Rimuovere la base in plastica utilizzando un cacciavite
- Rimuovere uno o entrambi i pannelli e sostituirli
- Per agevolare la sostituzione rimuovere la porta.

È possibile installare pannelli fino a 3mm di spessore

## 8. COLLEGAMENTO ELETTRICO

Questa installazione e il collegamento elettrico devono essere effettuate secondo le norme vigenti da un tecnico specializzato. Collegare la linea di alimentazione DC a 12V o 24V direttamente alla batteria attenendosi alle seguenti istruzioni.

### RISPETTARE LA POLARITÀ

Sez (mm <sup>2</sup> )	Lung. max. linea 12V (m)	Lung. max. linea 24V (m)
2,5	2,5	5
4	4	8
6	6	12
10	10	20

- Dimensioni cavi: collegamento tra batteria ed unità elettronica.

### IMPOSTAZIONI STANDARD PROTEZIONE BATTERIA

12 V stacco V	12 V attacco V	24 V stacco V	24 V attacco V
10,4	11,7	22,8	24,2

Proteggere la linea di alimentazione DC con interruttore idoneo di portata min.20A.

Prevedere un fusibile in prossimità del polo positivo della batteria ed un fusibile da 15A per alimentazione 12 VDC e 7,5A per alimentazione 24 VDC.

## 9. AVVIAMENTO

Al termine dell'installazione verificare la continuità del circuito di terra ed eseguire tutte le prove di sicurezza elettrica previste dalle normative vigenti. Proteggere e bloccare adeguatamente i cavi al fine di evitare che trazioni accidentali del cavo che possano disconnetterlo dalle connessioni o che possano venire a contatto con parti calde con temperatura superiore a 50°C o con parti taglienti.

- Accertarsi che tutti i materiali di imballaggio siano stati rimossi.
- Testare tutte le tubazioni per accertarsi che non ci siano perdite.
- Controllare tutti i collegamenti elettrici.
- Controllare se il cassetto può essere rimosso dall'apparecchio.
- Verificare che lo sportello possa essere chiuso correttamente.

È possibile organizzare il frigo a piacimento spostando in altezza ripiani e portabottiglie. Il cassetto, nei modelli in cui è previsto, è stato pensato principalmente per bottiglie, lattine e verdure. Per dividere il cassetto in comparti è presente una paratia che può essere posizionata a varie distanze.

La massima capacità di stoccaggio del cassetto è 20 Kg. Dopo un minimo di 4 ore di raffreddamento il cibo può essere messo in frigorifero.

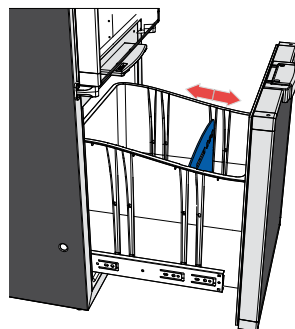

**i** Per evitare un'eccessiva formazione di ghiaccio nel frigorifero coprire i prodotti liquidi è lasciare raffreddare i prodotti caldi prima di metterli nel frigorifero. Non aprire la porta o il cassetto più del necessario.

**i** Per ridurre il tempo di raffreddamento mettere nel frigo solo cibi raffreddati precedentemente. Per evitare che il cibo si secchi o che il frigo si impregni di odori, conservare separatamente il cibo in scatole chiuse.

### Pannello di controllo



<b>1</b>	On / Stand by	<b>4</b>	Indicatore livello refrigerazione
<b>2</b>	Night Mode	<b>5</b>	Pulsante livello refrigerazione
<b>3</b>	Turbo Mode		

## On / Standby

Per accendere il frigorifero, tener premuto il tasto indicato in figura, per 1 secondo. In questo momento tutte le funzioni sono attive. La sorgente di alimentazione è scelta in automatico, con precedenza alla sorgente AC.



Per garantire un funzionamento ottimale, mettere a livello il veicolo prima di azionare il frigorifero



Per avere prestazioni ottimali, accendere il frigorifero 8 ore prima di introdurre il cibo.



Raccomandiamo di pulire l'interno del frigorifero con molta cura, prima di usarlo.

## Night mode

Per attivare la modalità Night, tenere premuto il relativo tasto per un secondo.

Si accenderà il led sopra il tasto e si spegneranno i led della scala graduata.

Durante il funzionamento di questa modalità, non è possibile cambiare il livello di raffreddamento.

Dopo 10 ore di funzionamento, la modalità Night si interrompe automaticamente.

Il led sopra il tasto si spegne e il livello di raffreddamento ritorna all'ultimo impostato.

Per disattivare la modalità Night in qualunque momento, tenere premuto il relativo tasto per un secondo.

Il led sopra il tasto si spegnerà e il livello di raffreddamento ritornerà all'ultimo impostato.

Con la modalità Night attiva, la velocità di rotazione del compressore è quella relativa al minimo livello di raffreddamento, in modo tale che siano minimizzati il rumore e i consumi elettrici.

**ATTENZIONE** Le temperature all'interno del frigo e della cella freezer saliranno attivando questa modalità. Attivarla solo quando è necessario risparmiare energia.

## Turbo mode

Per attivare la modalità Turbo, tenere premuto il relativo tasto per un secondo.

Si accenderà il led sopra il tasto e si spegneranno i led della scala graduata.

Durante il funzionamento in questa modalità, non è possibile cambiare il livello di raffreddamento.

Per disattivare la modalità Turbo in qualunque momento, tenere premuto il relativo tasto per un secondo.

Il led sopra al bottone si spegne e il livello di raffreddamento ritorna all'ultimo impostato. Attivarla quando si vuole abbassare la temperatura all'interno del frigo nel minor tempo possibile. Appena la temperatura nella cella freezer raggiunge il valore



impostato del tasto, il compressore continuerà a funzionare alla massima potenza per un periodo di tempo stabilito in base al modello. Al termine di questo tempo, la modalità turbo si interrompe automaticamente e il funzionamento si porta all'ultimo settaggio impostato..

## Impostazione temperatura

Dopo aver acceso il frigorifero, per impostare il livello di raffreddamento agire sui tasti +/- . Con il tasto indicato dal simbolo "-" si diminuisce il set fino allo step minimo, mentre con il tasto indicato dal "+" si arriva allo step massimo.



Con una temperatura ambiente tra 15°C e 25°C, si consiglia di impostare il frigorifero a un livello di raffreddamento 3. Una temperatura ambiente più alta necessita di un livello di raffreddamento superiore, mentre una temperatura più bassa necessita di un livello inferiore.

## Posizione di ventilazione

Se il frigo non deve essere usato per un lungo periodo, è importante che venga svuotato, scongelato e pulito. Per prevenire cattivi odori e muffe, tenere la porta del frigo aperta.

Aprire la porta del frigorifero e spostare il pin di ventilazione in corrispondenza del dente di riscontro.

Per posizionare la porta in ventilazione, chiuderla in maniera controllata fino alla corrispondenza con il pin del cursore di ventilazione.

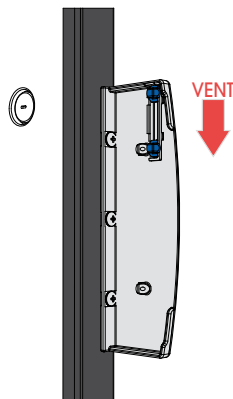

## Portafrutta

Nei modelli dove è previsto, il frigorifero è dotato di un vano portafrutta.

In funzione degli alimenti da conservare è possibile selezionare differenti posizioni così da garantire diversi livelli di umidità all'interno del portafrutta. (Allegato 7)

Con portafrutta chiuso si ottiene un grado di umidità più elevato. Questa condizione è ideale per la frutta e la verdura.

Con portafrutta aperto si ottiene un ambiente più secco ideale per la conservazione della frutta. Si consiglia di utilizzare questa modalità anche quando il vano è pieno.

## Sbrinamento

Uno strato di ghiaccio all'interno del frigo (sullo schienale) e nel congelatore riduce la capacità di raffreddamento del frigo.

I frigoriferi della serie SLIM sono dotati di sbrinamento automatico, impostato dalla fabbrica.

In caso di accumulo eccessivo di ghiaccio è comunque necessario sbrinare il frigo manualmente.

Per prima cosa spegnere il frigorifero, dopo averlo svuotato.

Aprire la porta frigo per accelerare il processo di sbrinamento.

La parte frigo è provvista di un sistema di raccolta della condensa, la parte freezer no.

Mettere degli asciugamani asciutti all'interno della cella freezer, in particolare nella parte anteriore per evitare che l'acqua di scongelamento cada all'interno della parte frigo sottostante. Quando il frigo è sbrinato, asciugare accuratamente l'interno.

**ATTENZIONE** Non accelerare il processo di sbrinamento eliminando lo strato di ghiaccio con forza, con oggetti taglienti o utilizzando un asciugacapelli.

## **10. MANUTENZIONE**

### **Pulitura**

E' importante pulire regolarmente il frigorifero per prestazioni ottimali. Rimuovere i ripiani e il cassetto. Utilizzare un panno morbido umido per l'esterno del frigo. Per la parte interna utilizzare un panno morbido e un detergente neutro per usi domestici.

**ATTENZIONE** Non pulire il frigorifero con sapone o con agenti chimici aggressivi o caustici. Non lavare nessun componente del frigo in lavastoviglie.

### **Inutilizzo per lunghi periodi**

Se si prevede di non utilizzare il frigorifero per un lungo periodo, è importante svuotarlo, sbrinarlo e pulirlo accuratamente. Per evitare cattivi odori e muffa nel frigorifero, tenere lo sportello del frigo in modalità ventilazione durante il rimessaggio.

### **Smaltimento**

Il frigorifero è stato progettato e realizzato con materiali di alta qualità e componentistiche che possono essere riciclate e riutilizzate.

Al termine del ciclo di vita del frigorifero, smaltire il prodotto secondo la normativa nazionale. Non smaltire il frigorifero con normali rifiuti domestici. Il corretto smaltimento del prodotto aiuta a prevenire potenziali conseguenze negative per l'ambiente e la salute umana.

## 11. COSA FARE SE IL FRIGO NON FUNZIONA

Problema	Causa	Risoluzione
Il frigorifero non parte	Mancanza di corrente elettrica	Verificare che il cavo di alimentazione sia integro e collegato correttamente.
		Modalità in corrente continua: verificare che la batteria sia carica
		Verificare che la tensione sulla morsetteria del dispositivo elettronico dell'apparecchio sia uguale a quella della batteria.
	Effettuare un reset	Scollegare il cavo di alimentazione, attendere un minuto e ricollegarlo. Provare a riaccendere.
	Termostato in STANDBY	Mettere in ON dal pannello comandi
Il frigorifero non raffredda	Resa insufficiente	Controllare che: (a) la porta chiuda ermeticamente, (b) il frigo non sia vicino a fonti di calore e sia sufficientemente areato, (c) il condensatore non sia intasato dalla polvere
Il frigorifero non si ferma	Temperatura interna troppo alta	Verificare che la porta sia chiusa perfettamente
Non si accende la luce di cortesia	La luce è guasta	Chiamare l'assistenza
Frigorifero rumoroso		Controllare che il frigorifero sia posizionato in piano e non sia a contatto diretto con oggetti che possano causare vibrazioni

## 11. ALLARMI

Visualizzazione allarme	Errore	Possibili cause	Conseguenze	Soluzioni
Beep intermittente	Sonda	Sonda guasta e/o sonda non collegata	Il frigorifero non funziona	Si consiglia di togliere gli alimenti, spegnere il frigorifero e chiamare subito l'assistenza
Beep intermittente	Porta aperta	L'allarme si attiva dopo che la porta è rimasta aperta per 1 minuto	Malfunzionamento del frigorifero	Verificare chiusura porta

ENG

# VITRIFRIGO

COOL AND BEYOND

INSTRUCTION MANUAL  
**SERIES SLIM**

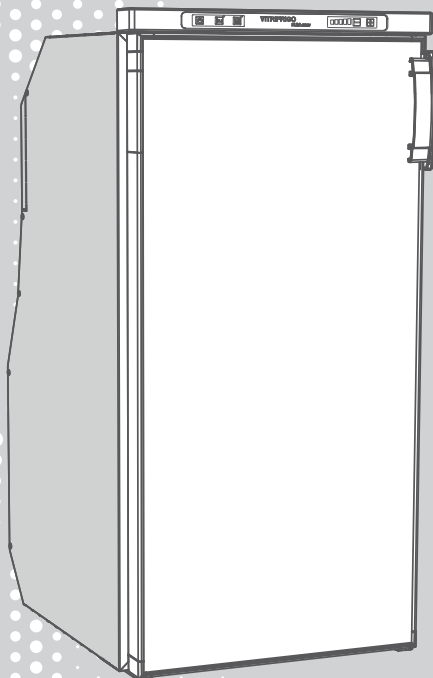

THANK YOU FOR PURCHASING A VITRIFRIGO PRODUCT

# Index

<b>1. INTRODUCTION</b>	<b>18</b>
<b>2. GENERAL WARNINGS</b>	<b>18</b>
Destination of the product	19
Receipt	19
Installation	19
Maintenance and safety	20
Disposal	20
<b>3. PURPOSE OF THE MANUAL</b>	<b>21</b>
Identification of the manufacturer	21
<b>4. DESCRIPTION OF THE APPLIANCE</b>	<b>21</b>
<b>5. INSTALLATION</b>	<b>23</b>
<b>6. DOOR OPENING INVERSION</b>	<b>23</b>
Door removal	23
Bottom hinge removal	23
Hinges inversion	23
Feedback inversion	23
Door assembly	24
Door handle inversion	24
<b>7. FINISHING PANEL REPLACEMENT</b>	<b>24</b>
<b>8. ELECTRICAL CONNECTION</b>	<b>24</b>
<b>9. START-UP</b>	<b>25</b>
Control Panel	25
On / Standby	26
Night mode	26
Turbo mode	26
Temperature settings	27
Vent position	27
Fruit compartment	27
Defrosting	27
<b>10. MAINTENANCE AND ASSISTANCE</b>	<b>28</b>
Open door	28
Cleaning	28
Unused for long periods	28
Disposal	28
<b>11. WHAT TO DO IF THE FRIDGE DOESN'T WORK</b>	<b>29</b>
<b>12. ALLARMS</b>	<b>29</b>
<b>ATTACHMENTS</b>	<b>72</b>

# 1. INTRODUCTION

Dear client:

Thank you for choosing one of our products. Vitrifrigo hopes that you will be completely satisfied with your purchase. This manual is considered an integral part of the refrigerator and must follow the sales path to the user.

It can be found on the Vitrifrigo website [www.vitrifrigo.com](http://www.vitrifrigo.com).

Each refrigerator, before being shipped, is thoroughly checked and tested to ensure it operates correctly. For more information or for any clarification, please contact one of our service centres or any of our offices directly.

Vitri Alceste

## Models

SLIM 90 CHR

SLIM 150 CHR

## 2. GENERAL WARNINGS

- The manual refers to the models of the SLIM series.
- Read this manual carefully before using the refrigerator.

**ATTENTION** Fire risk. The appliance contains flammable gas (propane R290 or isobutane R600a).

**ATTENTION** Place the product in an environment of suitable size.

**ATTENTION** In the event of a refrigerant leak, avoid using naked flames, move any flammable objects away from the product and ventilate the room immediately.



**ATTENTION** Failure to comply with European laws, regulations and standards for assembly will void the warranty.

**ATTENTION** Do not modify the refrigerator unless the modification is authorized and carried out by the manufacturer or its agents.

**ATTENTION** Only use original and approved spare parts.

**ATTENTION** The performance of the refrigerator can be affected by the proximity of heat sources, such as an oven or stove. Adequately insulate the refrigerator from heat sources.

**ATTENTION** The electrical and refrigeration system circuits must only be installed by qualified personnel.

**ATTENTION** Install the refrigerator in accordance with local/national laws.

**ATTENTION** The refrigerator must be installed to allow easy access for maintenance and repairs.

**ATTENTION** Never expose the fridge to rain

**ATTENTION** Never open or damage the cooling system located on the back of the refrigerator. The cooling system is pressurized and contains substances harmful to human health.

### **Destination of the product:**

- This appliance is designed to be used in applications such as motorhomes
- This appliance can be used for built-in installation.
- Follow only the installation methods indicated in this manual.
- It is absolutely forbidden to use the refrigerator for purposes other than those intended.
- The appliance can be used by children of at least 8 years of age and by people with reduced physical, sensory or mental capabilities, or lack of experience or the necessary knowledge, provided they are supervised or after they have received instructions relating to safe use of the appliance and an understanding of the inherent dangers
- Children must not play with the appliance.
- Cleaning and maintenance intended to be performed by the user must not be carried out by children without supervision.

### **Receipt**

- Check that the packaging is intact. If not, report it to the courier.
- Remove the refrigerator from the packaging, working with maximum care; in order to prevent accidental injury the use of safety gloves is advised.
- Check that the product has not been damaged.  
Any damage must be reported to the reseller within 24 hours of taking delivery of the appliance.

### **Installation**

- Before making any electrical connections, check that the main switch is off.
- Before connecting the refrigerator, check that the mains voltage corresponds to that shown on the identification plate of the appliance or that indicated on the plate located on the compressor.
- It is advisable to wait at least an hour before starting the fridge to allow the refrigerating circuit to be fully efficient.
- After installation, it is advisable to wait at least an hour before starting the refrigerator, to allow the refrigeration circuit to be fully efficient.
- The refrigerator must be positioned away from heat sources, ensuring sufficient ventilation.

## Maintenance and safety

- Before performing any maintenance or cleaning operation, unplug or switch off the appliance.
- Keep ventilation openings clear of obstruction. To clean the ventilated condenser, contact qualified personnel.
- Before carrying out any maintenance or cleaning operation, disconnect the power plug.
- For any operating problems, contact the nearest Vitrifrigo assistance centre; in any case make use of qualified personnel.
- Do not store explosive substances in this appliance, such as aerosol cans with flammable propellant.
- The appliance must not be cleaned with a jet of water.
- The room in which the appliance is installed must be adequately ventilated, if possible.
- Never expose the refrigerator to jets of water or humidity.
- Do not introduce liquids in glass containers into the low temperature compartment.

## Disposal

- Do not throw the packaging used for your appliance away. Separate the materials according to local waste disposal regulations.
- This product must not be disposed of with municipal waste but must be disposed of separately.

Contact your nearest Waste Electrical and Electronic Equipment (WEEE) collection centre or take it to a retailer when purchasing a new, equivalent appliance.

- The symbol to the side indicates that the refrigerator must not be disposed of as urban waste.
- Improper disposal or incorrect use of the refrigerator is subject to administrative and/or penalties imposed by current legislation.

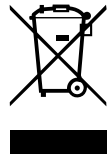



### **3. PURPOSE OF THE MANUAL**

This manual, referring to SLIM series refrigerators, is intended as a guide to the appliance's proper use and maintenance.

In order to learn how to operate and use the refrigerator, you must read this manual carefully.

This manual contains the operations related to: installation, operation, maintenance. The refrigerator has been manufactured to comply with all the safety requirements given by legislation and regulations. Nevertheless, the user's utmost safety depends on carefully reading this manual and on regular and careful cleaning and maintenance.

Some information or diagrams in this manual may show details or particular aspects that might differ slightly from the refrigerator that you have purchased. The essential information, however, remains the same. Depending on the constant improvement of models, this refrigerator may show variations that are not covered in this manual. Any modifications will appear, depending on the need, in future versions of the manual.

#### **Identification of the manufacturer**

The refrigerator has been designed and manufactured exclusively by:

##### **Vitrifrigo s.r.l.**

Via Mazzini 75 - fraz. Montecchio - 61022 VALLEFOGLIA(PU) - Italia

tel. +39 0721 154500 - fax. +39 0721 497739

e-mail [info@vitrifrigo.com](mailto:info@vitrifrigo.com) - [www.vitrifrigo.com](http://www.vitrifrigo.com)

### **4. DESCRIPTION OF THE APPLIANCE**

- The label showing the serial number and the technical data is placed inside the refrigerator. The first six digits of the serial number identify the year and the week of manufacture.
- The SLIM series, to which this manual refers, has been designed to meet the superior requirements demanded, in order to guarantee that food is properly conserved.

• **SLIM 90 CHR**

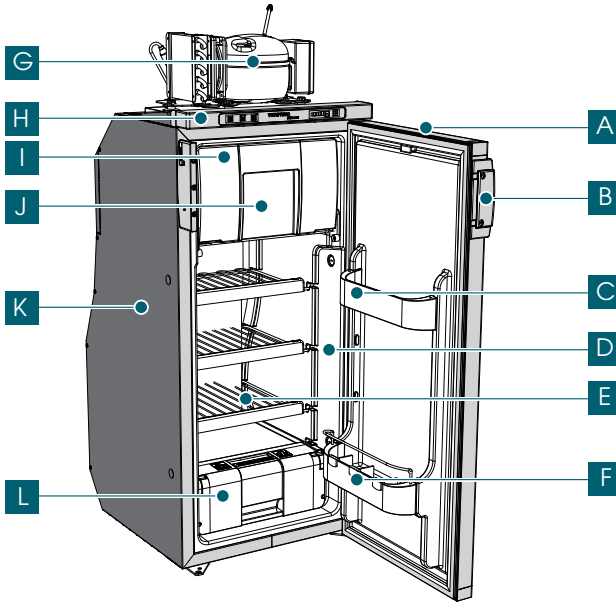

A) Fridge door
B) Fridge door latch
C) Small door shelf
D) Fridge compartment
E) Wire shelves
F) Big door shelf
G) Condensing unit
H) Control panel
I) Freezer compartment
J) Freezer door
K) Insulated box
L) Fruit compartment*

\*Where there is it

• **SLIM 150 CHR**

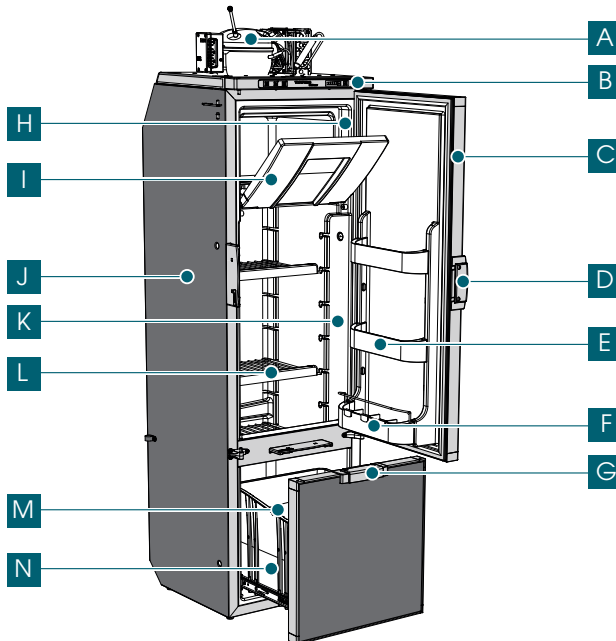

A) Condensing unit
B) Control panel
C) Fridge door
D) Fridge door latch
E) Small door shelf
F) Big door shelf
G) Drawer latch
H) Freezer compartment
I) Freezer door
J) Insulated box
K) Fridge compartment
L) Wire shelves
M) Bottle retainer
N) Fridge drawer

## 5. INSTALLATION

Place the fridge on a flat and stable surface.

The fridge is equipped with 4 fixing points. Before installation it is necessary to drill the insulated casing in the points indicated in (Annex 2) We recommend using 3.9x16 screws (not supplied). To access all the fixing points it is necessary to remove the drawer.

The motor/condensing unit can be positioned up to about 1.5 m from the refrigerator unit.

Position the unit in such a way as to guarantee adequate ventilation and away from heat sources. (Annex 3)

Be sure to connect the condensate drain pipe to avoid water stagnation.

After installation, cover the bushings with the caps provided.

**ATTENTION** Keep the ventilation openings in the compartment where the compressor unit is housed free from obstructions.

## 6. DOOR INVERSION

You can reverse the door opening direction by following the steps below.

### Door removal

Unscrew the control panel and move it to make the hinge free to move. Then unscrew the hinge. Finally remove the door. (Annex 4)

### Inferior hinge removal

Remove the inferior hinge unscrewing it. The hinge may be different depending on the model.

### Hinges inversion

Unscrew the pin on both hinges and reassemble them on the opposite side.

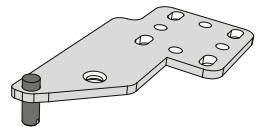

### Door retainer inversion

Remove the door retainer unscrewing it and, after removing the caps, reassemble it on the opposite side. (Annex 5)

### Door mounting

Secure the lower hinge on the opposite side to the original one, insert the door from above into the hinge pin. Assemble the upper hinge and reposition the mask in its seat.

## Door latch inversion

Remove the door latch and the cover from the door. To remove the handle, unscrew it. Reassemble them on the opposite side.



The procedure indicates the left-right inversion. Make the steps opposite to the right-left opening.

## 7. DOOR PANEL REPLACEMENT

Is possible replace the fridge and drawer door panels by following the instructions below. (Annex 6)

- Remove the plastic base using a screwdriver
- Remove one or both panels and replace them
- To facilitate replacement, remove the door

The panel can also be replaced with one of a different thickness. The thickness can vary from 0.8 to 3 mm.

## 8. ELECTRICAL CONNECTION

This installation and electrical connection must perform in accordance with the regulations by a qualified technician. Connect the DC power supply to 12V or 24V directly to the battery according to the following instructions.

### RESPECT THE POLARITY

Section (mm <sup>2</sup> )	Max line length 12V (m)	Max line length 24V (m)
2.5	2.5	5
4	4	8
6	6	12
10	10	20

- Cable size: Battery and electronics connection.

### STANDARD BATTERY PROTECTION SETTINGS

12 V cut-out V	12 V cut-in V	24 V cut-out V	24 V cut-in V
10,4	11,7	22,8	24,2

Protect the DC power line with a suitable min. 20A circuit breaker. Provide a fuse close to the positive battery pole and a 15A fuse for 12 VDC power supply and 7.5A for 24 VDC power supply.



## 9. START-UP

At the end of the installation, check the continuity of the earth circuit and perform all electrical safety tests as provided by applicable regulations. Protect and lock cables properly to prevent accidental cable tractions that may disconnect it from the connections or that may come in contact with hot parts at temperatures above 50°C or with sharp parts. If the power cord is damaged, it must be replaced by the manufacturer or its service technician or, in any case, by a person with similar qualifications, in order to prevent any risk.

- Make sure that all packing materials have been removed.
- Test all pipes to ensure there is no leakage.
- Check all electrical connections.
- Check whether the drawer can be removed from the appliance.
- Verify that the door can be closed properly.

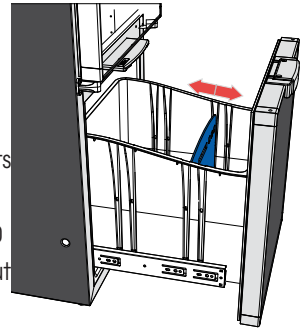
It's possible to manage the fridge compartment as desired by moving storage shelves and door shelves. The drawer in the models where it is provided is specially designed for bottles, cans and vegetables. To divide the drawer into compartments there is a bottle retainer that can be placed at various distances. The maximum storage capacity of the drawer is 20 Kg. After a minimum of 4 hours of cooling the food can be put in the refrigerator.



-  To prevent excessive ice formation in the refrigerator, always cover liquid products, let warm products cool down before placing them in the refrigerator. Do not open the door or drawer any longer than necessary.
-  To reduce the cooling time, store only pre-cooled food in the refrigerator. To prevent the food from drying out or your refrigerator from smells, store food separately in closed boxes.

### Control panel



<b>1</b>	On / Stand by	<b>4</b>	Cooling level indicators
<b>2</b>	Night Mode	<b>5</b>	Cooling level buttons
<b>3</b>	Turbo Mode		

## On / Standby

To switch on the refrigerator, push the on/off switch shown in the figure for 1 second. At this time all the functions are active.

The power source is selected automatically, with priority to the AC source.



To secure optimal performance, level your vehicle before operating the refrigerator



For optimal performances, switch on the refrigerator at least 8 hours before placing food.



We advise to clean the inside of the refrigerator properly, before using the refrigerator.

## Night mode

To activate Night mode, hold down the corresponding button for one second.

The LED will light above the button and the led on the graduated scale will turn off.

During operation of this mode, it is not possible to change the cooling level.

After 10 hours of operation, Night mode will stop automatically.

The LED above the button turn off and the cooling level returns to the last set.

To turn off Night mode at any time, hold down the corresponding button for one second.

With Night mode active, the rotation speed of the compressor is the lower, in this way noise and electrical consumption are minimized.

**ATTENTION**      **The temperatures inside the refrigerator and the refrigerator will go up by activating this mode. Only activate it when you need to save energy.**

## Turbo mode

To turn on the Turbo mode, hold down the button for one second.

The LED will light above the button and the led on the graduated scale will turn off.

During this feature is active, it's not possible change the cooling level.

To turn off Turbo mode at any time, push the button for one second.

The LED above the button will turn off and the cooling level will return to the last set.

With Turbo mode active, the rotation speed of the compressor is the highest.

Activate it when you want to cool down the fridge as quick as possible.

As soon as the lowest temperature is reached, turbo mode turn off automatically and the cooling level returns to the last set for a specific time depending on the model.

## Cooler level setting

After switching on the refrigerator, for set the cooling level push the switches +/- . With the button indicated by the simbol "-" the set decreases to the minimum step, while whit the switch indicated by the simbol "+" you reach the maximum step.



Con una temperatura ambiente tra 15°C e 25°C, si consiglia di impostare il frigorifero a un livello di raffreddamento 3. Una temperatura ambiente più alta necessita di un livello di raffreddamento superiore, mentre una temperatura più bassa necessita di un livello inferiore.

## Ventilation Position

If you are not going to use the refrigerator for a long time, it is important to empty it, defrost it, and clean it completely.

To prevent bad smells and mold in the fridge, keep the fridge door in ventilation mode during this period.

Open the door and move the ventilation slider pin to the opposite side until it matches up with the retainer pin.

For positioning the door in ventilation position, open it in a controlled manner until it matches the ventilation slider pin.

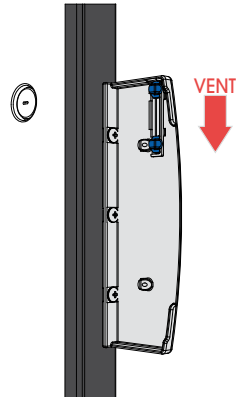

## Fruit and vegetables compartment

In the models where it is provided, the refrigerator is equipped with a fruit holder compartment.

Depending on the food to be stored, it is possible to select different positions in order to ensure different levels of humidity inside the fruit compartment. (Annex 7)

With the fruit bowl closed, a higher degree of humidity is obtained. This condition is ideal for fruit and vegetables.

With an open fruit compartment, a drier environment is obtained, ideal for storing fruit. It is recommended to use this mode even when the compartment is full.

## Defrosting

An ice layer inside the fridge reduces the cooling capacity of the fridge. You must periodically defrost your fridge.

The SLIM series refrigerators are equipped with an automatic defrosting system, set by the manufacturer.

Anyway, in case of high frost build up, a manual defrost is required.

First turn off the refrigerator, after emptying it.

Open the fridge door to speed up the defrosting process.

The fridge compartment is equipped with a condensate collection system, the freezer compartment is not equipped with any system of water draining, therefore, place dry towels inside the freezer cell, especially at the front to prevent thawing water falling into the fridge.

When the fridge is defrosted, thoroughly dry the interior.

**Attention** Do not speed up the defrosting process by removing the ice sheet with force, with sharp objects or using a hair dryer.

## **10. MAINTENANCE**

### **Cleaning**

It is important regularly clean the refrigerator for optimum performance. Remove the shelves and drawer. Use a soft damp cloth for the outside of the fridge. Use a soft cloth and a neutral detergent for domestic use.

**ATTENTION** Do not clean the fridge with soap or with aggressive or caustic chemicals. Do not wash any refrigerator component in the dishwasher.

### **Unused For Long Periods**

If you are not going to use the refrigerator for a long time, it is important to empty it, defrost it, and clean it completely. To prevent bad smells and mold in the fridge, keep the fridge door in ventilation mode during storage.

### **Disposal**

The fridge is designed and manufactured with high quality materials and components that can be recycled and reused.

At the end of the refrigerator life cycle dispose of the product according to national regulations. Do not dispose the refrigerator with normal domestic waste.

Proper disposal of the product helps to prevent potential negative consequences for the environment and human health.



## 11. WHAT TO DO IF THE REFRIGERATOR DOES NOT WORK

Problem	Possible cause(s)	Solution
The fridge It will not start	Power failure	Check that the power cord is intact and connected correctly.
		DC mode: check that the battery is charged
	Make a reset	Verificare che la tensione sulla morsettiera del dispositivo elettronico dell'apparecchio sia uguale a quella della batteria. Check that the voltage on the terminal block of the device electronics of the appliance is the same as that of the battery.
	Thermostat in STANDBY	Turn ON from the control panel
The fridge does not cool	Surrender insufficient	Check that: (a) the door closes hermetically, (b) the fridge is not near heat sources and is sufficiently ventilated, (c) the condenser is not clogged with dust
The refrigerator does not stop	Internal temperature too high	Check that the door is closed perfectly
The courtesy light does not turn on	The light is out of order	Call for assistance
Noisy refrigerator		Check that the refrigerator is placed on level ground and is not in direct contact with objects that can cause vibrations

## 11. ALLARMS

Alarm display	Error	Possible cause(s)	Consequences	Solution
Intermittent beep	Probe	Faulty probe and/ or probe not connected	The refrigerator does not work	It is advisable to remove the food, turn off the refrigerator and call for assistance immediately
Intermittent beep	Open door	The alarm is activated after the door has been left open for 1 minute	Refrigerator malfunction	Check door closing

FRA

# VITRIFRIGO

COOL AND BEYOND

## MANUEL D'INSTRUCTIONS **SÉRIE SLIM**

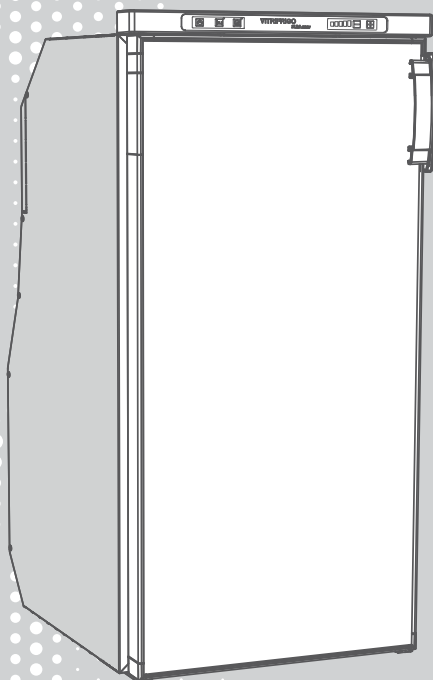

MERCI D'AVOIR ACHETÉ UN PRODUIT VITRIFRIGO

# Index

<b>1. INTRODUCTION</b>	<b>32</b>
<b>2. CONSIGNES GÉNÉRALES</b>	<b>32</b>
Destination d'emploi du produit	33
Réception de l'appareil	33
Installation	33
Maintenance et sécurité	34
Élimination	34
<b>3. BUT DU MANUEL</b>	<b>35</b>
Identification du constructeur	35
<b>4. DESCRIPTION DE L'APPAREIL</b>	<b>35</b>
<b>5. INSTALLATION</b>	<b>37</b>
<b>6. INVERSION OUVERTURE PORTE</b>	<b>37</b>
Retrait de la porte	37
Retrait de la charnière inférieure	37
Inversion des charnières	37
Inversion de rétroaction	37
Assemblage de porte	38
Inversion de la poignée de porte	38
<b>7. REMPLACEMENT DU PANNEAU DE FINITION</b>	<b>38</b>
<b>8. CONNEXION ÉLECTRIQUE</b>	<b>38</b>
<b>9. DÉPART</b>	<b>39</b>
Panneau de commande	39
On / Standby	40
Night mode	40
Turbo mode	40
Paramètres de température	41
Poste d'aération	41
Bol de fruits	41
Dégivrer	41
<b>10. ENTRETIEN</b>	<b>42</b>
Porte ouverte	42
Nettoyage	42
Inutilisé pendant de longues périodes	42
Disposition	42
<b>11. OPÉRATIONS À EFFECTUER SI LE RÉFRIGÉRATEUR NE FONCTIONNE PAS</b>	<b>43</b>
<b>12. ALARMES</b>	<b>43</b>
<b>ANNEXES</b>	<b>72</b>

## 1. INTRODUCTION

Cher Client, Merci d'avoir choisi notre produit. VITRIFRIGO espère que vous serez entièrement satisfait de votre achat. Ce manuel est considéré comme faisant partie intégrante du réfrigérateur et il doit suivre le parcours de vente jusqu'à l'utilisateur. Chaque réfrigérateur, avant d'être expédié, est soumis à des contrôles et à des tests pour assurer de son bon fonctionnement. Pour de plus amples informations et explications, veuillez contacter nos services après-vente ou directement nos bureaux.

Vitri Alceste

### Des modèles

SLIM 90 CHR

SLIM 150 CHR

## 2. CONSIGNES GÉNÉRALES

- Le manuel se réfère aux modèles de la série SLIM.
- Lire attentivement ce manuel avant d'utiliser le réfrigérateur.

**ATTENTION** Risque d'incendie. L'appareil contient du gaz inflammable (propane R290 ou isobutane R600a).

**ATTENTION** Placez le produit dans un environnement de taille appropriée.



**ATTENTION** En cas de fuite de réfrigérant, évitez d'utiliser des flammes nues, éloignez tout objet inflammable du produit et aérez immédiatement la pièce.

**ATTENTION** Le non-respect des lois, réglementations et normes européennes d'assemblage annulera la garantie.

**ATTENTION** Ne modifiez pas le réfrigérateur à moins que la modification ne soit autorisée et effectuée par le fabricant ou ses agents.

**ATTENTION** Utilisez uniquement des pièces de rechange d'origine et approuvées.

**ATTENTION** Les performances du réfrigérateur peuvent être affectées par la proximité de sources de chaleur, telles qu'un four ou une cuisinière. Isolez adéquatement le réfrigérateur des sources de chaleur.

**ATTENTION** Les circuits électriques et de réfrigération ne doivent être installés que par du personnel qualifié.

**ATTENTION** Installez le réfrigérateur conformément aux lois locales/nationales.

**ATTENTION** Le réfrigérateur doit être installé de manière à permettre un accès facile pour l'entretien et les réparations.

**ATTENTION** N'exposez jamais le réfrigérateur à la pluie

**ATTENTION** Ne jamais ouvrir ou endommager le système de refroidissement situé à l'arrière du réfrigérateur. Le système de refroidissement est sous pression et contient des substances nocives pour la santé humaine.

### **Destination du produit**

- Cet appareil est conçu pour être utilisé dans des applications telles que les camping-cars
- Cet appareil peut être utilisé pour une installation intégrée.
- Suivez uniquement les méthodes d'installation indiquées dans ce manuel.
- Il est absolument interdit d'utiliser le réfrigérateur à des fins autres que celles prévues.
- L'appareil peut être utilisé par des enfants d'au moins 8 ans et par des personnes ayant des capacités physiques, sensorielles ou mentales réduites, ou manquant d'expérience ou des connaissances nécessaires, à condition qu'ils soient surveillés ou après avoir reçu des instructions relatives à l'utilisation en toute sécurité de l'appareil et une compréhension des dangers inhérents.
- Les enfants ne doivent pas jouer avec l'appareil.
- Le nettoyage et l'entretien destinés à être effectués par l'utilisateur ne doivent pas être effectués par des enfants sans surveillance.

### **Réception de l'appareil**

- Vérifier que l'emballage soit intact, autrement avertir le transporteur.
- Sortir le réfrigérateur de son emballage avec la plus grande prudence ; pour éviter des blessures accidentelles, il est recommandé d'utiliser des gants de protection, en particulier pour les modèles avec groupe frigorifique à distance.
- Vérifier que le produit ne soit pas endommagé.  
Tout dommage éventuel doit être signalé au revendeur au maximum dans les 24 heures suivant la livraison.

### **Installation**

- Avant d'effectuer toute connexion électrique, vérifiez que l'interrupteur principal est éteint.
- Avant de brancher le réfrigérateur, vérifiez que la tension du secteur correspond à celle indiquée sur la plaque signalétique de l'appareil ou à celle indiquée sur la plaque située sur le compresseur.
- Il est conseillé d'attendre au moins une heure avant de démarrer le réfrigérateur pour permettre au circuit frigorifique d'être pleinement efficace.
- Après l'installation, il est conseillé d'attendre au moins une heure avant de démarrer le réfrigérateur, pour permettre au circuit de réfrigération d'être pleinement efficace.

- Le réfrigérateur doit être placé à l'écart des sources de chaleur, en assurant une ventilation suffisante.

## Entretien et sécurité

- Avant d'effectuer toute opération d'entretien ou de nettoyage, débranchez la prise de courant.
- Gardez les ouvertures de ventilation dégagées de toute obstruction. Pour nettoyer le condenseur ventilé, contactez un personnel qualifié.
- Avant d'effectuer toute opération d'entretien ou de nettoyage, débranchez la prise de courant.
- Pour tout problème de fonctionnement, contactez le centre d'assistance Vitrifrigo le plus proche ; dans tous les cas faire appel à du personnel qualifié.
- Ne stockez pas de substances explosives dans cet appareil, telles que des bombes aérosols contenant un propulseur inflammable.
- L'appareil ne doit pas être nettoyé au jet d'eau.
- La pièce dans laquelle l'appareil est installé doit être suffisamment aérée, si possible.
- N'exposez jamais le réfrigérateur à des jets d'eau ou à l'humidité.
- Ne pas introduire de liquides dans des récipients en verre dans le compartiment basse température.

## Disposition

- Ne jetez pas l'emballage de votre appareil mais sélectionnez les matériaux conformément aux réglementations locales en matière d'élimination des déchets.
- Ce produit ne doit pas être jeté avec les déchets urbains, mais il doit être éliminé dans un centre de tri sélectif. Contactez les centres de collecte pour les Déchets d'Équipements Électriques et Électroniques (DEEE) présents dans votre région ou retournez-les au vendeur lors de l'achat d'équipements neufs équivalents.
- Le symbole ci-dessus indique que le réfrigérateur ne peut pas être éliminé en tant que déchet ménager.
- L'élimination illégale ou incorrecte du réfrigérateur comporte des sanctions légales de nature administrative et/ou pénale comme le prévoient les lois en vigueur.



### 3. BUT DU MANUEL

Ce manuel, relatif aux réfrigérateurs de la série SLIM, a pour but de fournir un guide pour leur utilisation et leur entretien corrects.

Afin d'apprendre à utiliser le réfrigérateur, il est nécessaire de lire attentivement ce manuel.

Ce manuel décrit les opérations relatives à : l'installation, l'utilisation, l'entretien.

Le réfrigérateur a été construit conformément à toutes les exigences de sécurité des directives pertinentes, cependant, la sécurité maximale de l'utilisateur dépend d'une lecture attentive de ce manuel et d'un nettoyage et entretien constants et soigneux. Certaines informations ou figures contenues dans ce manuel peuvent présenter des détails et des composants qui peuvent différer légèrement de ceux du réfrigérateur que vous possédez, mais sans que les informations essentielles ne soient modifiées ; en raison d'une amélioration constante, le réfrigérateur peut présenter des variations qui ne sont pas contenues dans ce manuel.

Tout changement apparaîtra dans les versions ultérieures du manuel au besoin.

#### Identification du constructeur

Le réfrigérateur est conçu et fabriqué exclusivement auprès de :

#### **Vitrifrigo s.r.l.**

Via Mazzini 75 - fraz. Montecchio - 61022 VALLEFOGLIA(PU) - Italia

tel. +39 0721 154500 - fax. +39 0721 497739

e-mail info@vitrifrigo.com - www.vitrifrigo.com

### 4. DESCRIPTION DE L'APPAREIL

- L'étiquette avec le numéro de série et les données techniques se trouve à l'intérieur du réfrigérateur. Les six premiers chiffres du numéro de série identifient l'année et la semaine de construction.
- Les réfrigérateurs de la série SLIM, à laquelle ce manuel fait référence, ont été conçus pour répondre aux exigences élevées, afin d'assurer la conservation correcte des aliments.

• SLIM 90 CHR

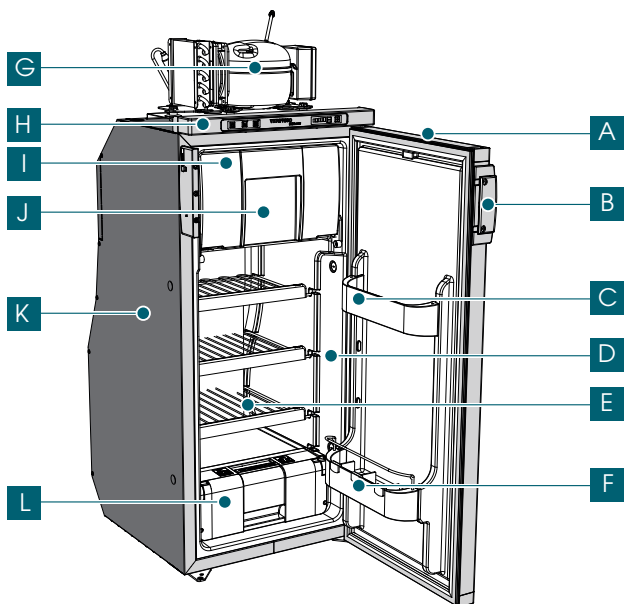

A) Porte de réfrigérateur
B) Poignée de porte de réfrigérateur
C) Petit porte-bouteilles
D) Compartiment réfrigérateur
E) Étagères encastrées
F) Grand porte-bouteilles
G) Unité de condensation
H) Façade des commandes
I) Compartiment congélateur
J) Porte du congélateur
K) Étagères encastrées
L) Compartiment à fruits*

\*Où il est présent

• SLIM 150 CHR

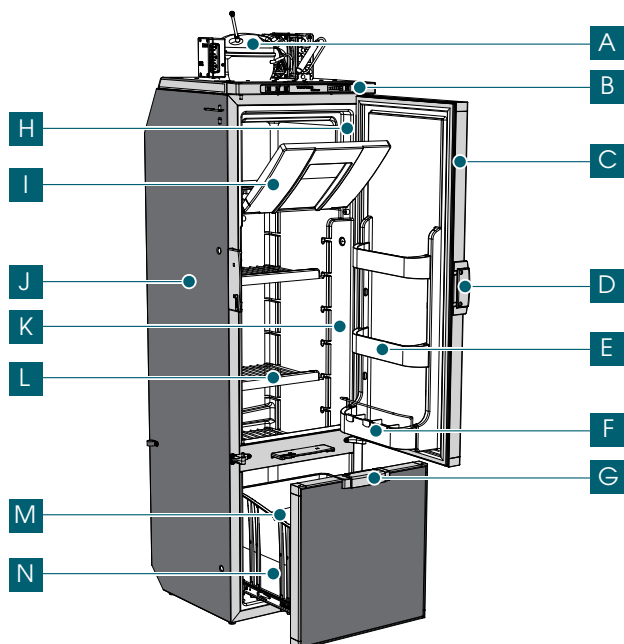

A) Unité de condensation
B) Façade des commandes
C) Porte de réfrigérateur
D) Poignée de porte de réfrigérateur
E) Petit porte-bouteilles
F) Grand porte-bouteilles
G) Poignée de tiroir
H) Compartiment congélateur
I) Porte du congélateur
J) Étagères encastrées
K) Compartiment réfrigérateur
L) Étagères encastrées
M) Cloison de séparation
N) Tiroir de réfrigérateur



## 5. Tiroir de réfrigérateur

Placer le réfrigérateur sur une surface plane et stable.

Le réfrigérateur est équipé de 4 points de fixation. Avant l'installation, il est nécessaire de percer le coffrage isolé à ces points. Nous vous recommandons l'utilisation de vis 3.9x16 (non fournies). (Annexe 2)

Pour accéder à tous les points de fixation, le tiroir doit être retiré.

L'unité moto/condenseur peut être positionnée jusqu'à environ 1,5 m de l'armoire du réfrigérateur. Positionner l'appareil de manière à assurer une ventilation adéquate et à l'écart des sources de chaleur. S'assurer de raccorder le tuyau de vidange de la condensation pour éviter la stagnation de l'eau. (Annexe 3)

Après l'installation, couvrir les douilles avec les bouchons fournis.

**ATTENTION** Gardez les ouvertures de ventilation dans le compartiment où le groupe compresseur est logé exempts d'obstructions.

## 6. INVERSION OUVERTURE PORTE

Il est possible d'inverser le sens d'ouverture de la porte en suivant les étapes ci-dessous.

### Retrait de la porte

Desserrez les vis de fixation du gabarit, avancez le gabarit pour libérer de l'espace sur la charnière. Ensuite, retirez la charnière en dévissant les vis à l'aide d'un tournevis. Enfin, faites glisser la porte vers le haut. (Annexe 4)

### Retrait de la charnière inférieure

Retirez la charnière inférieure en dévissant les vis de fixation à l'aide d'un tournevis. La fermeture éclair peut être différente selon le modèle.

### Inversion des charnières

Dévissez l'axe de charnière sur les deux charnières et vissez-le du côté opposé.

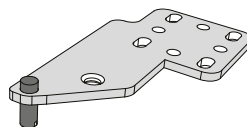

### Inversion de rétroaction

Retirez le percuteur en dévissant les vis et fixez le percuteur sur le côté opposé après avoir enlevé les trois bouchons de trous. (Annexe 5)

### Assemblage de porte

Fixez la charnière inférieure sur le côté opposé à celui d'origine, insérez la porte par le haut dans l'axe de la charnière. Monter la charnière supérieure et repositionner le masque dans son siège.

## Inversion de la poignée de porte

Retirez le loquet de la porte et le couvercle de la porte.

Pour retirer la poignée, dévissez-la. Remontez-les du côté opposé.



La procédure indique l'inversion de l'ouverture gauche à l'ouverture droite. Effectuer les étapes dans la direction opposée pour l'inversion de l'ouverture droite à l'ouverture gauche.

## 7. REMPLACEMENT DU PANNEAU DE FINITION

Il est possible de remplacer le panneau de finition de la porte du réfrigérateur et de la porte du tiroir en suivant les instructions ci-dessous. (Annexe 6)

- Retirez la base en plastique à l'aide d'un tournevis.
- Retirez un ou les deux panneaux et remplacez-les.
- Pour faciliter le remplacement, retirez la porte.

Le panneau peut également être remplacé par un autre épaisseur. L'épaisseur peut varier de 0,8 à 3 mm.

## 8. BRANCHEMENT ÉLECTRIQUE

Cette installation et le raccordement électrique doivent être effectués conformément à la réglementation en vigueur par un technicien spécialisé. Connecter la ligne d'alimentation CC à 12 V ou 24 V directement à la batterie conformément aux instructions suivantes.

### RESPECTER LA POLARITÉ

Section (mm <sup>2</sup> )	Longueur de ligne max. 12V (m)	Longueur de ligne max 24V (m)
2,5	2,5	5
4	4	8
6	6	12
10	10	20

- Dimensions des câbles : connexion entre la batterie et l'unité électronique.

### PARAMÈTRES STANDARD POUR LA PROTECTION DE LA BATTERIE

12 V cut-out V	12 V cut-in V	24 V cut-out V	24 V cut-in V
10,4	11,7	22,8	24,2

Protéger la ligne d'alimentation CC avec un interrupteur de débit de 20 A minimum approprié. Prévoir un fusible à proximité du pôle positif de la batterie et un fusible de 15A pour l'alimentation 12VCC et 7,5A pour l'alimentation 24VCC.

## 9. DÉPART

À la fin de l'installation, vérifier la continuité du circuit de mise à la terre et réaliser tous les tests de sécurité électrique prévus par les normes en vigueur. Protéger et bloquer correctement les câbles afin d'éviter que des tractions accidentelles du câble puissent le débrancher des connexions ou qu'il entre en contact avec des parties chaudes d'une température supérieure à 50°C ou avec des parties coupantes. Si le câble d'alimentation est endommagé, celui-ci doit être remplacé par le fabricant, son service d'assistance technique, ou par une personne qualifiée, afin d'éviter tout danger.

- Vérifier que tous les matériaux d'emballage aient été enlevés.
- Tester tous les tuyaux pour détecter les fuites.
- Vérifier toutes les connexions électriques.
- Vérifier si le tiroir peut être retiré de l'appareil.
- Vérifier que la porte peut être fermée correctement.

Il est possible d'organiser le réfrigérateur à volonté en déplaçant en hauteur les étagères et le porte-bouteilles.

Le tiroir, dans les modèles où il est fourni, est principalement conçu pour les bouteilles, les canettes et les légumes. Pour diviser le tiroir en compartiments, il y a une cloison qui peut être positionnée à différentes distances.

La capacité de stockage maximale du tiroir est de 20 Kg. Après un minimum de 4 heures de refroidissement, les aliments peuvent être mis au réfrigérateur.

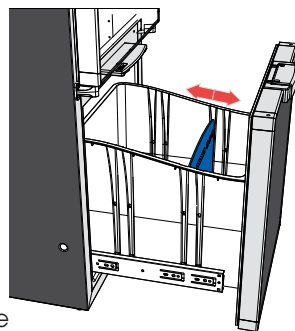

**i** Pour éviter la formation excessive de glace dans le réfrigérateur, couvrir les produits liquides en laissant refroidir les produits chauds avant de les placer au réfrigérateur. Ne pas ouvrir pas la porte ou le tiroir plus que nécessaire.

**i** Pour réduire le temps de refroidissement, mettre uniquement les aliments préalablement refroidis dans le réfrigérateur. Pour éviter que les aliments ne s'assèchent ou que le réfrigérateur ne sente mauvais, les ranger séparément dans des boîtes fermées.

### Panneau de commande





<b>1</b>	On / Stand by	<b>4</b>	Indicateur de niveau de réfrigération
<b>2</b>	Night Mode	<b>5</b>	Bouton de niveau de refroidissement
<b>3</b>	Turbo Mode		

## On / Standby

Pour allumer le réfrigérateur, maintenir enfoncée la touche illustrée sur la figure pendant 1 seconde. À ce stade, toutes les fonctions sont actives.

La source d'alimentation est choisie automatiquement, avant la source C.A.

 Pour assurer un fonctionnement optimal, mettre à niveau le véhicule avant d'utiliser le réfrigérateur.

 Pour une performance optimale, allumer le réfrigérateur 8 heures avant l'introduction des aliments.

 Nous recommandons de nettoyer l'intérieur du réfrigérateur avec beaucoup de soin avant de l'utiliser.

## Night mode

Pour passer en mode Night, maintenir la touche enfoncée pendant une seconde.

Le voyant situé au-dessus de la touche s'allume et les voyants de l'échelle graduée s'éteignent. Pendant le fonctionnement de ce mode, il n'est pas possible de changer le niveau de refroidissement. Après 10 heures de fonctionnement, le mode Nuit s'arrête automatiquement. Le voyant situé au-dessus de la clé s'éteint et le niveau de refroidissement revient au dernier réglage. Pour désactiver le mode Nuit à tout moment, appuyer et maintenir enfoncé la touche correspondante pendant une seconde. Le voyant situé au-dessus de la touche s'éteint et le niveau de refroidissement revient au dernier réglage. Lorsque le mode Nuit est activé, la vitesse de rotation du compresseur est la vitesse de refroidissement minimale, de sorte que le bruit et la consommation d'énergie sont minimisés.

**ATTENTION** Les températures à l'intérieur du réfrigérateur et de la cellule de congélation augmenteront en activant ce mode. L'activer uniquement quand il est nécessaire d'économiser l'énergie.

## Turbo mode

Pour activer le mode Turbo, maintenir la touche correspondante pendant une seconde. Le voyant situé au-dessus de la touche s'allume et les voyants de l'échelle graduée s'éteignent. Pendant le fonctionnement dans ce mode, il n'est pas possible de changer le niveau de refroidissement. Pour éteindre le mode Turbo à tout moment, maintenir la touche Mode Turbo enfoncée pendant une seconde.

Le voyant situé au-dessus du bouton s'éteint et le niveau de refroidissement revient au dernier réglage. L'activer le lorsque vous souhaitez abaisser la température à l'intérieur du réfrigérateur dans les plus brefs délais.

Dès que la température dans la cellule de congélation atteint la valeur de consigne de

La touche, le compresseur continuera à fonctionner à la puissance maximale pendant une durée déterminée selon le modèle. À la fin de ce temps, le mode turbo s'arrête automatiquement et le fonctionnement passe au dernier réglage défini.

## Configuration de la température

Après avoir allumé le réfrigérateur, pour configurer le niveau de refroidissement, actionner les touches +/- . Avec la touche indiquée par le symbole « - », on diminue le réglage jusqu'à l'étape minimale, tandis qu'avec la touche indiquée par le « + », on arrive à l'étape maximale.



Avec une température ambiante comprise entre 15°C et 25°C, il est recommandé de régler le réfrigérateur à un niveau de refroidissement 3. Une température ambiante plus élevée nécessite un niveau de refroidissement plus élevé, tandis qu'une température plus basse nécessite un niveau plus bas.

## Position de ventilation

Si vous n'utilisez pas le réfrigérateur pendant une longue période, il est important de le vider, de le dégivrer et de le nettoyer complètement. Pour éviter les mauvaises odeurs et la moisissure dans le réfrigérateur, maintenez la porte du réfrigérateur en mode ventilation pendant cette période. Ouvrez la porte et déplacez la goupille du curseur de ventilation vers le côté opposé jusqu'à ce qu'elle corresponde à la goupille de retenue. Pour positionner la porte en position de ventilation, ouvrez-la de manière contrôlée jusqu'à ce qu'elle coïncide avec l'axe du curseur de ventilation.

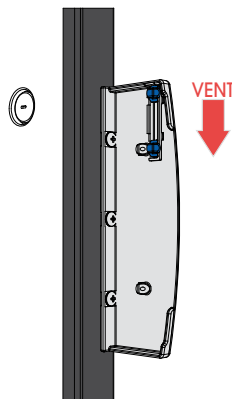

## Compartment porte-fruits

Dans les modèles où il est prévu, le réfrigérateur est équipé d'un compartiment porte-fruits. Selon les aliments à stocker, il est possible de sélectionner différentes positions afin d'assurer différents niveaux d'humidité à l'intérieur du compartiment à fruits. (Annexe 7) Avec le bol de fruits fermé, un degré d'humidité plus élevé est obtenu. Cette condition est idéale pour les fruits et légumes.

Avec un compartiment à fruits ouvert, on obtient un environnement plus sec, idéal pour stocker les fruits. Il est recommandé d'utiliser ce mode même lorsque le compartiment est plein.

## Dégivrer

Une couche de glace à l'intérieur du réfrigérateur réduit la capacité de refroidissement du réfrigérateur. Vous devez périodiquement dégivrer votre réfrigérateur.

Les réfrigérateurs de la série SLIM sont équipés d'un système de dégivrage automatique, réglé par le fabricant.

Quoi qu'il en soit, en cas de forte accumulation de givre, un dégivrage manuel est nécessaire. Éteignez d'abord le réfrigérateur après l'avoir vidé.

Ouvrez la porte du réfrigérateur pour accélérer le processus de décongélation.

Le compartiment réfrigérateur est équipé d'un système de récupération des condensats, le compartiment congélateur n'est équipé d'aucun système d'évacuation de l'eau, par conséquent, placez des serviettes sèches à l'intérieur de la cellule du congélateur, en particulier à l'avant pour éviter que l'eau de décongélation ne tombe dans le réfrigérateur.

**ATTENTION** Ne pas accélérer le processus de dégivrage en enlevant la couche de glace avec force, avec des objets tranchants ou à l'aide d'un sèche-cheveux.

## **10. ENTRETIEN**

### **Nettoyage**

Il est important de nettoyer régulièrement le réfrigérateur pour une performance optimale. Retirer les étagères et le tiroir. Utiliser un chiffon doux et humide pour l'extérieur du réfrigérateur. Pour l'intérieur, utiliser un chiffon doux et un détergent neutre à usage domestique.

**ATTENTION** Ne pas nettoyer le réfrigérateur avec du savon ou des produits chimiques agressifs ou caustiques. Ne laver aucun composant du réfrigérateur dans le lave-vaisselle.

### **Non utilisation pendant de longues périodes**

Si vous prévoyez de ne pas utiliser le réfrigérateur pendant une longue période, il est important de le vider, de le dégivrer et de le nettoyer soigneusement.

Pour éviter les mauvaises odeurs et la moisissure dans le réfrigérateur, maintenir la porte du réfrigérateur en mode ventilation pendant le stockage.

### **Élimination de l'appareil**

Le réfrigérateur a été conçu et fabriqué avec des matériaux et des composants de haute qualité qui peuvent être recyclés et réutilisés.

À la fin du cycle de vie du réfrigérateur, se débarrasser du produit conformément aux réglementations nationales. Ne pas mettre au rebut le réfrigérateur avec les ordures ménagères normales. Une élimination adéquate du produit contribue à prévenir les conséquences éventuellement négatives pour l'environnement et la santé humaine.

## 11. OPÉRATIONS À EFFECTUER SI LE RÉFRIGÉRATEUR NE FONCTIONNE PAS

Problème	Cause	Solution
Le réfrigérateur ne démarre pas	Absence de courant électrique	Vérifier que le cordon d'alimentation est intact et correctement branché
		Mode en courant continu: vérifier que la batterie est chargée
		Vérifier que la tension du bornier du dispositif électronique de l'appareil est identique à celle de la batterie
	Il faut effectuer une réinitialisation (reset)	Disconnect the power cable. Wait for a minute and then reconnect it.
	Thermostat dans STANDBY	Allumer depuis le panneau de contrôle
Le réfrigérateur ne refroidit pas	Rendement insuffisant	Contrôler que : a) la porte ferme hermétiquement, b) le réfrigérateur ne se trouve pas à proximité de sources de chaleur et qu'il est suffisamment aéré, c) le condenseur n'est pas obstrué par de la poussière
Le réfrigérateur ne s'arrête pas	Température interne trop élevée	Vérifier que la porte est parfaitement fermée
La lumière de courtoisie ne s'allume pas	La lumière est en panne	Appeler le service d'assistance
Réfrigérateur bruyant		Vérifier que le réfrigérateur soit placé sur une surface plane et n'est pas en contact direct avec des objets susceptibles de provoquer des vibrations

## 11. ALARMES

Affichage d'alarme	Erreur	Causes possibles	Conséquences	Solutions
Bip intermittent	Sonde	Sonde défectueuse et/ou sonde non connectée	Le réfrigérateur ne fonctionne pas	Il est conseillé de retirer les aliments, d'éteindre le réfrigérateur et d'appeler immédiatement les secours
Bip intermittent	Porte ouverte	L'alarme est activée après que la porte est restée ouverte pendant 1 minute	Dysfonctionnement du réfrigérateur	Vérifier la fermeture des portes

DEU

**VITRIFRIGO**

COOL AND BEYOND

HANDBUCH  
**SERIE SLIM**

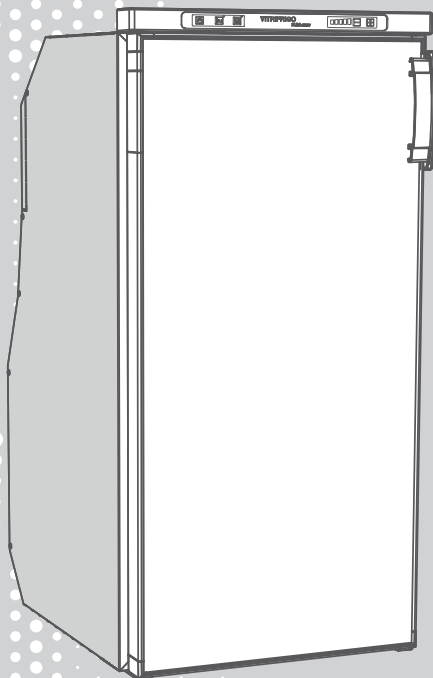

WIR DANKEN IHNEN SICH FÜR EIN VITRIFRIGO PRODUKT ENTSCIEDEN ZU HABEN



# Inhaltsverzeichnis

<b>1. EINLEITUNG</b>	<b>46</b>
<b>2. ALLGEMEINE HINWEISE</b>	<b>46</b>
Bestimmungszweck des Produkts	47
Erhalt	47
Installation	47
Wartung und Sicherheit	48
Entsorgung	48
<b>3. ZIEL DES HANDBUCHES</b>	<b>49</b>
Angabe des Herstellers	49
<b>4. BESCHREIBUNG DES GERÄTS</b>	<b>49</b>
<b>5. INSTALLATION</b>	<b>51</b>
<b>6. UMKEHRUNG DER TÜRÖFFNUNG</b>	<b>51</b>
Tür entfernen	51
Entfernung des unteren Scharniers	51
Umkehrung der Scharniere	51
Feedback-Inversion	51
Türmontage	52
Türgriffumkehrung	52
<b>7. AUSTAUSCH DER ABSCHLUSSPLATTE</b>	<b>52</b>
<b>8. ELEKTRISCHE VERBINDUNG</b>	<b>52</b>
<b>9. BEGINNEND</b>	<b>53</b>
Bedienfeld	53
On / Standby	54
Night mode	54
Turbo mode	54
Temperatureinstellungen	55
Belüftungsposition	55
Obstschale	55
Abtauen	55
<b>10. WARTUNG</b>	<b>56</b>
Tür offen	56
Reinigen	56
Längere Nichtverwendung	56
Entsorgung	56
<b>11. WAS TUN, WENN DER KÜHLSCHRANK NICHT FUNKTIONIERT</b>	<b>57</b>
<b>12. ALARME</b>	<b>57</b>
<b>ANHÄNGE</b>	<b>72</b>

## 1. EINLEITUNG

Lieber Kunde, vielen Dank, dass Sie sich für ein Produkt von uns entschieden haben. VITRIFRIGO hofft, dass Sie mit Ihrem Kauf vollkommen zufrieden sind.

Das vorliegende Handbuch ist integraler Bestandteil des Kühlschranks und muss diesen vom Kauf bis zum Endnutzer begleiten. Jeder Kühlschrank wird vor dem Versand verschiedenen Kontrollen und Abnahmen unterzogen, um den ordnungsgemäßen Betrieb sicherzustellen. Für nähere Informationen oder für Hilfestellungen können Sie sich jederzeit mit dem Kundendienst oder direkt mit unseren Büros in Verbindung setzen.

Vitri Alceste

## Modelle

SLIM 90 CHR

SLIM 150 CHR

## 2. ALLGEMEINE HINWEISE

- Dieses Handbuch bezieht sich auf die Modelle der Baureihe SLIM.
- Lesen Sie das vorliegende Handbuch genau durch, bevor Sie den Kühlschrank benutzen.

**ACHTUNG** Brandgefahr. Das Gerät enthält brennbares Gas (propan R290 or isobutan R600a).

**ACHTUNG** Platzieren Sie das Produkt in einer Umgebung geeigneter Größe.

**ACHTUNG** Vermeiden Sie im Falle eines Kältemittellecks die Verwendung offener Flammen, entfernen Sie alle brennbaren Gegenstände vom Produkt und lüften Sie den Raum sofort.



**ACHTUNG** Die Nichteinhaltung der europäischen Gesetze, Vorschriften und Normen für die Montage führt zum Erlöschen der Garantie.

**ACHTUNG** Verändern Sie den Kühlschrank nicht, es sei denn, die Veränderung wurde vom Hersteller oder seinen Vertretern genehmigt und durchgeführt.

**ACHTUNG** Verwenden Sie nur originale und zugelassene Ersatzteile.

**ACHTUNG** Die Leistung des Kühlschranks kann durch die Nähe von Wärmequellen wie einem Ofen oder Herd beeinträchtigt werden. Isolieren Sie den Kühlschrank ausreichend von Wärmequellen.

**ACHTUNG** Die elektrischen und kältetechnischen Kreisläufe dürfen nur von Fachpersonal installiert werden.

**ACHTUNG** Installieren Sie den Kühlschrank gemäß den örtlichen/nationalen Gesetzen.

**ACHTUNG** Der Kühlschrank muss so installiert werden, dass er für Wartungs- und Reparaturzwecke leicht zugänglich ist.

**ACHTUNG** Setzen Sie den Kühlschrank niemals Regen aus

**ACHTUNG** Öffnen oder beschädigen Sie niemals das Kühlsystem auf der Rückseite des Kühlschranks. Das Kühlsystem steht unter Druck und enthält gesundheitsschädliche Substanzen.

### **Bestimmungszweck des Produkts**

- Dieses Gerät ist für den Einsatz in Anwendungen wie Wohnmobilen konzipiert
- Dieses Gerät kann für die Einbauinstallation verwendet werden.
- Befolgen Sie nur die in diesem Handbuch angegebenen Installationsmethoden.
- Es ist absolut verboten, den Kühlschrank für andere als die vorgesehenen Zwecke zu verwenden.
- Das Gerät kann von Kindern ab 8 Jahren und von Personen mit eingeschränkten körperlichen, sensorischen oder geistigen Fähigkeiten oder einem Mangel an Erfahrung oder erforderlichen Kenntnissen benutzt werden, wenn sie beaufsichtigt werden oder eine Einweisung in den sicheren Gebrauch erhalten haben des Geräts und ein Verständnis der damit verbundenen Gefahren.
- Kinder dürfen nicht mit dem Gerät spielen.
- Reinigung und Wartung, die für den Benutzer bestimmt sind, dürfen nicht von Kindern ohne Aufsicht durchgeführt werden.

### **Erhalt**

- Stellen Sie sicher, dass die Verpackung unbeschädigt ist. Andernfalls müssen Sie umgehend das Transportunternehmen darüber informieren.
- Entfernen Sie vorsichtig die Verpackung des Kühlschranks. Zur Vermeidung von Verletzungen wird das Tragen von Schutzhandschuhen empfohlen. Dies gilt vor allem für jene Modelle mit außenliegendem Kühlaggregat.
- Stellen Sie sicher, dass das Produkt nicht beschädigt ist. Etwaige Schäden müssen dem Händler spätestens 24 Stunden nach der Lieferung gemeldet werden.

### **Installation**

- Bevor Sie elektrische Anschlüsse vornehmen, prüfen Sie, ob der Hauptschalter ausgeschaltet ist.
- Prüfen Sie vor dem Anschließen des Kühlschranks, ob die Netzspannung mit der auf dem Typenschild des Geräts oder der auf dem Kompressorschild angegebenen übereinstimmt.
- Es wird empfohlen, mindestens eine Stunde zu warten, bevor der Kühlschrank gestartet wird, damit der Kühlkreislauf seine volle Leistung erbringen kann.
- Nach der Installation ist es ratsam, mindestens eine Stunde zu warten, bevor Sie den Kühlschrank starten, damit der Kühlkreislauf seine volle Leistung erbringen kann.

- Der Kühlschrank muss entfernt von Wärmequellen aufgestellt werden und für ausreichende Belüftung sorgen.

## Wartung und Sicherheit

- Ziehen Sie vor der Durchführung von Wartungs- oder Reinigungsarbeiten den Netzstecker.
- Halten Sie die Belüftungsöffnungen frei von Hindernissen. Wenden Sie sich zur Reinigung des belüfteten Kondensators an qualifiziertes Personal.
- Ziehen Sie vor der Durchführung von Wartungs- oder Reinigungsarbeiten den Netzstecker.
- Wenden Sie sich bei Betriebsproblemen an das nächstgelegene Vitrifigo-Kundendienstzentrum; auf jeden Fall qualifiziertes Personal heranziehen.
- Lagern Sie in diesem Gerät keine explosiven Stoffe, wie z. B. Aerosoldosen mit brennbaren Treibmitteln.
- Das Gerät darf nicht mit einem Wasserstrahl gereinigt werden.
- Der Raum, in dem das Gerät aufgestellt wird, muss nach Möglichkeit ausreichend belüftet sein.
- Setzen Sie den Kühlschrank niemals Wasserstrahlen oder Feuchtigkeit aus.
- Füllen Sie keine Flüssigkeiten in Glasbehältern in das Tiefkühlfach ein.

## Entsorgung

- Werfen Sie die Verpackung nicht einfach weg, sondern trennen Sie die verschiedenen Materialien, damit diese gemäß den lokalen Abfallvorschriften ordnungsgemäß entsorgt werden können.
- Dieses Produkt darf nicht im Hausmüll entsorgt werden, sondern muss der getrennten Abfallentsorgung zugeführt werden. Wenden Sie sich an die Sammelstellen für Elektround Elektronikaltgeräte (WEEE) in Ihrer Nähe oder senden Sie sie an den Verkäufer zurück, wenn Sie neue gleichwertige Geräte kaufen.
- Das obige Symbol weist darauf hin, dass der Kühlschrank nicht als Siedlungsabfall entsorgt werden darf.
- Das obige Symbol weist darauf hin, dass der Kühlschrank nicht als Siedlungsabfall entsorgt werden darf.



### 3. ZIEL DES HANDBUCHES

Dieses Handbuch, das sich auf die Kühlschränke der Baureihe DRW bezieht, stellt eine Leitlinie für den korrekten Gebrauch und die ordnungsgemäße Wartung dar.

Um die Funktionsweise und den Gebrauch des Kühlschranks vollständig verstehen zu können, muss das vorliegende Handbuch gelesen werden.

In diesem Handbuch sind die Tätigkeiten in Bezug auf Installation, Betrieb und Wartung beschrieben. Der Kühlschrank wurde unter Beachtung aller Sicherheitsanforderungen der einschlägigen Richtlinien gebaut. Die maximale Sicherheit des Benutzers hängt jedoch vom sorgfältigen Lesen dieses Handbuchs und einer ständigen und sorgfältigen Reinigung und Wartung ab.

Einige Informationen oder Abbildungen in diesem Handbuch können Details und Einzelheiten enthalten, die geringfügig von denen des Kühlschranks in Ihrem Besitz abweichen können. Wenn jedoch die wesentlichen Informationen nicht geändert werden, kann der Kühlschrank aufgrund der ständigen Verbesserung Abweichungen aufweisen, die nicht in diesem Handbuch enthalten sind.

Änderungen werden bei Bedarf in den nachfolgenden Versionen des Handbuchs angezeigt.

#### Angabe des Herstellers

Der Kühlschrank wird ausschließlich von folgendem Unternehmen geplant und gebaut:

##### **Vitrifrigo s.r.l.**

Via Mazzini 75 - fraz. Montecchio - 61022 VALLEFOGLIA(PU) – Italia

tel. +39 0721 154500 - fax. +39 0721 497739

e-mail [info@vitrifrigo.com](mailto:info@vitrifrigo.com) - [www.vitrifrigo.com](http://www.vitrifrigo.com)

### 4. BESCHREIBUNG DES GERÄTS

- Das Typenschild mit der Seriennummer und den technischen Daten befindet sich im Inneren des Kühlschranks. Die ersten sechs Ziffern der Seriennummer beziehen sich auf das Herstellungsjahr und -Woche.
- Die Kühlschränke der Serie SLIM, auf die sich dieses Handbuch bezieht, wurden so konzipiert, dass sie die hohen Anforderungen erfüllen, die erforderlich sind, um die richtige Lagerung von Lebensmitteln zu gewährleisten.

• **SLIM 90 CHR**

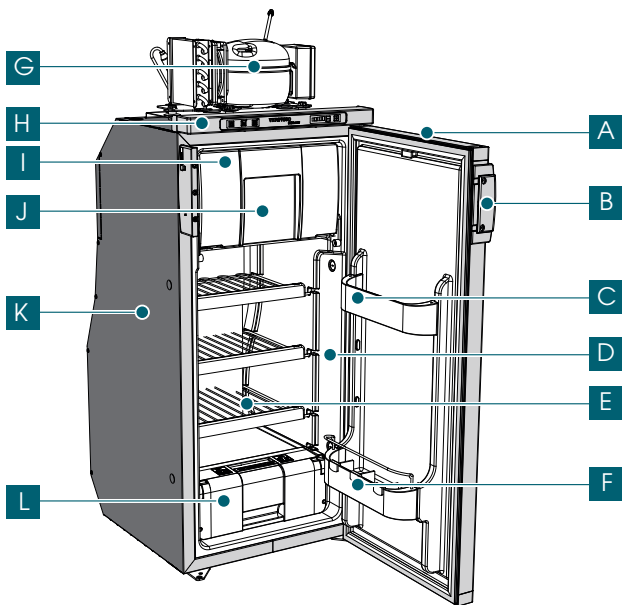

A) Kühlschranktür
B) Kühlschranktürgriff
C) Kleiner Flaschenhalter
D) Kühlschrankfach
E) Flächenbündige Regale
F) Großer Flaschenhalter
G) Kondensatoreinheit
H) Bedienfeld
I) Gefrierfach
J) Gefrierfachtür
K) Isoliertes Gehäuse
L) Fruchtfach*

\*Wo es vorhanden ist

• **SLIM 150 CHR**

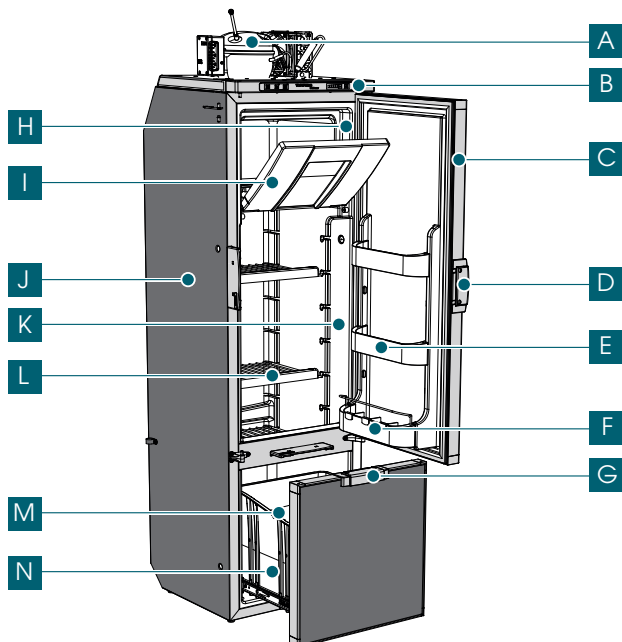

A) Kondensatoreinheit
B) Bedienfeld
C) Kühlschranktür
D) Kühlschranktürgriff
E) Kleiner Flaschenhalter
F) Großer Flaschenhalter
G) Schubladengriff
H) Gefrierfach
I) Gefrierfachtür
J) Isoliertes Gehäuse
K) Kühlschrankfach
L) Flächenbündige Regale
M) Kühlschrankschublade
N) Trennwand

## 5. INSTALLATION

Stellen Sie den Kühlschrank auf eine ebene, stabile Oberfläche. Der Kühlschrank ist mit 4 Befestigungspunkten ausgestattet. Vor der Installation ist es notwendig, das isolierte Gehäuse an diesen Stellen zu bohren. Wir empfehlen die Verwendung von 3,9x16-Schrauben (nicht im Lieferumfang enthalten). Um auf alle Befestigungspunkte zuzugreifen, muss die Schublade entfernt werden. (Beigefügt 2)

Die Kondensatoreinheit kann bis zu ca. 1,5 m vom Kühlschrank entfernt positioniert werden. Stellen Sie das Gerät so auf, dass eine ausreichende Belüftung gewährleistet ist und keine Wärmequellen vorhanden sind. Achten Sie darauf, das Kondensatablaufrohr anzuschließen, um eine Stagnation des Wassers zu vermeiden. Decken Sie die Buchsen nach der Installation mit den mitgelieferten Kappen ab. (Beigefügt 3)

**ACHTUNG** Halten Sie die Lüftungsöffnungen im Fach, in dem die Kompressoreinheit untergebracht ist, frei von Hindernissen.

## 6. UMKEHRUNG DER TÜRÖFFNUNGSRICHTUNG

Es ist möglich, die Öffnungsrichtung der Tür umzukehren, indem Sie die folgenden Schritte befolgen.

### Türausbau

Schrauben Sie das Bedienfeld ab und verschieben Sie es, damit sich das Scharnier frei bewegen kann. Schrauben Sie dann das Scharnier ab. Entfernen Sie schließlich die Tür. (Beigefügt 4)

### Entfernung des unteren Scharniers

Entfernen Sie das untere Scharnier, indem Sie es abschrauben. Das Scharnier kann je nach Modell unterschiedlich sein.

### Umkehrung der Scharniere

Schrauben Sie den Stift an beiden Scharnieren heraus und montieren Sie sie auf der gegenüberliegenden Seite wieder.

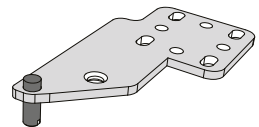

### Umkehrung des Türfeststellers

Entfernen Sie den Türfeststeller, indem Sie ihn abschrauben, und montieren Sie ihn nach dem Entfernen der Kappen auf der gegenüberliegenden Seite wieder. (Beigefügt 5)

### Türmontage

Befestigen Sie das untere Scharnier auf der gegenüberliegenden Seite des Originals, führen Sie die Tür von oben in den Scharnierstift ein. Montieren Sie das obere Scharnier und positionieren Sie die Maske wieder in ihrem Sitz.

## Umkehrung der Türverriegelung

Entfernen Sie die Türverriegelung und die Abdeckung von der Tür. Um den Griff zu entfernen, schrauben Sie ihn ab. Bauen Sie sie auf der gegenüberliegenden Seite wieder zusammen.



Das Verfahren zeigt die Umkehrung von der linken Öffnung zur rechten Öffnung an. Führen Sie die Schritte in die entgegengesetzte Richtung für die Umkehrung von der rechten Öffnung zur linken Öffnung durch.

## 7. AUSTAUSCH DER VERKLEIDUNGSPLATTE

Sie können die Verkleidungsplatte der Kühlschranktür und der Schubladentür austauschen, indem Sie die folgenden Anweisungen befolgen. (Beigefügt 6)

- Entfernen Sie die Kunststoffbasis mit einem Schraubendreher.
- Entfernen Sie eine oder beide Platten und ersetzen Sie sie.
- Entfernen Sie die Tür, um den Austausch zu erleichtern.

Die Platte kann auch durch eine andere ersetzt werden Dicke. Die Dicke kann zwischen 0,8 und 3 mm variieren.

## 8. ELEKTRISCHER ANSCHLUSS

Diese Installation und der elektrische Anschluss müssen nach den geltenden Normen von einem qualifizierten Techniker durchgeführt werden. Schließen Sie die 12V- oder 24V-DC-Stromleitung gemäß den folgenden Anweisungen direkt an die Batterie an.

### BEACHTEN SIE DIE POLARITÄT

Querschnitt (mm <sup>2</sup> )	Max. Leitungsl. 12V (m)	Max. Leitungsl. 24V (m)
2,5	2,5	5
4	4	8
6	6	12
10	10	20

- Kabelgröße: Verbindung zwischen Batterie und Elektronikeinheit.

### STANDARDEINSTELLUNGEN FÜR DEN BATTERIESCHUTZ

12 V Abschaltung V	12 V Einschaltung V	24 V Abschaltung V	24 V Einschaltung V
10,4	11,7	22,8	24,2

Sichern Sie die DC-Zuleitung mit einem geeigneten Leitungsschutzschalter mit mindestens 20 A. Sehen Sie eine Sicherung in der Nähe des Pluspols der Batterie und eine 15-A-Sicherung für die 12-VDC-Versorgung und eine 7,5-A-Sicherung für die 24-VDC-Versorgung vor.



## 9. BEGINNEND

Nach Abschluss der Installation müssen Sie die Kontinuität des Erdungskreislaufes prüfen und eine elektrische Sicherheitsprüfung laut geltenden Vorschriften durchführen. Schützen und blockieren Sie die Kabel angemessen, um ein versehentliches Ziehen der Kabel zu vermeiden, das sie von den Anschlüssen lösen oder mit heißen Teilen mit einer Temperatur von mehr als 50°C oder mit scharfen Teilen in Berührung kommen kann. Wenn das Stromversorgungskabel beschädigt ist, muss es vom Hersteller oder seinem technischen Kundendienst oder auf jeden Fall von einer Person mit ähnlicher Qualifikation ersetzt werden, um jegliches Risiko zu vermeiden.

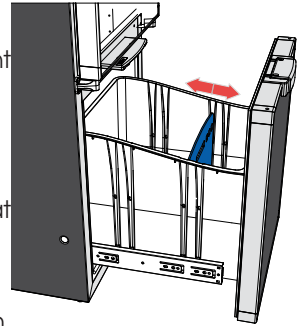

- Stellen Sie sicher, dass alle Verpackungsmaterialien entfernt wurden.
- Testen Sie alle Rohre auf Undichtigkeiten.
- Überprüfen Sie alle elektrischen Anschlüsse.
- Prüfen Sie, ob die Schublade aus dem Gerät herausgenommen werden kann.
- Prüfen Sie, ob sich die Tür richtig schließen lässt.

Es ist möglich, den Kühlschrank nach Belieben zu organisieren,

indem. Die Schublade, in den Modellen, wo es vorgesehen ist hauptsächlich für Flaschen, Dosen und Gemüse konzipiert. Zur Unterteilung der Schublade in Fächer gibt es eine Trennwand, die in verschiedenen Abständen positioniert werden kann. Das maximale Fassungsvermögen der Schublade beträgt 20 kg. Nach mindestens 4 Stunden Abkühlung können die Lebensmittel in den Kühlschrank gestellt werden.



Um eine übermäßige Eisbildung im Kühlschrank zu vermeiden, decken Sie flüssige Produkte ab und lassen Sie heiße Produkte abkühlen, bevor Sie sie in den Kühlschrank stellen. Öffnen Sie die Tür oder Schublade nicht mehr als nötig.



Um die Abkühlzeit zu verkürzen, geben Sie nur zuvor abgekühlte Lebensmittel in den Kühlschrank. Um ein Austrocknen der Lebensmittel oder die Entstehung von Gerüchen im Kühlschrank zu vermeiden, bewahren Sie die Lebensmittel separat in geschlossenen Boxen auf.

### Beschreibung und Verwendung des Bedienfelds



<b>1</b>	On / Stand by	<b>4</b>	Kühlstandsanzeige
<b>2</b>	Night Mode	<b>5</b>	Taste für Kühlstandsanzeige
<b>3</b>	Turbo Mode		

## On / Standby

Um den Kühlschrank einzuschalten, halten Sie die in der Abbildung gezeigte Taste 1 Sekunde lang gedrückt. Zu diesem Zeitpunkt sind alle Funktionen aktiv.

Die Stromquelle wird automatisch ausgewählt, wobei die AC-Quelle Vorrang hat.



Um einen optimalen Betrieb zu gewährleisten, nivellieren Sie das Fahrzeug, bevor Sie den Kühlschrank in Betrieb nehmen.



Für eine optimale Leistung schalten Sie den Kühlschrank 8 Stunden vor dem Einbringen der Speisen ein.



Wir empfehlen Ihnen, das Innere des Kühlschranks vor der Verwendung sehr sorgfältig zu reinigen.

## Night mode

Um in den Night-Modus zu gelangen, halten Sie die entsprechende Taste eine Sekunde lang gedrückt. Die LED über der Taste leuchtet auf und die LEDs auf der Skala werden ausgeschaltet. Während des Betriebs in diesem Modus ist es nicht möglich, die Kühlstufe zu ändern. Nach 10 Betriebsstunden stoppt der Night-Modus automatisch.

Die LED über der Taste erlischt und die Kühlstufe kehrt auf den zuletzt eingestellten Wert zurück. Um den Night-Modus jederzeit auszuschalten, halten Sie die entsprechende Taste eine Sekunde lang gedrückt. Die LED über der Taste erlischt und die Kühlstufe wird auf die letzte Einstellung zurückgesetzt. Bei aktivem Night-Modus ist die Kompressordrehzahl die Drehzahl für die niedrigste Kühlstufe, sodass Geräusche und Stromverbrauch minimiert werden.

**ACHTUNG** Die Temperaturen in der Kühl- und Gefrierzelle steigen an, wenn dieser Modus eingeschaltet wird. Schalten Sie ihn nur ein, wenn Sie Strom sparen müssen.

## Turbo mode

Um den Turbo-Modus zu aktivieren, halten Sie die entsprechende Taste eine Sekunde lang gedrückt. Die LED über der Taste leuchtet auf und die LEDs auf der Skala werden ausgeschaltet. Während des Betriebs in diesem Modus ist es nicht möglich, die Kühlstufe zu ändern. Um den Turbo-Modus jederzeit auszuschalten, halten Sie die entsprechende Taste eine Sekunde lang gedrückt.

Die LED über der Taste erlischt und die Kühlstufe geht auf die letzte Einstellung zurück. Schalten Sie ihn ein, wenn Sie die Temperatur im Kühlschrank in kürzester Zeit senken möchten. Sobald die Temperatur in der Gefrierzelle den mit der Taste eingestellten Wert erreicht, läuft der Kompressor eine Stunde lang für eine bestimmte Zeit, je nach Modell. Am Ende dieser Zeit stoppt der Turbo-Modus automatisch und der Betrieb geht auf die letzte eingestellte Einstellung über.

## Temperatureinstellung

Drücken Sie nach dem Einschalten des Kühlschranks zur Einstellung der Kühlstufe die Tasten +/- Mit der Taste, die durch das Symbol “-“ angezeigt wird, verringern Sie die Einstellung auf die minimale Stufe, während Sie mit der Taste, die durch das “+“ angezeigt wird, die maximale Stufe erreichen.



Bei einer Umgebungstemperatur zwischen 15°C und 25°C empfehlen wir, den Kühlschrank auf die Kühlstufe 3 einzustellen. Eine höhere Umgebungstemperatur erfordert eine höhere Kühlstufe, während eine niedrigere Temperatur eine niedrigere Stufe erfordert.

## Lüftungsposition

Wenn Sie den Kühlschrank längere Zeit nicht benutzen, ist es wichtig, ihn zu leeren, abzutauen und vollständig zu reinigen. Um schlechte Gerüche und Schimmel im Kühlschrank zu vermeiden, lassen Sie die Kühlschranktür während dieser Zeit im Lüftungsmodus.

Öffnen Sie die Tür und bewegen Sie den Lüftungsschieberstift auf die gegenüberliegende Seite, bis er mit dem Haltestift übereinstimmt.

Um die Tür in Lüftungsstellung zu bringen, öffnen Sie sie kontrolliert, bis sie mit dem Lüftungsschieberstift übereinstimmt.

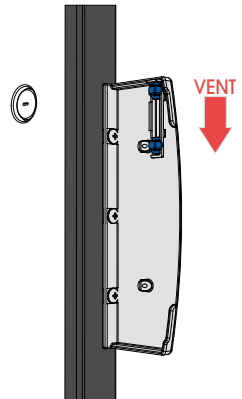

## Obstchale

In den Modellen, in denen es vorgesehen ist, ist der Kühlschrank mit einem Obstfach ausgestattet. Je nach zu lagernden Lebensmitteln können unterschiedliche Positionen gewählt werden, um eine unterschiedliche Luftfeuchtigkeit im Fruchtfach zu gewährleisten. (Beigefügt 7)

Bei geschlossener Obstschale wird ein höherer Feuchtigkeitsgrad erreicht. Dieser Zustand ist ideal für Obst und Gemüse.

Mit einem offenen Obstfach wird eine trockenere Umgebung erreicht, ideal für die Lagerung von Obst. Es wird empfohlen, diesen Modus auch dann zu verwenden, wenn das Fach voll ist.

## Abtauen

Eine Eisschicht im Inneren des Kühlschranks reduziert die Kühlleistung des Kühlschranks. Sie müssen Ihren Kühlschrank regelmäßig abtauen.

Die Kühlschränke der SLIM-Serie sind mit einem vom Hersteller eingestellten automatischen Abtausystem ausgestattet. Auf jeden Fall ist bei starker Reifbildung eine manuelle Abtauung erforderlich.

Schalten Sie den Kühlschrank erst aus, nachdem Sie ihn geleert haben.  
Öffnen Sie die Kühlschranktür, um den Auftauvorgang zu beschleunigen.  
Das Kühlfach ist mit einem Kondensatsammelsystem ausgestattet, das Gefrierfach ist mit keinem Wasserablaufsystem ausgestattet, legen Sie daher trockene Handtücher in die Gefrierzelle, insbesondere an der Vorderseite, um zu verhindern, dass Tauwasser in den Kühlschrank fällt.

**ACHTUNG** Wenn der Kühlschrank abgetaut ist, trocknen Sie den Innenraum gründlich. Beschleunigen Sie den Auftauvorgang nicht, indem Sie die Eisdecke mit scharfen Gegenständen oder mit einem Haartrockner gewaltsam entfernen.

## 10. WARTUNG

### Reinigen

Es ist wichtig, den Kühlschrank regelmäßig zu reinigen, um eine optimale Leistung zu erzielen. Regale und Schublade entfernen. Verwenden Sie ein weiches, feuchtes Tuch für die Außenseite des Kühlschranks. Verwenden Sie für die Innenseite ein weiches Tuch und einen milden Haushaltsreiniger.

**ACHTUNG** Reinigen Sie den Kühlschrank nicht mit Seife oder scharfen oder ätzenden Chemikalien. Keine Kühlschrankkomponenten in der Geschirrspülmaschine reinigen.

### Längere Nichtverwendung

Wenn Sie vorhaben, den Kühlschrank über einen längeren Zeitraum nicht zu benutzen, ist es wichtig, ihn zu leeren, abzutauen und gründlich zu reinigen.  
Um schlechte Gerüche und Schimmelpilze im Kühlschrank zu vermeiden, halten Sie die Kühlschranktür während der Lagerung im Lüftungsmodus.

### Entsorgung

Der Kühlschrank wurde mit hochwertigen Materialien und Komponenten konzipiert und hergestellt, die recycelt und wiederverwendet werden können.  
Entsorgen Sie das Produkt am Ende des Lebenszyklus des Kühlschranks gemäß den nationalen Vorschriften. Entsorgen Sie den Kühlschrank nicht mit normalem Hausmüll. Eine sachgemäße Entsorgung des Produkts trägt dazu bei, mögliche negative Folgen für die Umwelt und die menschliche Gesundheit zu vermeiden.

## 11. WAS TUN, WENN DER KÜHLSCHRANK NICHT FUNKTIONIERT

Problem	Ursache	Lösung
Der Kühlschrank schaltet sich nicht ein	Fehlende Stromversorgung	Sicherstellen, dass das Versorgungskabel nicht beschädigt und korrekt angeschlossen ist.
		Gleichstrom-Modus: Sicherstelle, dass die Batterie geladen ist
		Prüfen Sie, dass die Spannung am Klemmbrett des elektronischen Geräts des Geräts mit der Spannung der Batterie übereinstimmt.
	Ein Reset durchführen	Das Stromkabel trennen, eine Minute abwarten und das Stromkabel wieder anschließen. Versuchen das Gerät wieder einzuschalten.
	Thermostat in STANDBY	Schalten Sie es über das Bedienfeld ein
Der Kühlschrank kühlt nicht	Unzureichende Leistung	Kontrollieren Sie, dass: (a) die Tür hermetisch verschlossen ist, (b) der Kühlschrank nicht in der Nähe von Wärmequellen steht und ausreichend belüftet ist, (c) der Verfüssiger nicht mit Staub verstopft ist
Der Kühlschrank stoppt nicht	Innentemperatur zu hoch	Prüfen, ob die Tür perfekt geschlossen ist
Die Innenbeleuchtung schaltet sich nicht ein	Die Lampe ist kaputt	Rufen Sie den Kundendienst
Kühlschrank macht Geräusche		Prüfen, ob der Kühlschrank auf einer ebenen Fläche steht und nicht in direktem Kontakt mit Gegenständen steht, die Vibrationen verursachen

## 11. ALARME

Alarmanzeige	Fehler	Mögliche Ursachen	Folgen	Lösungen
Intermittierender Piepton	SondE	Sonde defekt und/oder Sonde nicht angeschlossen	Der Kühlschrank funktioniert nicht	Es ist ratsam, die Lebensmittel zu entfernen, den Kühlschrank auszuschalten und sofort Hilfe zu rufen
Intermittierender Piepton	Offene Tür	Der Alarm wird aktiviert, nachdem die Tür 1 Minute lang offen gelassen wurde	Fehlfunktion des Kühlschranks	Türschließung prüfen

ESP

# VITRIFRIGO

COOL AND BEYOND

MANUAL DE INSTRUCCIONES  
**SERIE SLIM**

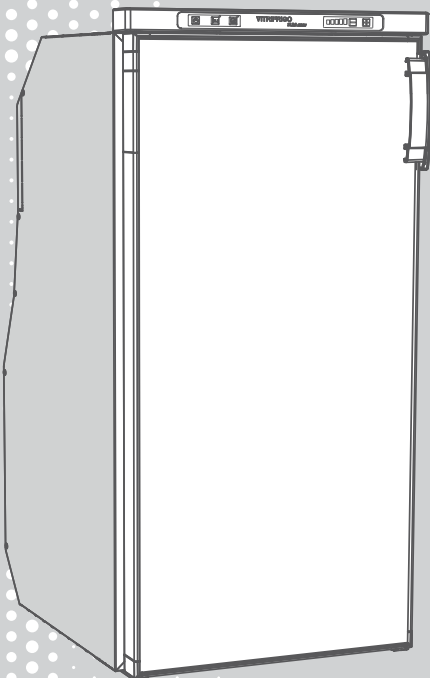

GRACIAS POR HABER COMPRADO UN PRODUCTO VITRIFRIGO

# Índice

<b>1. INTRODUCCIÓN</b>	<b>60</b>
<b>2. ADVERTENCIAS GENERALES</b>	<b>60</b>
Destino del producto	61
Recepción	61
Instalación	61
Mantenimiento y seguridad	62
Eliminación	62
<b>3. FINALIDAD DEL MANUAL</b>	<b>63</b>
Identificación del fabricante	63
<b>4. DESCRIPCIÓN DEL APARATO</b>	<b>63</b>
<b>5. INSTALACIÓN</b>	<b>65</b>
<b>6. INVERSIÓN DE LA APERTURA DE LA PUERTA</b>	<b>65</b>
Retirada de la puerta	65
Eliminación de la bisagra inferior	65
Inversión de bisagras	65
Inversión retenedor de puerta	65
Montaje de la Puerta	66
Inversión de la manilla de la puerta	66
<b>7. SUSTITUCIÓN DEL PANEL DE ACABADO</b>	<b>66</b>
<b>8. CONEXIÓN ELÉCTRICA</b>	<b>66</b>
<b>9. PUESTA EN MARCHA</b>	<b>67</b>
Panel de control	67
On / Standby	68
Night mode	68
Turbo mode	68
Ajuste de temperatura	69
Posición de ventilación	69
Compartimento portafrutas	69
Desescarche	69
<b>10. MANTENIMIENTO</b>	<b>70</b>
Puerta abierta	70
Limpieza	70
Largos periodos fuera de uso	70
Eliminación	70
<b>11. QUÉ HACER SI EL FRIGORÍFICO NO FUNCIONA</b>	<b>71</b>
<b>12. ALARMAS</b>	<b>71</b>
<b>ANNEXES</b>	<b>72</b>

# 1. INTRODUCCIÓN

Estimado cliente: Gracias por haber escogido un producto nuestro. VITRIFRIGO espera que esté completamente satisfecho con su compra. Este manual se considera parte integrante del frigorífico y debe seguir el recorrido de venta hasta el usuario. Cada frigorífico, antes de su envío, se somete a controles y pruebas para asegurar su correcto funcionamiento. Para más información y aclaraciones, ponerse en contacto con nuestros centros de servicio o directamente con nuestras oficinas.

Vitri Alceste

## Modelos

SLIM 90 CHR

SLIM 150 CHR

## 2. ADVERTENCIAS GENERALES

- El manual hace referencia a los modelos de la serie SLIM.
- Leer atentamente este manual antes de utilizar el frigorífico.

**ATENCIÓN** Advertencia de peligro de incendio. El aparato contiene gas inflamable (propano R290 o isobutano R600a).

**ATENCIÓN** Coloque el producto en un ambiente de tamaño adecuado.

**ATENCIÓN** En caso de fuga de refrigerante, evite usar llamas abiertas, aleje cualquier objeto inflamable del producto y ventile la habitación inmediatamente.



**ATENCIÓN** El incumplimiento de las leyes, reglamentos y normas europeas para el montaje anulará la garantía.

**ATENCIÓN** No modifique el refrigerador a menos que la modificación esté autorizada y realizada por el fabricante o sus agentes.

**ATENCIÓN** Utilice únicamente repuestos originales y homologados.

**ATENCIÓN** El rendimiento del frigorífico puede verse afectado por la proximidad de fuentes de calor, como un horno o una estufa. Aísle adecuadamente el frigorífico de las fuentes de calor.

**ATENCIÓN** Los circuitos del sistema eléctrico y de refrigeración solo deben ser instalados por personal calificado.

**ATENCIÓN** Instale el refrigerador de acuerdo con las leyes locales/nacionales.

**ATENCIÓN** El refrigerador debe instalarse de manera que permita un fácil acceso para el mantenimiento y las reparaciones.

**ATENCIÓN** Nunca expongas la nevera a la lluvia.



**ATENCIÓN** Nunca abra ni dañe el sistema de enfriamiento ubicado en la parte posterior del refrigerador. El sistema de refrigeración está presurizado y contiene sustancias nocivas para la salud humana.

### **Destino del producto**

- Este aparato está diseñado para ser utilizado en aplicaciones tales como autocaravanas
- Este aparato se puede utilizar para instalación empotrada.
- Siga únicamente los métodos de instalación indicados en este manual.
- Está absolutamente prohibido utilizar el frigorífico para fines distintos a los previstos.
- El aparato puede ser utilizado por niños de al menos 8 años de edad y por personas con capacidades físicas, sensoriales o mentales reducidas, o que carezcan de experiencia o de los conocimientos necesarios, siempre que sean supervisados o después de haber recibido instrucciones para el uso seguro del aparato y para la comprensión de los peligros que conlleva.
- Los niños no deben jugar con el aparato.
- La limpieza y el mantenimiento a cargo del usuario no deben ser realizados por niños sin vigilancia.

### **Recepción**

- Comprobar que el embalaje esté íntegro, de lo contrario, comunicarlo al transportista.
- Quitar el frigorífico de su embalaje, operando con máxima precaución; para evitar heridas accidentales, se recomienda el uso de guantes protectores, en particular para los modelos con unidad refrigerante remota.
- Asegurarse que el producto no esté dañado.  
Los posibles daños deben ser señalados al revendedor en el plazo máximo y taxativo de 24 horas a partir de la entrega.

### **Instalación**

- Antes de realizar cualquier conexión eléctrica, compruebe que el interruptor general está apagado.
- Antes de conectar el refrigerador, verifique que el voltaje de red corresponda al que se muestra en la placa de identificación del aparato o al que se indica en la placa ubicada en el compresor.
- Es aconsejable esperar al menos una hora antes de poner en marcha el frigorífico para permitir que el circuito frigorífico funcione al máximo.
- Después de la instalación, se recomienda esperar al menos una hora antes de poner en marcha el frigorífico, para permitir que el circuito frigorífico sea completamente eficiente.

- El frigorífico debe colocarse lejos de fuentes de calor, asegurando una ventilación suficiente.

## **Mantenimiento y seguridad**

- Antes de realizar cualquier operación de mantenimiento o limpieza, desconecte el enchufe de alimentación.
- Mantenga las aberturas de ventilación libres de obstrucciones. Para limpiar el condensador ventilado, contacte a personal calificado.
- Antes de realizar cualquier operación de mantenimiento o limpieza, desconecte el enchufe de alimentación.
- Para cualquier problema de funcionamiento, póngase en contacto con el centro de asistencia Vittrifrigo más cercano; en todo caso hacer uso de personal cualificado.
- No almacene sustancias explosivas en este aparato, como latas de aerosol con propelente inflamable.
- El aparato no debe limpiarse con un chorro de agua.
- La habitación en la que se instale el aparato debe estar adecuadamente ventilada, si es posible.
- Nunca exponga el frigorífico a chorros de agua o humedad.
- No introduzca líquidos en recipientes de vidrio en el compartimento de baja temperatura.

## **Eliminación**

- No tire a la basura el embalaje de su aparato, sino seleccione los materiales de acuerdo con las prescripciones locales relativas a la eliminación de residuos.
- Este producto no debe tirarse con la basura municipal, sino que debe eliminarse como recogida selectiva. Ponerse en contacto con los centros de recogida de Residuos de Aparatos Eléctricos y Electrónicos (RAEE) de su zona o entregarlo al vendedor cuando compre un aparato nuevo equivalente.
- El símbolo anterior indica que el frigorífico no puede desecharse como residuo municipal.
- La eliminación ilegal o incorrecta del frigorífico implicará sanciones jurídicas de carácter administrativo y/o penal previstas por las leyes vigentes.



### 3. FINALIDAD DEL MANUAL

Este manual, relativo a los frigoríficos de la serie DRW, pretende suministrar una guía para su correcto empleo y mantenimiento.

Para aprender cómo funciona y usar el frigorífico, es necesario leer atentamente este manual.

Este manual describe las operaciones relacionadas con la instalación, el funcionamiento y el mantenimiento.

El frigorífico ha sido fabricado de acuerdo con todos los requisitos de seguridad de las directivas pertinentes, sin embargo, la máxima seguridad del usuario depende de una lectura cuidadosa de este manual y de una limpieza y mantenimiento constante y cuidadoso.

Algunas informaciones o figuras de este manual pueden mostrar detalles y piezas que pueden diferir levemente de las del frigorífico en su poder, pero sin modificarse la información esencial, con base en una mejora constante, el frigorífico puede mostrar variaciones no recogidas en este manual.

Cualquier cambio aparecerá en las versiones posteriores del manual según sea necesario.

#### Identificación del fabricante

El frigorífico está diseñado y fabricado exclusivamente por:

#### **Vitrifrigo s.r.l.**

Via Mazzini 75 - fraz. Montecchio - 61022 VALLEFOGLIA(PU) - Italia

tel. +39 0721 154500 - fax. +39 0721 497739

e-mail [info@vitrifrigo.com](mailto:info@vitrifrigo.com) - [www.vitrifrigo.com](http://www.vitrifrigo.com)

### 4. DESCRIPCIÓN DEL APARATO

- La etiqueta con el número de serie y los datos técnicos se ubica en el interior del frigorífico. Las primeras seis cifras de la matrícula identifican el año y la semana de fabricación.
- Los frigoríficos de la serie SLIM, a los que se refiere este manual, han sido diseñados, cumpliendo con los elevados requisitos exigidos, a fin de garantizar la correcta conservación de los alimentos.

• **SLIM 90 CHR**

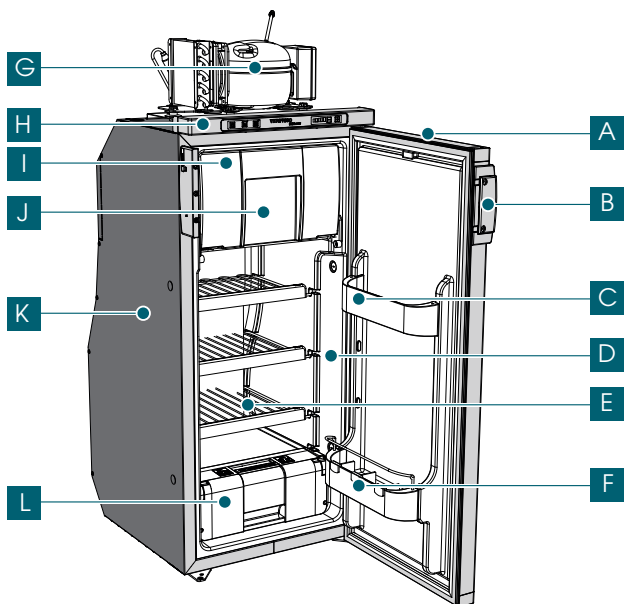

A) Puerta del frigorífico
B) Manija
C) Botellero pequeño
D) Compartimento del frigorífico
E) Estanterías empotrables
F) Botellero grande
G) Unidad de condensación
H) Panel de control
I) Compartimento congelador
J) Puerta del congelador
K) Mueble aislado
L) Compartimento de frutas*

\*Donde esta presente

• **SLIM 150 CHR**

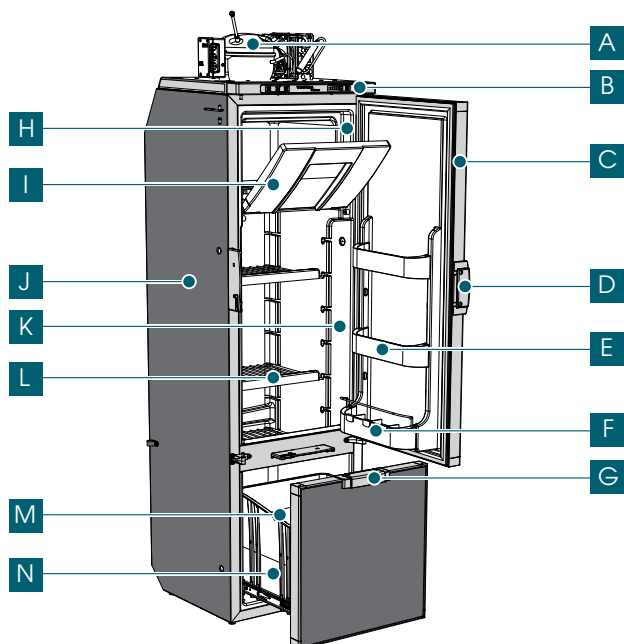

A) Unidad de condensación
B) Panel de control
C) Puerta del frigorífico
D) Manija de la puerta del frigorífico
E) Botellero pequeño
F) Botellero grande
G) Tirador del cajón
H) Compartimento congelador
I) Puerta del congelador
J) Mueble aislado
K) Compartimento del frigorífico
L) Estanterías empotrables
M) Separador
N) Cajón del frigorífico

## 5. INSTALACIÓN

Coloque el frigorífico sobre una superficie plana y estable. El frigorífico está equipado con 4 puntos de fijación. Antes de la instalación, es necesario perforar la carcasa aislada en estos puntos. Se recomienda utilizar tornillos 3,9x16 (no suministrados). Para acceder a todos los puntos de fijación, debe retirarse el cajón. (Anexo 2)

La unidad de motocondensación puede colocarse hasta aproximadamente 1,5 m del mueble del frigorífico. Coloque la unidad de tal manera que garantice una ventilación adecuada y lejos de las fuentes de calor. Asegúrese de conectar la tubería de drenaje de condensación para evitar el estancamiento del agua.

Después de la instalación, cubra los bujes con los tapones suministrados. (Anexo 3)

**ATENCIÓN** Mantenga las aberturas de ventilación en el compartimiento donde se aloja la unidad del compresor libres de obstrucciones.

## 6. INVERSIÓN DE LA APERTURA DE LA PUERTA

Es posible invertir el sentido de apertura de la puerta siguiendo estos pasos.

### Retirada de la puerta

Desenrosque el panel de control y muévelo para que la bisagra se mueva libremente. Luego desenrosque la bisagra. Finalmente retire la puerta. (Anexo 4)

### Eliminación de la bisagra inferior

Retire la bisagra inferior desenroscándola. La bisagra puede ser diferente según el modelo.

### Inversión de bisagras

Desenrosque el pasador de ambas bisagras y vuelva a montarlas en el lado opuesto.

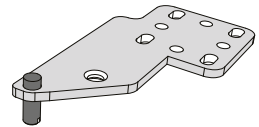

### Inversión retenedor de puerta

Retire el retén de la puerta desenroscándolo y, después de quitar los tapones, vuelva a montarlo en el lado opuesto.

### Montaje de puerta

Asegure la bisagra inferior en el lado opuesto al original, inserte la puerta desde arriba en el pasador de la bisagra. Ensamble la bisagra superior y vuelva a colocar la máscara en su asiento. (Anexo 5)

## Inversión del pestillo de la puerta

Retire el pestillo de la puerta y la cubierta de la puerta. Para quitar el mango, desatornillelo. Vuelva a montarlos en el lado opuesto.



El procedimiento indica la inversión de apertura izquierda a apertura derecha. Realice los pasos de manera opuesta para invertir la apertura derecha a la apertura izquierda.

## 7. SUSTITUCIÓN DEL PANEL DE ACABADO

Puede reemplazar el panel de acabado de la puerta del frigorífico y la puerta del cajón siguiendo las instrucciones siguientes. (Anexo 6)

- Retire la base de plástico con un destornillador.
- Retire uno o ambos paneles y reemplácelos.
- Para facilitar el reemplazo, retire la puerta.

El panel también se puede reemplazar con uno de otro espesor. El espesor puede variar de 0,8 a 3 mm.

## 8. CONEXIÓN ELÉCTRICA

Esta instalación y la conexión eléctrica deberán realizarse de acuerdo con la normativa vigente por un técnico especializado. Conecte la línea de alimentación CC 12V o 24V directamente a la batería de acuerdo con las siguientes instrucciones.

### RESPECTAR LA POLARIDAD

Sección (mm <sup>2</sup> )	Long máx de la línea 12V (m)	Long máx de la línea 24V (m)
2,5	2,5	5
4	4	8
6	6	12
10	10	20

- Dimensiones del cable: conexión entre batería y unidad electrónica.

### AJUSTES ESTÁNDAR DE PROTECCIÓN DE LA BATERÍA

12 V stacco V	12 V attacco V	24 V stacco V	24 V attacco V
10,4	11,7	22,8	24,2

Proteja la línea de alimentación de CC con un interruptor adecuado con una capacidad mín. de 20A. Prevea un fusible cerca del polo positivo de la batería y un fusible de 15A para la fuente de alimentación de 12VCC y 7,5A para la fuente de alimentación de 24VCC.

## 9. PUESTA EN MARCHA

Al final de la instalación, comprobar la continuidad del circuito de tierra y realizar todas las pruebas de seguridad eléctrica previstas por las normativas vigentes. Proteger y bloquear los cables de forma adecuada para evitar que tracciones accidentales del cable puedan desconectarlo de las conexiones o entrar en contacto con partes calientes con temperatura superior a 50°C o con partes cortantes.

- Asegurarse de que todos los materiales de embalaje hayan sido retirados.
- Probar todas las tuberías para asegurarse de que no haya pérdidas.
- Examinar todas las conexiones eléctricas.
- Comprobar si el cajón se puede retirar del aparato.
- Comprobar que la puerta puede cerrarse correctamente.

Es posible organizar el frigorífico al gusto variando la altura de los estantes y los botelleros. El cajón, en los modelos donde se proporciona, está diseñado principalmente para botellas, latas y verduras. Para dividir el cajón en compartimentos hay un separador que puede colocarse a varias distancias. La capacidad máxima de almacenamiento del cajón es de 20 Kg. Tras un mínimo de 4 horas de enfriamiento, la comida puede guardarse en el frigorífico.

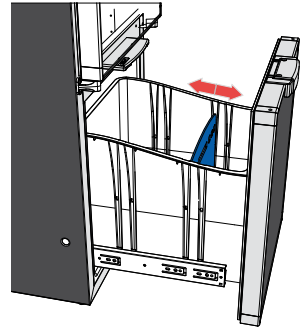

**i** Para evitar la formación excesiva de hielo en el frigorífico, cubra los productos líquidos dejando que los productos calientes se enfríen antes de guardarlos en el frigorífico. No abra la puerta o el cajón más de lo necesario.

**i** Para reducir el tiempo de enfriamiento, coloque solo alimentos previamente enfriados en el frigorífico. Para evitar que los alimentos se sequen o que el frigorífico huela mal, guarde los alimentos por separado en cajas cerradas.

### Panel de control



<b>1</b>	On / Stand by	<b>4</b>	Indicador de nivel de refrigeración
<b>2</b>	Night Mode	<b>5</b>	Botón de nivel de refrigeración
<b>3</b>	Turbo Mode		

## On / Standby

Para encender el frigorífico, mantenga pulsada la tecla que se muestra en la figura durante 1 segundo. En este momento todas las funciones están activas.

La fuente de alimentación se elige automáticamente, dando prioridad a la fuente CA.

 Para garantizar un funcionamiento óptimo, nivele el vehículo antes de utilizar el frigorífico.

 Para un rendimiento óptimo, encienda el frigorífico 8 horas antes de introducir los alimentos.

 Recomendamos limpiar el interior del frigorífico con mucho cuidado antes de usarlo.

## Night mode

Para activar el modo Nocturno, mantenga pulsada la tecla Modo Nocturno durante un segundo.

El led sobre la tecla se encenderá y los leds de la escala graduada se apagarán.

Durante el funcionamiento de este modo, no es posible cambiar el nivel de enfriamiento. Tras 10 horas de funcionamiento, el modo Nocturno se detiene automáticamente. El led situado encima de la tecla se apaga y el nivel de enfriamiento vuelve al último configurado.

Para desactivar el Modo Nocturno en cualquier momento, mantenga pulsado el Modo Nocturno durante un segundo. El led sobre la tecla se apagará y el nivel de enfriamiento volverá al último configurado. Con el modo Nocturno activado, la velocidad de rotación del compresor es la velocidad mínima de enfriamiento, por lo que se minimiza el ruido y el consumo de energía.

**ATENCIÓN** Las temperaturas dentro del frigorífico y de la cámara del congelador aumentarán al activar este modo. ActíVELO solo cuando necesite ahorrar energía.

## Turbo mode

Para activar el Modo Turbo, mantenga pulsada la tecla Modo Turbo durante un segundo. El led sobre la tecla se encenderá y los leds de la escala graduada se apagarán. Durante el funcionamiento en este modo, no es posible cambiar el nivel de enfriamiento. Para desactivar el Modo Turbo en cualquier momento, mantenga pulsada la tecla Modo Turbo durante un segundo. El led sobre el botón se apaga y el nivel de enfriamiento vuelve al último configurado. ActíVELO cuando quiera reducir la temperatura en el interior del frigorífico en el menor tiempo posible. Tan pronto como la temperatura en la cámara del congelador alcance el valor establecido de la tecla, el compresor continuará funcionando a potencia máxima durante un tiempo



determinado según el modelo.

Transcurrido este tiempo, el modo turbo se detiene automáticamente y la operación pasa a la última configuración establecida.

## Ajuste de temperatura

Después de encender el frigorífico, utilice las teclas +/- para ajustar el nivel de enfriamiento. Con la tecla indicada por el símbolo «-» se disminuye el ajuste al paso mínimo, mientras que con la tecla indicada por el «+» se alcanza el paso máximo.



Con una temperatura ambiente entre 15 °C y 25 °C, se recomienda ajustar el frigorífico a un nivel de enfriamiento de 3. Una temperatura ambiente más alta requiere un nivel de enfriamiento más alto, mientras que una temperatura más baja requiere un nivel más bajo.

## Posición de ventilación

Si no vas a utilizar el frigorífico durante mucho tiempo, es importante vaciarlo, descongelarlo y limpiarlo por completo.

Para evitar malos olores y moho en el frigorífico, mantenga la puerta del frigorífico en modo ventilación durante este período.

Abra la puerta y mueva el pasador deslizante de ventilación hacia el lado opuesto hasta que coincida con el pasador de retención.

Para colocar la puerta en posición de ventilación, ábrala de manera controlada hasta que coincida con el pasador deslizante de ventilación.

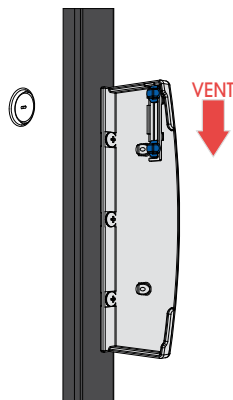

## Portafrutta

En los modelos en los que está previsto, el frigorífico está equipado con un compartimento portafrutas. Dependiendo de los alimentos a almacenar, es posible seleccionar diferentes posiciones para garantizar diferentes niveles de humedad dentro del compartimento de la fruta. (Anexo 7)

Con el frutero cerrado se obtiene un mayor grado de humedad. Esta condición es ideal para frutas y verduras.

Con un compartimento de frutas abierto, se obtiene un ambiente más seco, ideal para almacenar frutas. Se recomienda utilizar este modo incluso cuando el compartimento está lleno.

## Desescarche

Una capa de hielo dentro del frigorífico (en la parte posterior) y en el congelador reduce la capacidad de enfriamiento del frigorífico.

El frigorífico debe descongelarse periódicamente. Primero apague el frigorífico, después de vaciarlo.

Abra la puerta del frigorífico para acelerar el proceso de descongelación.

La parte de frigorífico está equipada con un sistema de recogida de condensación, la parte del congelador no lo está.

Coloque toallas secas dentro de la cámara del congelador, particularmente en la parte delantera para evitar que el agua de descongelación caiga en el frigorífico inferior.

Cuando el frigorífico esté descongelado, seque bien el interior.

**ATENCIÓN** No acelere el proceso de desescarche eliminando la capa de hielo con fuerza, con objetos cortantes o utilizando un secador de pelo.

## **10. MANTENIMIENTO**

### **Limpieza**

Es importante limpiar el frigorífico regularmente para un rendimiento óptimo. Retire los estantes y el cajón. Use un paño húmedo suave para el exterior del frigorífico. Use un paño suave y un detergente doméstico neutro para el interior.

**ATENCIÓN** No limpie el frigorífico con jabón ni con productos químicos agresivos o cáusticos. No lave ningún componente del frigorífico en el lavavajillas.

### **Largos periodos fuera de uso**

Si prevé no usar el frigorífico durante largo periodo de tiempo, es importante vaciarlo, descongelarlo y limpiarlo bien. Para evitar malos olores y moho en el frigorífico, mantenga la puerta del frigorífico en modo de ventilación durante el almacenamiento.

### **Eliminación**

El frigorífico ha sido diseñado y fabricado con materiales y componentes de alta calidad que se pueden reciclar y reutilizar.

Al final del ciclo de vida del frigorífico, deseche el producto de acuerdo con la normativa nacional. No deseche el frigorífico con residuos domésticos normales. La eliminación adecuada del producto ayuda a prevenir posibles consecuencias negativas para el medioambiente y la salud humana.

## 11. QUÉ HACER SI EL FRIGORÍFICO NO FUNCIONA

Problema	Causa	Solución
El frigorífico no arranca	Falta de corriente eléctrica	Controlar que el cable de alimentación esté íntegro y conectado correctamente.
		Modalidad en corriente continua: controlar que la batería esté cargada
		Verificar que la tensión en la bornera del dispositivo electrónico del aparato sea igual a la de la batería.
	Se requiere realizar un reset	Desconectar el cable de alimentación, esperar un minuto y volver a conectarlo. Intentar encenderlo de nuevo.
	Termostato in STANDBY	Encender desde el panel de control
El frigorífico no enfría	Rendimiento insuficiente	Controlar que: a) la puerta cierra herméticamente, b) que el frigorífico no esté cerca de fuentes de calor y esté lo suficientemente ventilado, c) que el condensador no esté atascado con polvo
El frigorífico no se defina	Temperatura interna demasiado alta	Controlar que la puerta esté perfectamente cerrada
No se enciende la luz de cortesía	La luz está averiada	Llamar a la asistencia
Frigorífico ruidoso		Comprobar que el frigorífico esté colocado sobre una superficie plana y que no esté en contacto directo con objetos que puedan provocar vibraciones

## 11. ALARMAS

Pantalla de alarma	Error	Posibles Causas	Consecuencias	Solución
Pitido intermitente	Sonda	Sonda defectuosa y/o sonda no conectada	El refrigerador no funciona	Es aconsejable retirar los alimentos, apagar el frigorífico y solicitar asistencia de inmediato.
Pitido intermitente	Puerta abierta	La alarma se activa después de dejar la puerta abierta durante 1 minuto	Mal funcionamiento del refrigerador	Comprobar el cierre de la puerta

# ALLEGATI - ANNEXES

## Allegato Annex

### 1

MODELLI E MISURE GENERALI  
MODELS AND GENERAL MEASUREMENTS

MODEL	A1	B1	C1
	(mm)	(mm)	(mm)
SLIM 90 CHR	421	929	447
SLIM 150 CHR	421	1517	404

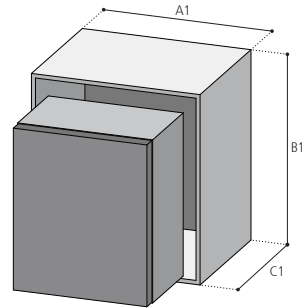

## Allegato Annex

### 2

FISSAGGI DISPOSITIVO  
INSTALLATIONS

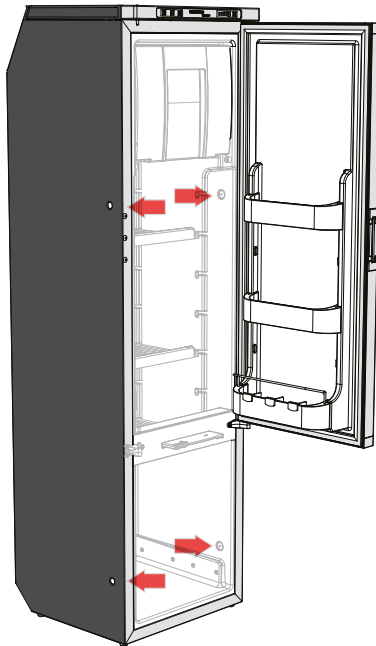

FIG.1 - FISSAGGI INTERNI A SCOMPARSA  
INTERNAL CONCEALED FIXING

CONDENSATORE REMOTO  
VENTILATO  
REMOTE FAN  
CONDENSER

Esempi di installazioni con posizioni differenti dell'unità refrigerante  
Installation examples with different cooling unit positions

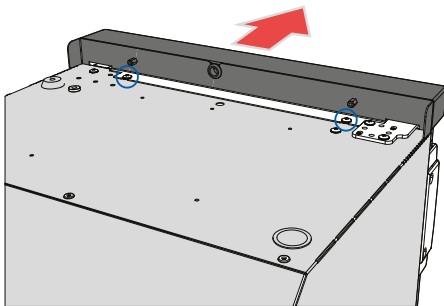
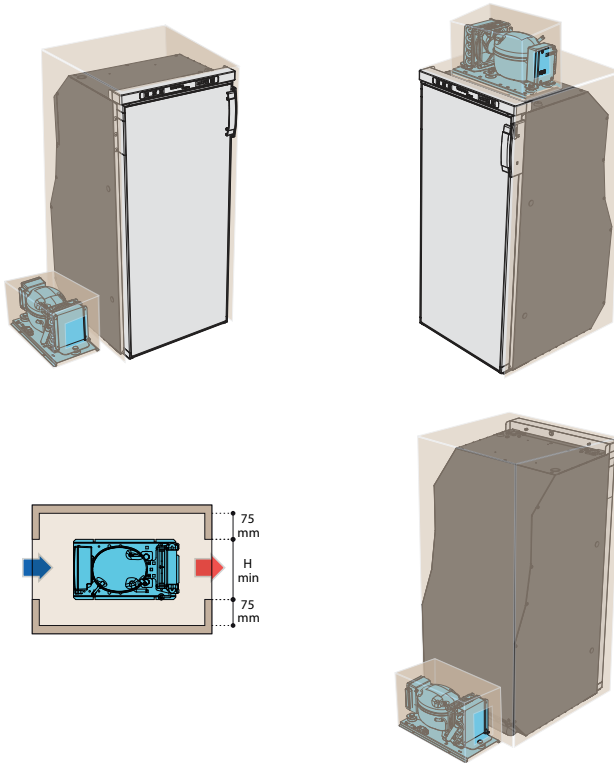

FIG.1 - RIMOZIONE MASCHERINA  
MASK REMOVAL

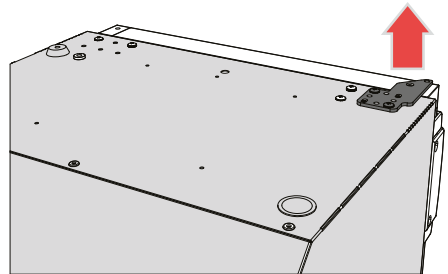

FIG.2 - RIMOZIONE CERNIERA PORTA  
DOOR HINGE REMOVAL

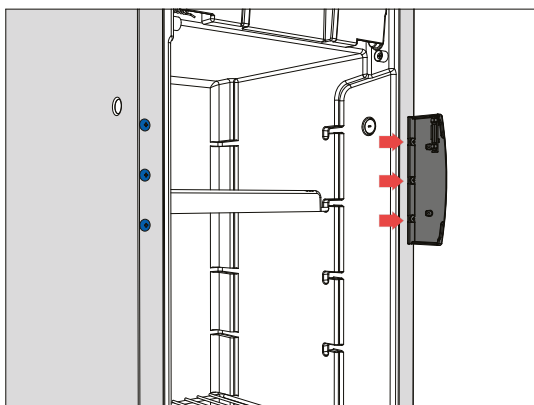

FIG.1 - SPOSTARLO VERSO I FORI BLU  
MOVE IT TO THE BLUE HOLES

**CHROMELOCK**

Rimuovere la base in plastica  
utilizzando un cacciavite

rimuovere uno o entrambi i pannelli e  
sostituirli

Il pannello può essere sostituito anche  
con un altro di diverso spessore. Lo  
spessore può variare da 0.8 a 3 mm.

Remove the plastic base using a  
screwdriver

Remove one or both panels and  
replace them

The panel can also be replaced  
with one of a different thickness. The  
thickness can vary from 0.8 to 3 mm

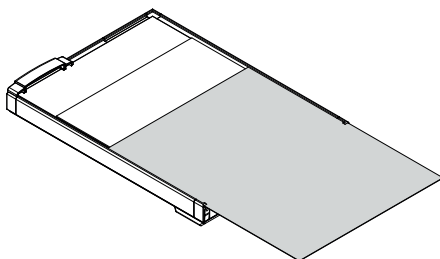
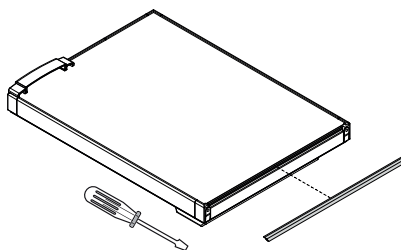

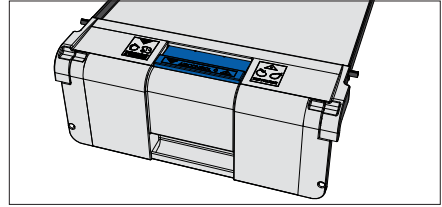
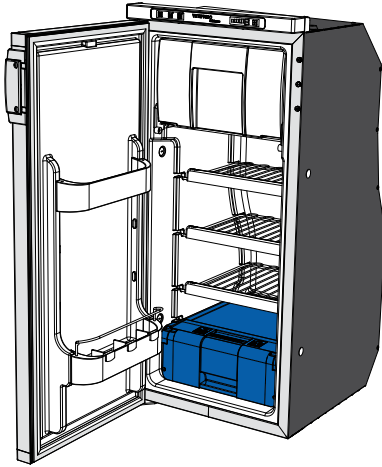

FIG.1 - PORTAFRUTTA CHIUSO  
FRUIT COMPARTMENT CLOSED

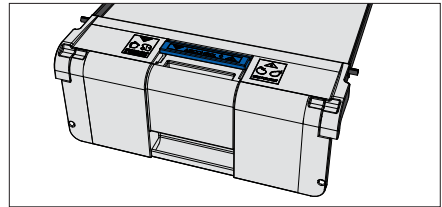

FIG.2 - PORTAFRUTTA APERTO  
OPEN FRUIT COMPARTMENT

---

---

---

---

---

---

---

---

---

---

---

---

## DICHIARAZIONE DI CONFORMITÀ UE

Vitrifrigo srl, con sede in:  
via Mazzini 75, 61022 frazione Montecchio, VALLEFOGLIA, Italy  
dichiara sotto la propria responsabilità che il prodotto:

- è conforme alla Direttiva Bassa Tensione (LVD) 2014/35 CE
- è conforme alla Direttiva Compatibilità Elettromagnetica (EMC) 2014/30 CE

## UE DECLARATION OF CONFORMITY

Vitrifrigo srl, with Registered Office in  
via Mazzini 75, 61022 locality Montecchio, VALLEFOGLIA, Italy  
declares under its own responsibility that the product:

- is compliant with the Low Voltage Directive (LVD) 2014/35 EC
- is compliant with the Electromagnetic Compatibility Directive (EMC) 2014/30 EC



VALLEFOGLIA,  
2021

IL LEGALE  
RAPPRESENTANTE

Vitri Alceste  



**SERIE SLIM / SLIM SERIES**

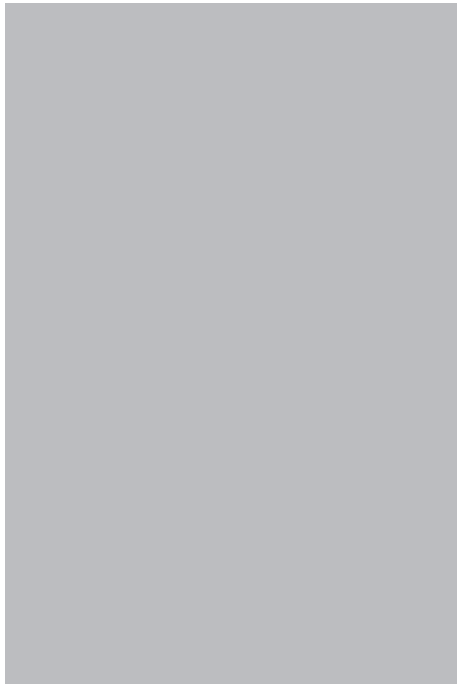

VITRIFRIGO S.r.l.

Via Mazzini, 75  
Fraz. Montecchio  
61022 Vallefoglia (PU)

tel. +39 0721.154.500  
fax +39 0721.497.739

[www.vitrifrigo.com](http://www.vitrifrigo.com)

REV 01 - 2023

Made in Italy

