



## SaftkistePRO 170

Datenblatt

Artikelnummer BSL1700P000

GTIN (EAN) 4270003507783

Die technischen Daten können sich noch geringfügig ändern.

Die weltweit erste LiFePo<sub>4</sub> Batterie für Wohnmobile mit LTE, Ortungsfunktion, CI-Bus-/Victron-Steuerungsmodus und vielem mehr.

## Technische Daten

Kapazität	170 Ah (2,15 kWh)
Nennspannung	12V
Ladespannung max	14,2 - 14,6 V
Ladestrom max	170 A (2,15 kW)
Entladestrom Dauer	170 A (2,15 kW)
Entladestrom Spitze	180 A (2,3 kW) für 20 Sek. bei 35°C
Eigenverbrauch	2 - 16 Ah plus 3% der aktuellen Kapazität/Monat
Kaskadierbarkeit	Parallel schaltbar und seriell schaltbar (auf 24 V)

Batteriecomputer	Integriert (Energiemonitor mit smarter Prognose)
Bluetooth	Integriert (BLE 5)
LTE	Integriert (10 Jahre Laufzeit, verlängerbar)
Zellheizung	Integriert (vollautomatisch)
Balancer	Integriert (mit Inter-Battery-Balancing bei 24 V)
Shunt	Integriert (Erfassungsschwelle ~0,01 A)
Hauptschalter	Integriert (PowerMOSFETs)
Ortungstechnologie	Satellitenortung (GPS und GLONASS)
Schnittstellen	CAN, LIN, GPIO
Integrationen	CI-Bus Mastermodus, CI-Bus Slavemodus, VW California Bordnetzintegration, weitere in Entwicklung

Batteriepolanordnung	Oben
Temperaturbereich	-30°C bis +65°C
Schutzart	IP67
Herstellergarantie	5 Jahre
Zulassungen	CE, ECE R-10, UN38.3

Abmessungen	279 x 176 x 190 mm
Gewicht	15,8 kg

Warentarifnummer	8507 60 00 (Herstellungsland: Deutschland)
Lieferumfang	SaftkistePRO 170, Einbau- und Bedienungsanleitung

Optionales Zubehör	Einbausätze für diverse Fahrzeugmodelle
Lagerung	Trocken und vor direktem Sonnenlicht geschützt lagern. Um Schäden durch Tiefentladung zu vermeiden, alle 5 Monate nachladen.



## Abmessungen

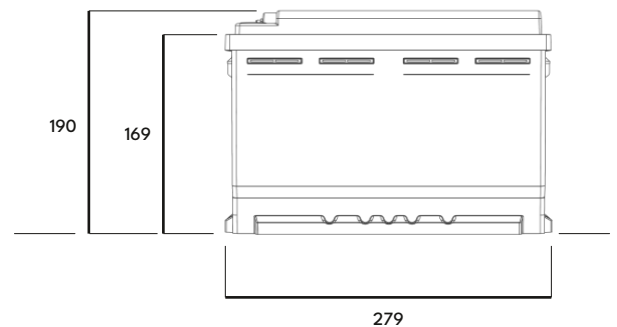

279

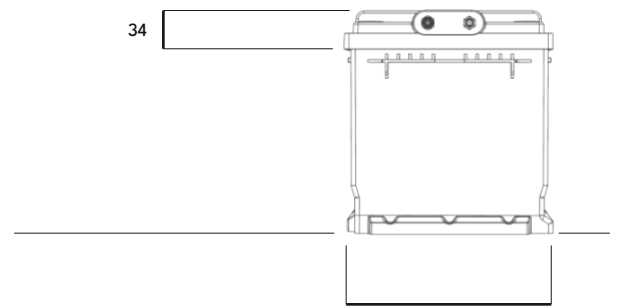

176

