

**23117****Montageanleitung: Einbaurahmen mit Fahrerhausausschnitt für Schlafdächer vorne hoch und Hochdächer für Mercedes-Benz Vito bis 2003, Radstand 3000 mm****Achtung!**

Bevor Sie mit den nachfolgend beschriebenen Arbeiten beginnen, sollten Sie die Montageanleitung einmal komplett durchgelesen haben und sich anschließend das benötigte Werkzeug bereitlegen.

Führen Sie die Montage nur in der beschriebenen Reihenfolge durch.

Bei Nichtbeachtung dieser Montageanleitung und Änderungen an Dach und Rahmen erlischt jegliche Haftung für entstehende Schäden sowie alle Garantie- und Gewährleistungsansprüche durch und von Reimo.

**Hinweise für den Fahrzeughalter**

**Unverzügliche Durchführung und Bestätigung der Änderungsabnahme in Verbindung mit dem beigefügten Teilegutachten:**

Durch die vorgenommene Änderung erlischt die Betriebserlaubnis des Fahrzeuges, wenn nicht unverzüglich die gemäß StVZO § 19 Abs. 3 vorgeschriebene Änderungsabnahme durchgeführt und bestätigt wird oder wenn festgelegte Auflagen nicht eingehalten werden.

Nach der Durchführung der technischen Änderung ist das Fahrzeug unter Vorlage des vorliegenden Teilegutachtens unverzüglich einem amtlich anerkannten Sachverständigen oder Prüfer einer Technischen Prüfstelle oder einem Prüfenieur einer amtlich anerkannten Überwachungsorganisation zur Durchführung und Bestätigung der vorgeschriebenen Änderungsabnahme vorzuführen.

**Benötigte Materialien:**

Bohrmaschine, Stahlbohrer 5,1 mm, 6,0 mm, 10,0 mm, Stichsäge mit Metallsägeblatt, Filzstift, Bandmaß, Kartuschenpistole, Klebeband, Nietzange für Stahlnieten Ø 5 mm, Metallfeile, Schutzbrille, Arbeitshandschuhe, Korrosionsschutzfarbe, 4 Spannzwingen, Schleifvlies oder vergleichbares.

**Sika Entferner 208 (Art.-Nr. 294161)** oder anderer geeigneter Verdünner.

**Sika Aktivator 205 (Art.-Nr. 29415)**

**Sika Sikaflex 522 weiß (Art.-Nr. 294104), Menge 1**

## Fahrzeugvorbereitung

- Den Fahrzeughimmel komplett demontieren, Sitze ausbauen und Boden und Armaturenbrett abdecken.
- Fahrzeug ab oberem Bereich der Scheiben außen abdecken, damit keine Metallspäne den Lack beschädigen können.

### 1 Dach ausschneiden

- Kabel und Leitungen im Ausschnittbereich entfernen, damit sie beim Schneiden nicht beschädigt werden. Markieren Sie die Steckverbindungen, um den Zusammenbau zu erleichtern!
- Schiebetürführung lösen.
- Nach untenstehender Zeichnung die Maße auf das Fahrzeugdach anzeichnen und überprüfen.
- An den Ecken jeweils eine Bohrung 10 mm setzen, zum Eintauchen der Stichsäge.
- Blechdach entlang der angezeichneten Linie aussägen. Am einfachsten beginnen Sie mit den Ecken, sägen erst zur Mitte, dann längs. Ist die Ecke ausgesägt, stützen Sie das ausgesägte Blech mittels Holzleisten ab. **Schutzbrille tragen!**
- Das komplett ausgesägte Blechdach zu zweit vom Fahrzeug heben. **Arbeitshandschuhe tragen!**
- Schnittkanten mit einer Feile entgraten und mit Korrosionsschutzmittel behandeln.

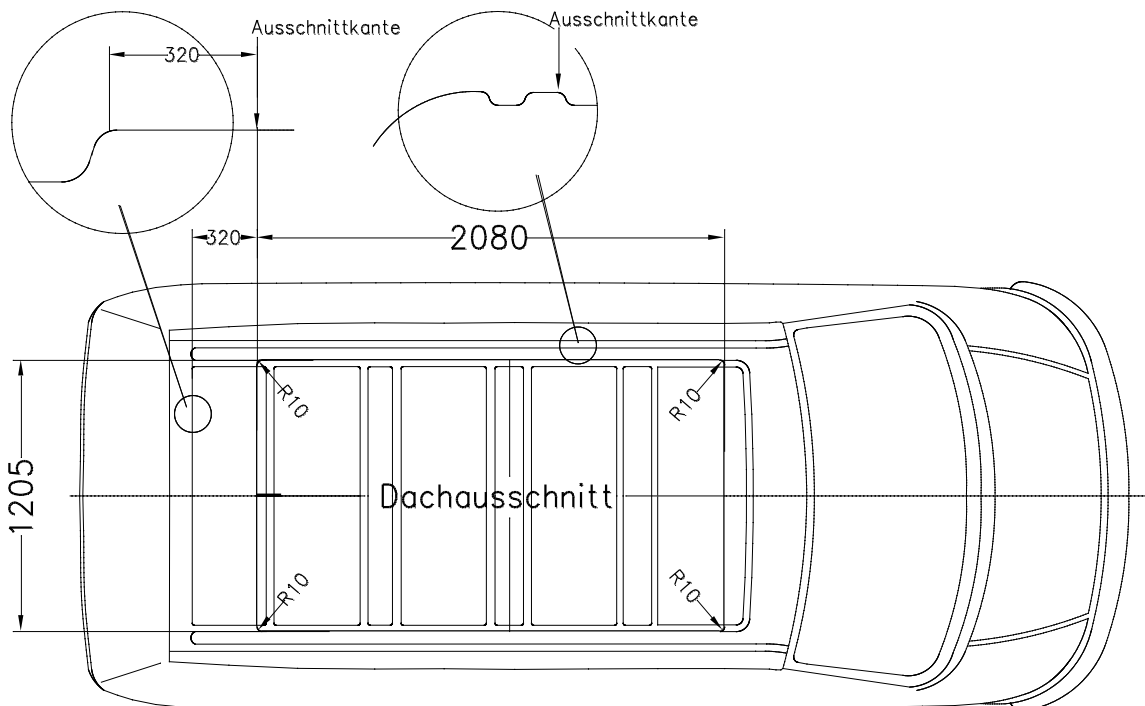

## 2 Montage Dachverstärkungsrahmen

- Den Rahmen in den Dachausschnitt einpassen und mit Schraubzwingen festklemmen.
- Die Bohrungen für die Nieten dem Plan entnehmen, mit einem Bohrer 5,0 mm bohren.
- Rahmen entfernen, Bohrungen entgraten und Bohrspäne sorgfältigst entfernen.
- Klebeflächen beidseitig (Verstärkungsrahmen zu Karosserie) mit Sika Aktivator 205 nach Vorschrift (1. Mit Schleifvlies fein anschleifen. 2. Reinigen mit Sika Aktivator 205. Abluftzeit: min. 10 Min. / max. 2 Std.) behandeln.
- Den Rahmen mit Sikaflex bestreichen und wieder einsetzen.
- Den Rahmen mit den Nieten befestigen.
- Schiebetürführung am Rahmen befestigen.
- Das Fahrzeug von den Metallspänen gründlich reinigen.

**Tipp: Das austretende Sikaflex sofort entfernen. Überprüfen Sie die wiederhergestellten Originalverbindungen!**

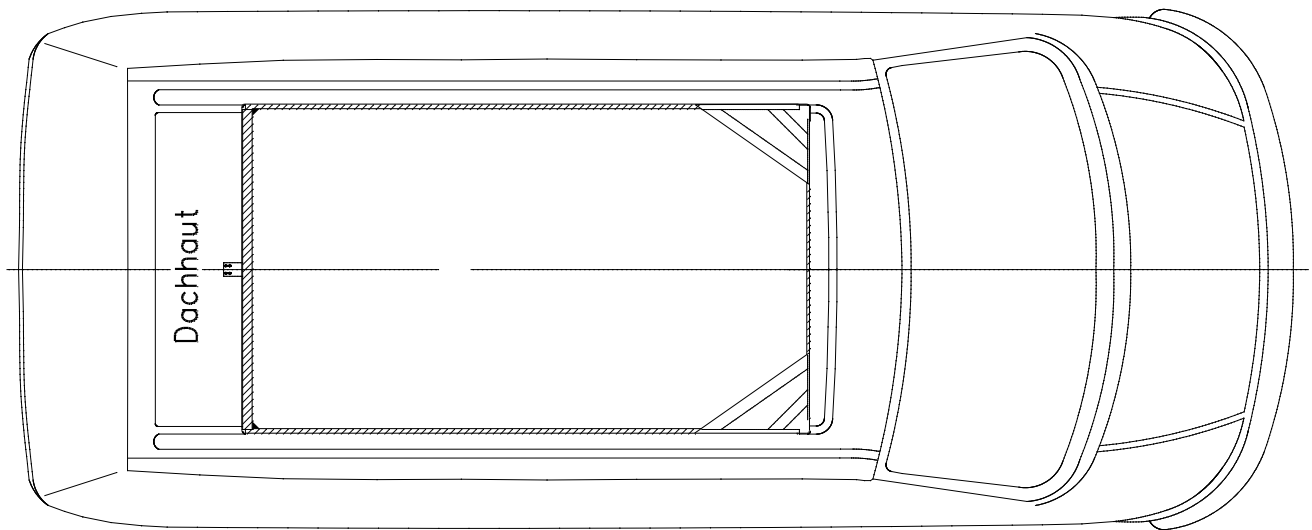

Einbaurahmen mit 4 Schrauben M6x20 durch die Laschen verschraubt und zusätzlich ca. alle 300mm vernietet, sowie mit Sikaflex verklebt!

Sehr geehrter Kunde,

diese Montageanleitung ist das Produkt von Erfahrung, technischer Sachkenntnis und 25 Jahren Erfahrung mit und von unseren Kunden.

Bitte helfen Sie uns weiterhin mit, diese Anleitungen für Sie, den Kunden, in begreiflicher Weise auf dem Stand der Zeit zu halten.

Für Kritik oder Anregungen stehen wir Ihnen rund um die Uhr unter der Faxnr. 06103/481695 dankbar zur Verfügung.

Mit freundlichen Grüßen

Ihr REIMO - Team

REIMO Reisemobilcenter GmbH

Boschring 10 - 63329 Egelsbach

W0001543-000\_02

26.05.2023 18:13

3/3